

МИНИСТЕРСТВО ПРОСВЕЩЕНИЯ РФ
Федеральное государственное бюджетное профессиональное образовательное
учреждение
«Майкопское специальное учебно-воспитательное учреждение закрытого типа»

СОГЛАСОВАНО

Педагогический совет

Майкопское СУВУ

«29»_08_____2024 г.

Протокол №1

УТВЕРЖДАЮ

Директор Майкопского СУВУ

А. Г. Хут

«30»_08_____2024 г.

Приказ № 134-п



Контрольно-оценочные средства.

по профессии среднего профессионального образования

08.01.28 Мастер отделочных строительных и декоративных работ

Квалификация: штукатур маляр строительный

Форма обучения очная

2024 г.

МИНИСТЕРСТВО ПРОСВЕЩЕНИЯ РФ

**Федеральное государственное бюджетное профессиональное образовательное
учреждение**

«Майкопское специальное учебно-воспитательное учреждение закрытого типа»

Комплект контрольно-оценочных средств.

**ПО ДИСЦИПЛИНЕ: ОСНОВЫ БИЗНЕСА, КОМУНИКАЦИЙ И ФИНАНСОВОЙ
ГРАМОТНОСТИ.**

по профессии среднего профессионального образования

08.01.28 Мастер отделочных строительных и декоративных работ

Квалификация: штукатур маляр строительный

Форма обучения очная

СОДЕРЖАНИЕ.

1. Паспорт комплекта контрольно-оценочных средств
2. Результаты освоения учебной дисциплины, подлежащие проверке
3. Оценка освоения учебной дисциплины
 - 3.1 Формы и методы оценивания
 - 3.2 Перечень вопросов и заданий для текущего контроля знаний по дисциплине
 - 3.3 Тестовое задание дифференцированному зачёту по дисциплине

1. Паспорт комплекта контрольно-оценочных средств

Комплект контрольно- оценочных средств (КОС) по учебной дисциплине
общеобразовательного цикла ОП.04. Основы бизнеса, коммуникаций и финансовой
грамотности

1. Общие положения

Контрольно- оценочных средства предназначены для контроля и оценки образовательных
достижений обучающихся, освоивших программу учебной дисциплины
общеобразовательного цикла ОП.04. Основы бизнеса, коммуникаций и финансовой
грамотности

КОС разработаны на основании:

программы учебной дисциплины ОП.04. Основы бизнеса, коммуникаций и финансовой
грамотности для профессии 08.01.28 Мастер отделочных строительных и декоративных
работ. В результате освоения учебной дисциплины ОП.04. «Основы бизнеса,
коммуникаций и финансовой грамотности» обучающийся должен обладать
предусмотренными ФГОС по специальности СПО 08.01.28 Мастер отделочных
строительных и декоративных работ базового уровня подготовки для специальности
СПО следующими умениями, знаниями, которые формируют профессиональные и общие
компетенции:

У 1. Определять организационно-правовую форму предприятия;

У2. Осуществлять профессиональное общение с соблюдением норм и правил делового
этикета;

- Пользоваться простыми приемами саморегуляции поведения в процессе
межличностного общения;

- Передавать информацию устно и письменно с соблюдением требований культуры речи;

- Принимать решения и аргументировано отстаивать свою точку зрения в корректной
форме;

- Поддерживать деловую репутацию;

- Создавать и соблюдать имидж делового человека;

- Организовывать рабочее место

У3. Анализировать, синтезировать, обобщать финансово-экономическую информацию;

Принимать грамотные, самостоятельные и обоснованные финансовые решения

З1. сущности понятия «бизнес», «предпринимательство»;

видов предпринимательства и его организационно-правовые формы;

- цели предпринимательства и механизм его организации;

- источников привлечения денежных средств для организации предпринимательской
деятельности;

организационного этапа создания предпринимательской фирмы; порядок регистрации
фирмы

З2. Правил делового общения;

- Этических норм взаимоотношений с коллегами, партнерами, клиентами;

- Основных техник и приемов общения;
- Правил слушания, ведения беседы, убеждения, консультирования;
- Форм обращения, изложения просьб, выражения признательности;
- Способов аргументации в производственных ситуациях;
- Составляющих внешнего облика делового человека: костюм, прическа, аксессуары и др.;
- Правил организации рабочего пространства для индивидуальной работы и профессионального общения.

33. Базовых понятий и терминов в финансовой сфере

ОК 01. Выбирать способы решения задач профессиональной деятельности применительно к различным контекстам;

ОК 02. Использовать современные средства поиска, анализа и интерпретации информации, и информационные технологии для выполнения задач профессиональной деятельности;

ОК 03. Планировать и реализовывать собственное профессиональное и личностное развитие, предпринимательскую деятельность в профессиональной сфере, использовать знания по финансовой грамотности в различных жизненных ситуациях;

ОК 04. Эффективно взаимодействовать и работать в коллективе и команде;

ОК 05. Осуществлять устную и письменную коммуникацию на государственном языке Российской Федерации с учетом особенностей социального и культурного контекста;

ОК 06. Проявлять гражданско-патриотическую позицию, демонстрировать осознанное поведение на основе традиционных общечеловеческих ценностей, в том числе с учетом гармонизации межнациональных и межрелигиозных отношений, применять стандарты антикоррупционного поведения;

ОК 07. Содействовать сохранению окружающей среды, ресурсосбережению, применять знания об изменении климата, принципы бережливого производства, эффективно действовать в чрезвычайных ситуациях;

ОК 09. Пользоваться профессиональной документацией на государственном и иностранном

ЛР 14. Владеть навыками коммуникабельности в коллективе, решает различные задачи профессиональной деятельности.

ЛР15. Уметь пользоваться профессиональной документацией на государственном языке

ЛР 17. Активно использовать полученные знания и умения на практике, анализирует производственной ситуации, умеет быстро принимать решения, соответствующие требованиям работодателя

ЛР 18. Уметь искать и находить необходимую информацию используя разнообразные технологии ее поиска, для решения возникающих в процессе производственной деятельности проблем при выполнении штукатурных и малярных работ

ЛР19. Проявлять доброжелательность к окружающим, деликатность, чувство такта и готовность оказать услугу каждому, кто в ней нуждается.....

Формой аттестации по учебной дисциплине является дифференцированный зачет.

1. Результаты освоения учебной дисциплины, подлежащие проверке

В результате аттестации по учебной дисциплине осуществляется комплексная проверка следующих умений и знаний ОП.04. «Основы бизнеса, коммуникаций и финансовой грамотности», а также динамика формирования общих компетенций:

Таблица 2.

Результаты обучения (освоенные умения, усвоенные знания)	Основные показатели оценки результатов	Форма контроля
Уметь:		
У1.		
выбирает организационно-правовую форму предприятия	Выбирает организационно – правовую форму предприятия в соответствии с видом предпринимательской деятельности и целью создания предприятия	Выполнение практической работы № 1, дифференцированный зачёт
У2.		
<p>Осуществлять профессиональное общение с соблюдением норм и правил делового этикета;</p> <ul style="list-style-type: none"> - Пользоваться простыми приемами саморегуляции поведения в процессе межличностного общения; - Передавать информацию устно и письменно с соблюдением требований культуры речи; - Принимать решения и аргументировано отстаивать 	<p>На занятиях производственного обучения и во внеурочной деятельности:</p> <ul style="list-style-type: none"> - осуществляет профессиональное общение с соблюдением норм и правил делового этикета; - пользуется простыми приемами саморегуляции поведения в процессе межличностного общения; - передаёт информацию устно и письменно с соблюдением 	<p>Выполнение практической работы № 2, дифференцированный зачёт</p>

<p>свою точку зрения в корректной форме;</p> <ul style="list-style-type: none"> - Поддерживать деловую репутацию; - Создавать и соблюдать имидж делового человека; - Организовывать рабочее место 	<p>требований культуры речи;</p> <ul style="list-style-type: none"> - принимает решения и аргументировано отстаивает свою точку зрения в корректной форме; - поддерживает деловую репутацию; - соблюдает имидж делового человека; - правильно организует рабочее место. 	
<p>У3. Анализировать, синтезировать, обобщать финансово-экономическую информацию;</p> <p>принимать грамотные, самостоятельные и обоснованные финансовые решения</p>	<p>Демонстрирует умение анализировать, синтезировать, обобщать финансово-экономическую информацию и принимает грамотные, самостоятельные и обоснованные финансовые решения на практических занятиях</p>	<p>Выполнение практической работы № 3,4,5, дифференцированный зачёт</p>
<p>Знать:</p>		
<p>З1.</p> <ul style="list-style-type: none"> -сущность понятия «бизнес», «предпринимательство»; цели предпринимательства и механизм его организации; - виды предпринимательской деятельности; - организационно-правовые формы предприятия; - источники привлечения денежных средств для организации предпринимательской деятельности; - организационный этап создания предпринимательской фирмы; порядок регистрации фирмы 	<p>Демонстрирует сущность понятия «бизнес», «предпринимательство» в соответствии с ГК РФ.</p> <p>Устанавливает соответствие между характеристикой предпринимательской деятельности и ее видом</p> <p>Представляет организационно-правовые формы предприятий в соответствии с ГК РФ.</p> <p>Демонстрирует знание основных документов, регулирующих предпринимательскую деятельность</p> <p>Представляет порядок действий по созданию малого предприятия в соответствии с требованиями законодательства РФ;</p>	<p>Устный опрос, решение тестового задания</p>
<p>З.2. Правил делового общения;</p>	<p>Использует правила делового общения, соблюдает</p>	<p>Устный опрос, решение тестового</p>

<ul style="list-style-type: none"> - Этических норм взаимоотношений с коллегами, партнерами, клиентами; - Основных техник и приемов общения; - Правил слушания, ведения беседы, убеждения, консультирования; - Форм обращения, изложения просьб, выражения признательности; - Способов аргументации в производственных ситуациях; - Составляющих внешнего облика делового человека: костюм, прическа, аксессуар и др.; - Правил организации рабочего пространства для индивидуальной работы и профессионального общения. 	<p>этические нормы взаимоотношений с одноклассниками и взрослыми на занятиях производственного обучения и во внеурочной деятельности.</p> <p>Владеет основными техниками и приемами общения, правилами слушания, ведения беседы, убеждения, консультирования; формами обращения, изложения просьб, выражения признательности; способами аргументации в производственных ситуациях.</p> <p>Стремится к созданию внешнего облика делового человека.</p> <p>Демонстрирует знание правил организации рабочего пространства для работы.</p>	<p>задания</p>
<p>33</p>		
<p>Основные понятия финансовой грамотности</p>	<p>Формулирует понятия и термины, демонстрирует осознанное понимание</p>	<p>Устный опрос, решение тестового задания</p>
<p>ОК 01</p>	<p>Выбирает способы решения задач профессиональной деятельности в процессе работы</p>	<p>Ответы на устные вопросы по дисциплине и экспертное наблюдение за выполнением практической работы задания</p>
<p>ОК 02</p>	<p>Использует современные средства поиска, анализа и интерпретации информации, и информационные технологии для выполнения профессиональных задач</p>	<p>Ответы на устные вопросы по дисциплине и экспертное наблюдение за выполнением практической работы задания</p>
<p>ОК 04</p>	<p>Эффективно взаимодействует и работает в коллективе и команде в процессе работы</p>	<p>Ответы на устные вопросы по дисциплине и экспертное</p>

		наблюдение за выполнением практической работы задания
ОК 05	Осуществляет устную и письменную коммуникацию на государственном языке Российской Федерации с учетом особенностей социального и культурного контекста в процессе работы	Ответы на устные вопросы по дисциплине и экспертное наблюдение за выполнением практической работы задания
ОК 09	Пользуется профессиональной документацией на государственном и иностранном языках в процессе поиска информации	Ответы на устные вопросы по дисциплине и экспертное наблюдение за выполнением практической работы задания
ЛР 2	Проявляет активную гражданскую позицию, демонстрирующий приверженность принципам честности, порядочности, открытости, активный, продуктивно взаимодействующий и участвующий в деятельности общественных организаций.	Активное участие в общественной жизни учебного заведения, города, республики, страны
ЛР 4. 7, 8, 9, 10, 11, 12, 13,	Проявляет и демонстрирует уважение к людям труда, осознаёт ценность собственного труда. Стремится к формированию в сетевой среде лично и профессионального конструктивного «цифрового следа».	Экспертное наблюдение в процессе общения, совместной работы и по информации в социальных сетях
ЛР 14	Владеет навыками коммуникабельности в коллективе, решает различные задачи профессиональной деятельности.	Ответы на устные вопросы по дисциплине и экспертное наблюдение за выполнением практической работы задания
ЛР15	Умеет пользоваться профессиональной	Ответы на устные вопросы по

	документацией на государственном языке	дисциплине и экспертное наблюдение за выполнением практической работы задания
ЛР 17	Активное использует полученные знания и умения на практике, анализирует производственной ситуации, умеет быстро принимать решения, соответствующие требованиям работодателя	Ответы на устные вопросы по дисциплине и экспертное наблюдение за выполнением практической работы задания
ЛР 18	Умеет искать и находить необходимую информацию используя разнообразные технологии ее поиска, для решения возникающих в процессе производственной деятельности проблем при выполнении штукатурных и малярных работ	Ответы на устные вопросы по дисциплине и экспертное наблюдение за выполнением практической работы задания
ЛР19	Проявляет доброжелательность к окружающим, деликатность, чувство такта и готовность оказать услугу каждому, кто в ней нуждается.	Ответы на устные вопросы по дисциплине и экспертное наблюдение за выполнением практической работы задания

3. Оценка освоения учебной дисциплины

3.1 Формы и методы оценивания

Предметом оценки служат умения и знания, предусмотренные ФГОС по дисциплине ОП.04. «Основы бизнеса, коммуникаций и финансовой грамотности» направленные на формирование общих и профессиональных компетенций.

Таблица 3.1

Наименование элемента умений или знаний	Виды аттестации	
	Текущий контроль	Промежуточная аттестация
У1. Выбирать организационно-правовую форму предприятия	+	+
У2. Осуществлять профессиональное общение с соблюдением норм и правил делового этикета; - Пользоваться простыми приемами саморегуляции поведения в процессе межличностного общения; - Передавать информацию устно и письменно с соблюдением требований культуры речи; - Принимать решения и аргументировано отстаивать свою точку зрения в корректной форме; - Поддерживать деловую репутацию; - Создавать и соблюдать имидж делового человека; - Организовывать рабочее место	+	+
У3. Анализировать, синтезировать, обобщать финансово-экономическую информацию; принимать грамотные, самостоятельные и обоснованные финансовые решения	+	+
З1. -сущность понятия «бизнес», «предпринимательство»; цели предпринимательства и механизм его организации; - виды предпринимательской деятельности; - организационно-правовые формы предприятия; - источники привлечения денежных средств для организации предпринимательской	+	+

<p>деятельности;</p> <ul style="list-style-type: none"> - организационный этап создания предпринимательской фирмы; порядок регистрации фирмы 		
<p>3.2. Правил делового общения;</p> <ul style="list-style-type: none"> - Этических норм взаимоотношений с коллегами, партнерами, клиентами; - Основных техник и приемов общения; - Правил слушания, ведения беседы, убеждения, консультирования; - Форм обращения, изложения просьб, выражения признательности; - Способов аргументации в производственных ситуациях; - Составляющих внешнего облика делового человека: костюм, прическа, аксессуары и др.; - Правил организации рабочего пространства для индивидуальной работы и профессионального общения. 	+	+
<p>33. Основные понятия финансовой грамотности</p>	+	+

3.2. Контроль и оценка освоения учебной дисциплины по темам (разделам)

3.2 Перечень вопросов и заданий для текущего контроля знаний по дисциплине

Тема 1. Основы бизнеса

Результаты освоения: У1, З1

Устные вопросы: З1

- 1. Понятие бизнеса. Функции бизнеса. Модель бизнеса. Бизнес и предпринимательство. Предпосылки и факторы, способствовавшие возникновению и утверждению**

Вопросы для устного опроса.

1. Зарождение предпринимательства в IX веке?
2. Охарактеризуйте основные направления предпринимательской деятельности в конце IX – XV в.?
3. Предпринимательская деятельность во второй половине XV-XVII вв.?
4. Охарактеризуйте особенности предпринимательской деятельности в период царствования Ивана Грозного?
5. Эпоха Петра – как стремительное развитие промышленного предпринимательства?
6. Каковы основные преобразования, начатые Петром I?
7. Развитие предпринимательства в период XIX- XX вв?
8. Реформа 1861 года и ее влияние на развитие предпринимательства?
9. Сущность политики «военного коммунизма»?
10. Годы НЭПа – как оживление предпринимательской деятельности?
11. Признаки транзитивности российской национальной системы предпринимательства?
 1. Охарактеризуйте два этапа развития современного предпринимательства в России?
 2. Особенности первоначального накопления капитала?
 3. Механизм образования предпринимательских структур в постсоветский период?
 4. Дайте определение теневой экономике?

1.2. Организационно-правовые формы предпринимательства. Частное предпринимательство. Малые предприятия. Государственные и муниципальные предприятия. Полные товарищества. Общества с ограниченной ответственностью. Акционерные общества. Некоммерческие организации. Финансово-промышленные группы. Холдинговые компании

Письменное задание: «Охарактеризуйте предпринимательскую деятельность на примере своей профессии»

Вопросы для устного опроса:

1. Что такое предпринимательство?
2. Сущность функций и принципов предпринимательства?
3. Перечислите условия предпринимательской деятельности?
4. Общеэкономическая функция предпринимательства?
5. Предпринимательство как явление и как процесс?
6. Организаторская функция предпринимательства?
7. Социальная функция предпринимательства?
8. Принципы предпринимательства?

Проверочная работа 1:

1. В чем заключается экономическая сущность предпринимательской деятельности?
2. Заполните таблицу. Виды производственного предпринимательства.

Производственное предпринимательство	Научно-техническое
	Оказание услуг
	Информационное

Назовите необходимые условия для развития торгового предпринимательства.

Проверочная работа 1 (эталон ответов)

1. Экономическая сущность предпринимательской деятельности заключается в поиске и реализации новых комбинаций факторов производства с целью удовлетворения спроса потребителя.

Производственное предпринимательство	Инновационное
	Научно-техническое
	Производство товаров
	Оказание услуг
	Производственное потребление товаров
	Производственное потребление услуг
	Информационное

3. 1). Относительно устойчивый спрос на продаваемую продукцию.

2). Более низкая закупочная цена товаров у производителя, что позволяет продавцам возместить издержки и получить прибыль.

За полный и точный ответ задание 1 = 1 балл

За все заполненные ячейки во втором задании = 4 балла

За полный ответ на третий вопрос = 2 балла

Следовательно, 6 б = «5», 5 б = «4», 4 б = «3», Ниже 4 б = «2»

Терминологический диктант.

Дайте определения следующим понятиям: предприниматель, предпринимательская деятельность, теневая экономика, предпринимательская среда, конкуренция.

Устный опрос:

1. Дайте определение экономической свободы?
2. Дайте определение экономической свободы?

3. Охарактеризуйте уровень административных барьеров в России?
4. Виды конкуренции?

Тест 1. Организационно – правовые формы предпринимательства

Найдите правильный ответ.

1. Могут ли выступать вклады в имущество хозяйственных товариществ и обществ в виде:

- а) денег;
- б) ценных бумаг;
- в) имущественных прав.

да;

нет.

2. Может ли унитарное предприятие нести гражданскую ответственность за деятельность других, принадлежащих государству предприятий:

- 1) да;
- 2) нет.

3. Может ли сотрудник унитарного предприятия потребовать свою долю (пай):

- а) при выходе на пенсию;
- б) при ликвидации предприятия.

да;

нет.

4. Может ли автор изобретения внести его в качестве пая в хозяйственное товарищество (общество):

- 1) да;
- 2) нет.

5. Может ли коммерческая организация быть участником двух товариществ:

- 1) да;
- 2) нет.

6. Может ли полное товарищество иметь печать с одним словом "Меридиан" :

- 1) да;
- 2) нет.

7. Может ли товарищество на вере состоять только из командистов:

- 1) да;
- 2) нет.

8. Может ли общество с ограниченной ответственностью состоять из одного участника:

- 1) да;
- 2) нет.

9. Может ли АО состоять из одного участника:

- 1) да;
- 2) нет.

10. Корпорация – это:

- 1) хозяйственное товарищество;
- 2) хозяйственное общество.

Тест 1. Эталон ответов.

№ вопроса	1	2	3	4	5	6	7	8	9	10
ответ	2	2	1	1	1	2	1	1	1	2

Критерии оценки:

За каждый правильный ответ дается 1 балл, следовательно:

5б и меньше = «2»

6-7б = «3»

8 – 9 б = «4»

10 б = «5»

Тренировочное задание 1.

Используя приведенную ниже проблемно-ориентировочную таблицу оцените возможные последствия учреждения Вашего бизнеса.

Проблемно-ориентировочная таблица

1. Что я выиграю при таком варианте решения?

- деньги;
- время;
- уверенность;
- удовольствие;

и так далее.

2. Что я потеряю при таком решении?

- деньги;
- время;

и так далее.

3. Какие новые задачи встанут передо мной?

4. Какие обязанности у меня появятся?

5. Какая новая ситуация у меня возникнет?

6. Каких побочных действий я должен ожидать?

- положительных;
- отрицательных.

7. Принесет ли пользу обществу и другим людям данное решение?

8. Принесет ли вред обществу и другим людям данное решение?

9. Возникнут ли в результате данного решения новые проблемы?

10. Потребуется ли новые решения?

Письменное задание:

1. назовите не менее двадцати характеристик успешного предпринимателя.
2. назовите источники бизнес-идей не менее 5
3. дайте определение термину «франчайзинг»

Эталон ответа к письменному заданию:



1)

- ✓ получать знания и умения извне, при этом, экономически эффективно;
 - ✓ опыт в иной сфере родильной, родственной и знакомой;
 - ✓ информация, получаемая из средств массовой информации (журналы, газеты, радио, телевидение и тому подобное);
 - ✓ знания предпринимателей и целесообразности знания новых навыков, изучать новые методы;
 - ✓ новые научные разработки, которые проводят теоретические и прикладные исследования;
 - ✓ посещения ярмарки и выставки различного типа;
 - ✓ посещение различных мероприятий, системы обмена, т.н. обмен рекламной;
 - ✓ идеи потенциальных конкурентов, инноваций и профессиональных знаний, а также участие в конкурсах и выставках;
- 2)

Франчайзинг — это такая организация бизнеса, в которой компания (франчайзер) передает независимому человеку или компании (франчайзи) право на продажу продукта и услуг этой компании.

3)

Критерии оценивания письменного задания:

За каждый верный ответ 1 балл, следовательно

1 задание = 20б,

2 задание = 5 и более,

3 задание = верно и полностью раскрыто определение – 2б

- раскрыто, но не полностью – 1б, нет определения – 0б.

Итого: 27 – 30б = «5»

21 – 26б = «4»

16 – 20б = «3»

Менее 16б = «2»

1.3. Источники финансирования бизнеса. Организационный этап создания предпринимательской фирмы. Порядок регистрации фирмы. Разработка учредительных документов: устава и учредительного договора о создании фирмы

Тест 2. Организация фирмы

Найдите правильный ответ.

1. Что приводит в движение капитал?

- а) люди;
- б) деньги;
- в) концептуальная идея.

2. Личностные качества, которые необходимы предпринимателю:

- а) профессионализм;
- б) талант;
- в) готовность к риску.

3. Какой из документов позволяет оценить перспективность концептуальной идеи:

- а) Устав;
- б) Бизнес-план;
- в) Учредительный договор.

4. Должны ли быть записаны в Уставе фирмы положения об основных видах ее доходов?

- а) да;
- б) нет.

5. Учредительный договор – свод правил, регулирующих взаимоотношения:

- а) с внешней средой;
- б) между учредителями.

6. Какой документ подтверждает внесение фирмы в государственный реестр:

- а) диплом;
- б) сертификат;
- в) свидетельство о регистрации.

7. Какие документы содержат сведения об участниках юридического лица:

- а) Устав;
- б) Свидетельство о регистрации;
- в) лицензия на право деятельности.

8. Какой документ обосновывает безубыточность бизнеса:

- а) Устав;
- б) Бизнес-план;
- в) свидетельство о регистрации.

9. Какой документ подтверждает право специфической деятельности юридического лица:

- а) Учредительный договор;
- б) свидетельство о регистрации;
- в) лицензия.

Тест 2. Эталон ответов:

1-а; 3-б; 5-б; 7-а; 9-а.

2-в; 4-б; 6-в; 8-б;

Критерии оценки:

За каждый правильный ответ дается 1 балл, следовательно:

4б и меньше = «2»

6-5 = «3»

7-8 б = «4»

9 б = «5»

Государственное регулирование предпринимательской деятельности

Государственная поддержка

Устный опрос:

- 1 Направления государственной поддержки развития малого предпринимательства?
2. Назовите основные проблемы развития МП в России?
3. Принципы поддержки?
4. Кратко охарактеризуйте мероприятия по поддержке МП на современном этапе?

Предпринимательский риск

Устный опрос:

1. Назовите элементы риска в рыночной экономике?
2. Дайте определение предпринимательскому риску?

3. Кратко охарактеризуйте виды потерь?

4. Перечислите наиболее распространенные подвиды предпринимательского риска.

Бизнес и предпринимательство. Создание своего дела. Бизнес-план

Устный опрос:

1. Что является экономической основой бизнеса?

2. Обоснуйте (через схему) место бизнеса в деятельности человека?

3. Назовите основные шаги (этапы) открытия своего бизнеса?

4. Перечислите и дайте краткую характеристику основным вариантам открытия своего бизнеса?

5. Кратко охарактеризуйте варианты создания бизнеса?

6. Прекращение предпринимательской деятельности.

7. Какими основными законодательными актами регламентируются процессы реорганизации, ликвидации и банкротства предпринимательских организаций?

8. Какие существуют формы ликвидации организаций?

9. Охарактеризуйте формы реорганизации организаций?

10. Что понимается под несостоятельностью (банкротством) организации и индивидуального предпринимателя?

11. Досудебная санация и каковы ее основные отличия от других процедур при процессе банкротство?

12. В чем состоит сущность процедуры наблюдения?

13. Что такое внешнее управление организацией – должником?

14. Охарактеризуйте процедуру конкурсного производства?

15. Что понимается под мировым соглашением?

16. Какая установлена очередность удовлетворения требований кредиторов?

Бизнес и предпринимательство. Создание своего дела. Бизнес-план

Устный опрос.

1. Что является экономической основой бизнеса?

2. Обоснуйте (через схему) место бизнеса в деятельности человека?

3. Назовите основные шаги (этапы) открытия своего бизнеса?

4. Перечислите и дайте краткую характеристику основным вариантам открытия своего бизнеса?

5. Кратко охарактеризуйте варианты создания бизнеса?

6. Прекращение предпринимательской деятельности.

7. Какими основными законодательными актами регламентируются процессы реорганизации, ликвидации и банкротства предпринимательских организаций?
8. Какие существуют формы ликвидации организаций?
9. Охарактеризуйте формы реорганизации организаций?
10. Что понимается под несостоятельностью (банкротством) организации и индивидуального предпринимателя?
11. Досудебная санация и каковы ее основные отличия от других процедур при процессе банкротство?
12. В чем состоит сущность процедуры наблюдения?
13. Что такое внешнее управление организацией – должником?
14. Охарактеризуйте процедуру конкурсного производства?
15. Что понимается под мировым соглашением?
16. Какая установлена очередность удовлетворения требований кредиторов?

Практическая работа №1: У1.

Тема: «Выбор организационно – правовой формы предпринимательской деятельности»

Цель практической работы: Изучить организационно – правовые формы предпринимательской деятельности и обосновать свой выбор

Инструкция по выполнению:

1. Изучить организационно – правовые формы предпринимательской деятельности по предложенному теоретическому материалу
2. Заполнить таблицу №1.

Теоретический материал

Тема 2. Основы коммуникаций

Результаты освоения: У2, З2

Устные вопросы: З2

Устный опрос:

- 1) Что такое культура предпринимательства?
- 2) Назовите составные элементы культуры предпринимательства
- 3) В чем состоит содержание культуры предпринимательской организации?
- 4) Что такое предпринимательская этика?
- 5) Что понимается под деловым этикетом?

Предпринимательская тайна.

Устный опрос:

1. Что такое предпринимательская тайна?
2. В чем отличие предпринимательской тайны от коммерческой?
3. Назовите основные сведения, составляющие предпринимательскую тайну.
4. Как влияет утечка сведений, составляющих предпринимательскую тайну, на финансово-экономическое положение организации?
5. Дайте характеристику механизма защиты предпринимательской тайны.
6. Охарактеризуйте внутренние мероприятия по обеспечению безопасности организации?
7. Какие сведения составляют налоговую тайну?

Тесты

Вариант №1.

1. Определите третью фазу деловой беседы:

- А. опровержение доводов собеседника;
- Б. аргументирование;
- В. передача информации;
- Г. принятие решения.

2. Совокупность правил, традиций, условностей, соблюдаемых гражданами при общении друг с другом – это:

- А. дипломатический этикет;
- Б. общегражданский этикет;
- В. придворный этикет;
- Г. воинский этикет.

3. Контакты людей, осуществляемые с помощью прикосновения изучает:

- А. такесика;
- Б. проксемика;
- В. паралингвистика;
- Г. кинесика.

4. Составляются для сообщения адресату о направлении каких-либо документов:

- А. письма-приглашения;
- Б. письма-просьбы;

В. сопроводительные письма;

Г. письма-запросы.

5. Конфликт, возникший между людьми на производственной почве называется:

А. внутриличностным;

Б. производственно-деловым;

В. межличностным.

6. В какой форме может быть заключен договор:

А. простой письменный;

Б. Нотариальный;

В. Устный.

7. Какой представительский документ при трудоустройстве является расширенной визитной карточкой:

А. характеристика;

Б. рекомендации;

В. резюме;

Г. паспорт.

8. С целью отбора персонала работодатель проводит:

А. конкурс красоты;

Б. Соревнование;

В. Собеседование;

Г. Состязание кандидатов.

9. Произнесение вслух имени человека относится к приему:

А. имя собственное;

Б. зеркало отношений;

В. комплименты;

Г. терпеливый слушатель.

10. Какой из видов собеседования самый объективный:

А. один на один;

Б. поэтапный отсев;

В. иерархическая лестница;

Г. приемная комиссия.

11. Дистанция в общении с расстояния от 10 до 50 см:

А. социальная;

Б. интимная;

- В. личная;
- Г. публичная.

12. Причиной наиболее острых конфликтов являются:

- А. противоположные интересы
- Б. эмоциональные барьеры
- В. моральные барьеры
- Г. различное положение в обществе

13. Поиск решения, удовлетворяющий интересы двух сторон – это:

- А. избегание
- Б. компромисс
- В. соперничество
- Г. приспособление

14. Установите соответствие между видами профессиональной деятельности и моральными требованиями : к каждой позиции, данной в первом столбце, подберите соответствующую позицию из второго столбца.

Вид профессиональной деятельности

Моральные требования

1. Сфера обслуживания

1. Тактичность, приветливость, мобилизация, ориентация на сохранение и улучшение здоровья человека

1. Военская служба

1. Постоянная мобилизация, готовность к социальным контактам, понимание людей, эмоциональная устойчивость и уравновешенность ,аккуратность во внешнем облике, тактичность , приветливость

1. Медицинское обслуживание

1. Четкое выполнение служебного долга, мужество, дисциплинированность, преданность Родине.

Запишите в таблицу выбранные цифры под соответствующими буквами:

А	Б	В
---	---	---

15. Сформулируйте « золотое правило» нравственности: «Поступай по отношению к другим так, как...».

Вариант № 2

1. Контакты людей, осуществляемые с помощью прикосновения изучает:

- А. такесика;

- Б. проксемика;
- В. паралингвистика;
- Г. кинесика.

2. Совокупность правил, традиций, условностей, соблюдаемых гражданами при общении друг с другом – это:

- А. дипломатический этикет;
- Б. общегражданский этикет;
- В. придворный этикет;
- Г. воинский этикет.

3. Определите третью фазу деловой беседы:

- А. опровержение доводов собеседника;
- Б. аргументирование;
- В. передача информации;
- Г. принятие решения.

4. Составляются для сообщения адресату о направлении каких-либо документов:

- А. письма-приглашения;
- Б. письма-просьбы;
- В. сопроводительные письма;
- Г. письма-запросы.

5. Конфликт, возникший между людьми на производственной почве называется:

- А. внутриличностным;
- Б. производственно-деловым;
- В. межличностным.

6. Дистанция в общении с расстояния от 10 до 50 см:

- А. социальная;
- Б. интимная;
- В. личная;
- Г. публичная.

7. Какой представительский документ при трудоустройстве является расширенной визитной карточкой:

- А. характеристика;
- Б. рекомендации;
- В. резюме;
- Г. паспорт.

8. С целью отбора персонала работодатель проводит:

- А. конкурс красоты;
- Б. Соревнование;
- В. Собеседование;
- Г. Состязание кандидатов.

9. Произнесение вслух имени человека относится к приему:

- А. имя собственное;
- Б. зеркало отношений;
- В. комплименты;
- Г. терпеливый слушатель.

10. Какой из видов собеседования самый объективный:

- А. один на один;
- Б. поэтапный отсев;
- В. иерархическая лестница;
- Г. приемная комиссия.

11. В какой форме может быть заключен договор:

- А. простой письменный;
- Б. Нотариальный;
- В. Устный.

12. Что такое деловое письмо?

- А. выражение уважительного отношения к другим людям
- Б. документ, применяемый для связи, передачи информации на расстояние между двумя корреспондентами
- В. процесс взаимосвязи и взаимодействия, в ходе которого происходит обмен информацией и опытом
- Г. выполнение данных обещаний и взятых обязательств в любой форме

13. Поиск решения, удовлетворяющий интересы двух сторон – это:

- А. избегание
- Б. компромисс
- В. соперничество
- Г. приспособление

14. Установите соответствие между видами профессиональной деятельности и моральными требованиями : к каждой позиции, данной в первом столбце ,подберите соответствующую позицию из второго столбца.

Вид профессиональной деятельности Моральные требования

- А. Сфера обслуживания
- 1. Тактичность, приветливость, мобилизация, ориентация на сохранение и улучшение

здоровья человека

Б. Военная служба

1. Постоянная мобилизация, готовность к социальным контактам, понимание людей, эмоциональная устойчивость и уравновешенность, аккуратность во внешнем облике, тактичность, приветливость

В. Медицинское обслуживание

1. Четкое выполнение служебного долга, мужество, дисциплинированность, преданность Родине.

Запишите в таблицу выбранные цифры под соответствующими буквами:

А

Б

В

15. Закончите предложение:

Столкновение противоположных целей, мнений, интересов свидетельствуют о наличии

Вариант № 3

Тесты по дисциплине «Основы деловой культуры»

1. Какой из видов собеседования самый объективный:

- А. один на один;
- Б. поэтапный отсев;
- В. иерархическая лестница;
- Г. приемная комиссия.

2. Совокупность правил, традиций, условностей, соблюдаемых гражданами при общении друг с другом – это:

- А. дипломатический этикет;
- Б. общегражданский этикет;
- В. придворный этикет;
- Г. воинский этикет.

3. Произнесение вслух имени человека относится к приему:

- А. имя собственное;
- Б. зеркало отношений;
- В. комплименты;
- Г. терпеливый слушатель.

4. Составляются для сообщения адресату о направлении каких-либо документов:

- А. письма-приглашения;

- Б. письма-просьбы;
- В. сопроводительные письма;
- Г. письма-запросы.

5. Конфликт, возникший между людьми на производственной почве называется:

- А. внутриличностным;
- Б. производственно-деловым;
- В. межличностным.

6. В какой форме может быть заключен договор:

- А. простой письменный;
- Б. Нотариальный;
- В. Устный.

7. Какой представительский документ при трудоустройстве является расширенной визитной карточкой:

- А. характеристика;
- Б. рекомендации;
- В. резюме;
- Г. паспорт.

8. С целью отбора персонала работодатель проводит:

- А. конкурс красоты;
- Б. Соревнование;
- В. Собеседование;
- Г. Состязание кандидатов.

9. Контакты людей, осуществляемые с помощью прикосновения изучает:

- А. такесика;
- Б. проксемика;
- В. паралингвистика;
- Г. кинесика.

10. Определите третью фазу деловой беседы:

- А. опровержение доводов собеседника;
- Б. аргументирование;
- В. передача информации;
- Г. принятие решения.

11. Дистанция в общении с расстояния от 10 до 50 см:

- А. социальная;

- Б. интимная;
- В. личная;
- Г. публичная.

12. Что необходимо для перехода конфликта из внутреннего состояния во внешнее действие?

- А. инцидент
- Б. перерыв в общении
- В. план решения конфликта
- Г. стереотип

13. Что такое деловое письмо?

- А. выражение уважительного отношения к другим людям
- Б. документ, применяемый для связи, передачи информации на расстояние между двумя корреспондентами
- В. процесс взаимосвязи и взаимодействия, в ходе которого происходит обмен информацией и опытом
- Г. выполнение данных обещаний и взятых обязательств в любой форме

Критерии оценивания

- За каждый правильный ответ ставится 1 балл
- За неправильный ответ – 0 баллов

Оценка «5» (отлично) выставляется студентам за 14-15 баллов

Оценка «4» (хорошо) - от 12 до 13 баллов

Оценка «3» (удовлетворительно) – от 8 до 11 баллов

Оценка «2» (неудовлетворительно) - 7 и менее баллов

Тема 3. Основы финансовой грамотности

Результаты освоения: У3, З3

Устные вопросы: З3

1. Назовите основные источники дохода.
2. Перечислите причины инфляции.
3. Что такое «депозит»? В чём преимущества и недостатки депозита?
4. Назовите виды кредита и основные характеристики кредита.
5. Какие виды платёжных средств существуют?
6. Что такое страхование? Назовите виды страхования.

7. Что означают понятия: страховой тариф, страховая премия, страховой случай. 8. Что такое инвестиции?
8. Какие существуют риски при инвестировании?
9. Что такое налог?
10. Какие виды налогов существуют?
11. Что такое налоговая декларация?
12. Из каких частей состоит пенсия?
13. Какие существуют инструменты для получения пенсии?

Критерии оценивания устных ответов

Оценка «5» ставится, если студент:

Показывает глубокое и полное знание и понимание всего объема программного материала; полное понимание сущности рассматриваемых понятий, явлений и закономерностей, теорий, взаимосвязей.

Умеет составить полный и правильный ответ на основе изученного материала; выделять главные положения, самостоятельно подтверждать ответ конкретными примерами, фактами; самостоятельно и аргументировано делать анализ, обобщать, выводы. Устанавливает межпредметные (на основе ранее приобретенных знаний) и внутрипредметные связи, творчески применяет полученные знания в незнакомой ситуации. Последовательно, четко, связно, обоснованно и безошибочно излагает учебный материал: дает ответ в логической последовательности с использованием принятой терминологии; делает собственные выводы; формирует точное определение и истолкование основных понятий; при ответе не повторяет дословно текст учебного пособия или конспекта; излагает материал литературным языком; правильно и обстоятельно отвечает на дополнительные вопросы преподавателя. Самостоятельно и рационально использует наглядные пособия, справочные материалы, учебник, дополнительную литературу, первоисточники.

Самостоятельно, уверенно и безошибочно применяет полученные знания в решении проблем на творческом уровне; допускает не более одного недочета, который легко исправляет по требованию преподавателя.

Оценка «4» ставится, если студент:

Показывает знания всего изученного программного материала. Дает полный и правильный ответ на основе изученных теорий; допускает незначительные ошибки и недочеты при воспроизведении изученного материала, определения понятий, неточности при использовании научных терминов или в выводах и обобщениях; материал излагает в определенной логической последовательности, при этом допускает одну негрубую ошибку или не более двух недочетов и может их исправить самостоятельно при требовании или при небольшой помощи преподавателя; в основном усвоил учебный материал; подтверждает ответ конкретными примерами; правильно отвечает на дополнительные вопросы преподавателя.

Умеет самостоятельно выделять главные положения в изученном материале; на основании фактов и примеров обобщать, делать выводы, устанавливать внутриспредметные связи. Применяет полученные знания на практике в видоизмененной ситуации, соблюдает основные правила культуры устной и письменной речи, использует научные термины.

Не обладает достаточным навыком работы со справочной литературой, учебником, первоисточниками (правильно ориентируется, но работает медленно).

Оценка «3» ставится, если студент:

Усвоил основное содержание учебного материала, имеет пробелы в усвоении материала, не препятствующие дальнейшему усвоению программного материала; материал излагает несистематизированно, фрагментарно, не всегда последовательно.

Показывает недостаточную сформированность отдельных знаний и умений; выводы и обобщения аргументирует слабо, допускает в них ошибки.

Допустил ошибки и неточности в использовании научной терминологии, определения понятий дал недостаточно четкие; не использовал в качестве доказательства выводы и обобщения из наблюдений, фактов или допустил ошибки при их изложении.

Испытывает затруднения в применении знаний, при объяснении конкретных явлений на основе теорий, или в подтверждении конкретных примеров практического применения теорий.

Отвечает неполно на вопросы преподавателя (упуская и основное), или воспроизводит содержание текста учебника, но недостаточно понимает отдельные положения, имеющие важное значение в этом тексте.

Обнаруживает недостаточное понимание отдельных положений при воспроизведении текста учебника (записей, первоисточников) или отвечает неполно на вопросы преподавателя, допуская одну - две грубые ошибки.

Оценка «2» ставится, если студент:

Не усвоил и не раскрыл основное содержание материала; не делает выводов и обобщений.

Не знает и не понимает значительную или основную часть программного материала в пределах поставленных вопросов или имеет слабо сформированные и неполные знания и не умеет применять их к решению конкретных вопросов.

При ответе (на один вопрос) допускает более двух грубых ошибок, которые не может исправить даже при помощи преподавателя.

Не может ответить ни на один их поставленных вопросов.

Полностью не усвоил материал.

Тест: 33

Содержание и порядок выполнения текущего контроля

Текущий контроль включает различные типы заданий:

- 1) 10 заданий с одним вариантом ответа из 4 предложенных вариантов.
- 2) 10 заданий с несколькими (2–4) вариантами ответов из 4–6 предложенных вариантов.
- 3) 10 заданий, в которых необходимо:
 - а) установить соответствие;
 - б) вставить одно слово (понятие);
 - в) разместить предложенные параметры в определённом порядке;
- 4) 4 задания — задачи, в ответе к которым присутствует число.

Вариант 1

Задание 1. Выберите из предложенных вариантов один верный ответ.

1. Налог — это:

- а) обязательный индивидуальный безвозмездный платёж, осуществляемый физическими и юридическими лицами в бюджет государства;
- б) добровольный платёж, уплачиваемый физическими лицами для благотворительных целей;
- в) платёж, уплачиваемый физическими и юридическими лицами в натуральной форме;
- г) нет верного ответа.

2. Если вы получили приз за участие в творческом конкурсе стоимостью 10 тыс. руб.:

- а) вы должны заплатить налог на доходы физических лиц в размере 2100 руб.;
- б) вы должны заплатить налог на доходы физических лиц в размере 780 руб.;
- в) вы должны заплатить налог на доходы физических лиц в размере 1300 руб.;
- г) вы не должны платить никаких налогов.

3. Выберите наиболее привлекательный негосударственный пенсионный фонд для инвестирования своих накоплений:

- а) НПФ 1: размер общего имущества — 350 млрд руб.; доля на рынке — 14%; срок функционирования фонда — 15 лет; доходность пенсионных накоплений — 22,6%;
- б) НПФ 2: размер общего имущества — 50 млрд руб.; доля на рынке — 3%; срок функционирования фонда — 2 года; доходность пенсионных накоплений — 23,4%;
- в) НПФ 3: размер общего имущества — 86 млрд руб.; доля на рынке — 12%; срок функционирования фонда — 12 лет; доходность пенсионных накоплений — 15,7%;
- г) НПФ 4: размер общего имущества — 240 млрд руб.; доля на рынке — 7%; срок функционирования фонда — 9 лет; доходность пенсионных накоплений — 11,4%.

4. Если инвестор не обращает внимания на степень риска и руководствуется лишь возможной высокой доходностью, то речь идёт:

- а) о консервативной стратегии инвестирования;
- б) об умеренной стратегии инвестирования;

- в) об агрессивной стратегии инвестирования;
- г) нет верного ответа.

5. Согласно законодательству РФ, участниками страхового рынка являются:

- а) Правительство РФ;
- б) страхователи, застрахованные лица, выгодоприобретатели;
- в) Министерство финансов;
- г) Государственная дума.

6. Объектами страхования могут быть:

- а) выгодоприобретатели;
- б) страхователи;
- в) имущественные интересы физических и юридических лиц, которые могут быть застрахованы в рамках страхового договора;
- г) административная ответственность страхователя.

7. Какой из перечисленных видов инвестиций в драгоценные металлы позволяет избежать обложения налогом на добавленную стоимость?

- а) обезличенные металлические счета;
- б) коллекционные монеты;
- в) слитки из драгоценных металлов;
- г) ювелирные украшения.

8. Какое отношение ежемесячных платежей по задолженности к доходам является приемлемым для финансового здоровья заёмщика?

- а) 51% или более;
- б) 39—50%;
- в) 24—38%;
- г) 16—23%.

9. Клиент кладёт в банк сумму, равную 120 тыс. руб., под 5% годовых, начисляемых по простой ставке процента, на 3 года. Какую сумму начислит банк на вклад клиента на третий год действия вклада?

- а) ту же, что и в первый год;
- б) больше, чем в первый год;
- в) меньше, чем в первый год;
- г) на третий год проценты начисляться не будут.

10. Какой вид потерь придётся понести инвестору в момент приобретения паёв в ПИФе?

- а) надбавку на стоимость пая;
- б) скидку со стоимости пая;

Учебная литература

1. Основы экономики строительства: учебник для студентов учреждений сред. проф. образования/ Н.Е. Вирина, О.В. Попова.- 2 изд., стер.- М.: Издательский центр «Академия», 2018.-240 с
2. В.В. Чумаченко, А.П. Горяев «Основы финансовой грамотности», М. «Просвещение», 2019
3. Брехова Ю.В., Завьялов Д.Ю., Алмосов А.П. Финансовая грамотность.— М.: ВИТА-ПРЕСС, 2016 (материалы для учащихся, Учебная программа, Методические указания для учителя)
4. Н.И.Берзон «Основы финансовой экономики», М. Вита-пресс, 2019
5. Н.Н. Думная, О.А. Абелев, И.П. Николаева «Я – инвестор», М. Интеллект-центр, 2019
6. Основы бизнеса. 10-е издание/ Под ред. Рубина Ю.Б. - М.: Маркет ДС, 2007.
7. Грибов В.Д. Основы бизнеса. М.: Финансы и статистика, 2020.
8. Гребеник В.В. Основы бизнеса. – М.: Междун. Академия оценки и консалтинга, 2020.
9. Зарецкая И.И. «Основы этики и психологии делового общения», учебник для СПО, М.: Оникс, 2019
10. Финансовая грамотность: учебник для вузов / науч. ред. Р. А. Кокорев. — Москва: Издательство Московского университета, 2021. — 568 с.

**Комплект контрольно-оценочных средств.
ПО ДИСЦИПЛИНЕ: ОСНОВЫ БИЗНЕСА КОМУНИКАЦИЙ И
ФИНАНСОВОЙ ГРАМОТНОСТИ.**

по профессии среднего профессионального образования

08.01.28 Мастер отделочных строительных и декоративных работ

Квалификация: штукатур маляр строительный

Форма обучения очная

Содержание

1. Паспорт комплекта контрольно-оценочных средств
2. Задания для текущего контроля, критерии оценки, эталоны ответов
3. Задания для промежуточной аттестации критерии оценки, эталоны ответов
4. Перечень информационных источников

1. Паспорт комплекта контрольно-оценочных средств.

1. Общие положения

Контрольно-оценочные средства (КОС) разработаны в соответствии с требованиями основной профессиональной образовательной программы (ОПОП) и Федерального государственного стандарта по специальности ИНФОРМАЦИОННЫЕ ТЕХНОЛОГИИ В ПРОФЕССИОНАЛЬНОЙ ДЕЯТЕЛЬНОСТИ.

Контрольно-оценочные средства предназначены для контроля и оценки образовательных достижений обучающихся, освоивших программу учебной дисциплины «Информационные технологии в профессиональной деятельности» для специальности 08.01.28 Мастер отделочных строительных и декоративных работ.

КОС включают контрольные материалы для проведения текущего контроля и промежуточной аттестации в форме экзамена.

2. Результаты освоения учебной дисциплины, подлежащие проверке

Комплект контрольно-оценочных средств предназначен для проверки уровня усвоения учебной дисциплины «Информационные технологии в профессиональной деятельности». Освоение содержания учебной дисциплины «Информационные технологии в профессиональной деятельности» обеспечивает достижение следующих результатов:

Результаты обучения (освоенные умения, усвоенные знания)	Основные показатели оценки результата	Формы и методы контроля и оценки результатов обучения
уметь:		
решать с использованием компьютерной техники различные служебные задачи;	использует средства Internet для поиска и хранения необходимой информации решать служебные задачи	Оценивание практической работы Оценка выполнения самостоятельных заданий
работать в локальной и глобальной компьютерных сетях	использует специальное программное обеспечение читает интерфейс специализированного программного обеспечения, находит контекстную помощь, работает с документацией	Оценивание практической работы Оценка выполнения самостоятельных заданий
предотвращать в служебной	Применяет различные методы и	Оценивание

деятельности ситуации, связанные с возможностями несанкционированного доступа к информации, злоумышленной модификации информации и утраты служебной информации;	средства защиты информации	практической работы Оценка выполнения самостоятельных заданий
знать:		
основные методы и средства обработки, хранения, передачи и накопления информации	формулирует основные методы и средства обработки, хранения, передачи и накопления информации	тестирование, устный опрос, внеаудиторная самостоятельная работа
состав, функции и конкретные возможности аппаратно-программного обеспечения;	владеет информацией об основных конструктивных элементах средств вычислительной техники в области профессиональной деятельности, описывает принцип работы и применение периферийных устройств вычислительной техники	устный опрос, внеаудиторная самостоятельная работа
состав, функции и конкретные возможности справочных информационно-правовых и информационно-поисковых систем	формулирует требования, предъявляемые законодательством РФ к правовым аспектам использования информационных технологий и программного обеспечения	тестирование, устный опрос, внеаудиторная самостоятельная работа

Формы и методы контроля и оценки результатов обучения должны позволять проверять у обучающихся развитие общих компетенций и обеспечивающих их умений.

Результаты (освоенные общие компетенции)	Основные показатели оценки результата	Формы и методы контроля и оценки
1	2	3
ОК 6 Осуществляет поиск и использование информации, необходимой для эффективного выполнения профессиональных задач, профессионального и личностного развития.	Демонстрация способности быстрого поиска и использования информации для эффективного выполнения профессиональных задач	Оценка выполнения внеаудиторной самостоятельной работы выполнение контрольных работ, написание и защита рефератов с использованием изданий периодической печати и Интернет-ресурсов
ОК 7 Использует информационно-коммуникационные технологии профессиональной деятельности.	Демонстрация навыков использования информационно-коммуникационные технологии в профессиональной	Метод обобщения независимых характеристик – направлен на оценку данных, полученных в результате наблюдения

	деятельности	за деятельностью студента на занятиях.
ОК 9 Устанавливать психологический контакт с окружающими.	Взаимодействие с обучающимися и преподавателями в ходе обучения	Экспертная оценка на практическом занятии Экспертная оценка за выполнение самостоятельных работ
ОК 10 Адаптироваться к меняющимся условиям профессиональной деятельности.	Демонстрация способности адаптации к меняющимся условиям	Экспертная оценка на практическом занятии Экспертная оценка за выполнение самостоятельных работ

Формы и методы контроля и оценки результатов обучения должны позволять проверять у обучающихся формирование профессиональных компетенций и обеспечивающих их умений.

Результаты (освоенные профессиональные компетенции)	Основные показатели оценки результата	Формы и методы контроля и оценки
1	2	3
ПК 1.10. Использовать в профессиональной деятельности нормативные правовые акты и документы по обеспечению режима секретности в Российской Федерации	Демонстрация скорости работы с нормативными документами	Экспертная оценка на практическом занятии Экспертная оценка за выполнение самостоятельных работ

2. Задания для текущего контроля, критерии оценки, эталоны ответов.

Структура и принципы Интернета

Текстовые задания

Задание № 1. Расшифруйте аббревиатуры LAN, MAN, WAN.

Задание № 2. Как называется иерархическая система назначения уникальных текстовых имен каждому компьютеру, находящемуся в сети?

Задание № 3. Укажите, какая часть электронного адреса ресурса описывает путь к файлу, расположенному на сервере: <http://www.you.google.com/inf02000/01-02/det123.html>

Задание № 4. Укажите тип связи, который на сегодня является наиболее защищенным от несанкционированного доступа: оптоволоконный кабель, телефонный кабель (витая пара), электромагнитные волны.

Задание № 5. Укажите, какие термины не относятся к базовым топологиям сетей: линейная (шинная), кольцевая, снежинка, полносвязанная (сетевая).

Ключи:

Задание № 1. Local Areal Net, Metropolitan Areal Net, World Areal Net.

Задание № 2. Доменная система имён.

Задание № 3. inf02000/01-02.

Задание № 4. Оптоволоконный кабель.

Задание № 5. Снежинка.

Форматирование электронной таблицы

Практические задачи.

Задание 1.

Изучите интерфейс программы MS Excel и панель инструментов.

Указания

1. Запустите программу MS Excel.

2. Изучите основное окно программы. Прочитайте названия кнопок панели инструментов, медленно перемещая указатель мыши по кнопкам.

3. Произведите настройку экрана, используя Excel: окно должно быть полноэкранным, должны быть включены панель стандартная и форматирование.

Кейс-задача (разбор конкретных ситуаций)

Обеспечение безопасности информации

Проверяемые результаты обучения:

Умение предотвращать в служебной деятельности ситуации, связанные с возможностями несанкционированного доступа к информации, злоумышленной модификации информации и утраты служебной информации; разъяснять принципы системы защиты данных;

знание предпосылок возникновения угрозы безопасности информации,

ОК 1-6, ПК 1.10

Форма контроля и оценивания – формализованное наблюдение за работой студента в процессе решения кейс-задачи

Контрольно-оценочные средства с использованием кейс-задачи по Учебной дисциплине Информационные технологии в профессиональной деятельности

Задание:

Ваш компьютер заражен вредоносной программой-ботом. Расскажите, что вы будете делать в таком случае.

Инструкция:

Прочитайте внимательно задание, проанализируйте угрозы информационной безопасности, способы и методы предупреждения компьютерных преступлений. Продумайте свои возможные действия в связи с этим заданием, определите их эффективность.

Время выполнения задания

Подготовка 5 мин.;

выполнение 0 час 30 мин.;

оформление и сдача 10 мин.;

всего час 45 мин

Критерии оценки:

- оценка «зачтено» выставляется студенту, если решение кейс-задачи соответствует теме, носит проблемный характер; решение задачи правильное, демонстрирует применение аналитического и творческого подхода в стандартной и нестандартной ситуации; задача представлена в срок.
- оценка «не зачтено» выставляется студенту, если решение кейс-задачи не соответствует теме либо отсутствует решение поставленной проблемы; решение задачи присутствует, но оно не верно; задача не представлена в срок.

Кейс-задача (разбор конкретных ситуаций)

Обеспечение безопасности информации

Проверяемые результаты обучения

Умение предотвращать в служебной деятельности ситуации, связанные с возможностями несанкционированного доступа к информации, злоумышленной модификации информации и утраты служебной информации; разъяснять принципы системы защиты данных;

знание предпосылок возникновения угрозы безопасности информации,

ОК 1-6, ПК 1.10

Форма контроля и оценивания – формализованное наблюдение за работой студента в процессе решения кейс-задачи

Контрольно-оценочные средства с использованием кейс-задачи по Учебной дисциплине ЕН.01.Информационные технологии в профессиональной деятельности

Задание:

Вы достаточно долго работали над написанием какой-либо работы и эта работа достаточно значима для Вас, скажем, что это проект или диплом. Вы включаете компьютер и при запуске системы видите на экране сообщения Invalid system configuration (неправильная конфигурация системы) или Hard disk failure (жесткий диск вышел из строя). Расскажите, как предотвратить такую ситуацию

Инструкция студенту

Прочитайте внимательно задание, проанализируйте ситуацию и объясните, Почему возникают такие ситуации? Как их предотвратить?

Предполагаемый ответ: Такие ситуации возможны из-за:

- скачков электропитания;
- некорректной работы некачественных приложений;
- вирусных атак;
- износа носителей.

Что можно сделать после таких сообщений?

Что можно было сделать до появления подобных сообщений?

Продумайте свои возможные действия в связи с этим заданием, определите их эффективность.

Время выполнения задания

Подготовка 5 мин.;

выполнение час 30 мин.;

оформление и сдача 10 мин.;

всего час 45 мин

Критерии оценки:

- оценка «зачтено» выставляется студенту, если решение кейс-задачи соответствует теме, носит проблемных характер; решение задачи правильное, демонстрирует применение аналитического и творческого подхода в стандартной и нестандартной ситуации; задача представлена в срок.
- оценка «не зачтено» выставляется студенту, если решение кейс-задачи не соответствует теме либо отсутствует решение поставленной проблемы; решение задачи присутствует, но оно не верно; задача не представлена в срок.

Устный опрос, собеседование

Технология создания и преобразования графических информационных объектов

Проверяемые результаты обучения

Умение работать в графическом редакторе, создавать, форматировать и сохранять документ;

знание назначение и области применения графического процессора, структуры интерфейса, панели инструментов, основного меню и основных групп команд, ОК 1-6

Форма контроля и оценивания – формализованное наблюдение за работой студента в процессе устного опроса

Контрольно-оценочные средства с использованием устного опроса

Инструкция студенту: дайте устные ответы на поставленные вопросы:

1. Дайте определение векторной графики, геометрического примитива, интуитивной цветовой модели
2. Охарактеризуйте Модель RGB.
3. Прокомментируйте особенности двух принципиально разных способов работы с графикой.
4. Назовите форматы графических файлов.
5. Опишите основное меню графического редактора. Назовите команды, предназначенные для выполнения операций по созданию, сохранению и преобразованию вида представляемого в Рабочей области графического изображения

Время выполнения задания:

Подготовка __5__ мин.

Выполнение __40__ мин.

Всего __45__ мин.

Критерии оценки

Оценка «5» выставляется, если ответ полный и правильный на основные и дополнительные вопросы на основании анализа изученного материала, материал излагается в определенной логической последовательности литературным языком.

Оценка «4» выставляется, если ответ достаточно полный и правильный на основные и дополнительные вопросы на основании анализа изученного материала, материал излагается в определенной логической последовательности при незначительных упущениях и неточностях, исправленных по требованию преподавателя.

Оценка «3» выставляется при неполных или слабо аргументированных ответах и только в том случае, если студент обнаруживает понимание существа поставленных вопросов.

Оценка «2» выставляется, если при ответе обнаружено полное непонимание основного материала или допущены существенные ошибки при наводящих вопросах преподавателя.

Дискуссия

Классификация вредоносных и антивирусных программ **Проверяемые результаты обучения**

Умение, классифицировать вредоносные программы, знание методов работы антивирусных программ, ОК 1-3

Форма контроля и оценивания – формализованное наблюдение за работой студента в ходе обсуждения вопросов дискуссии.

Контрольно-оценочные средства с использованием диспута, полемики, дискуссии, дебатов по Учебной дисциплине Информационные технологии в профессиональной деятельности.

Задание (вопросы) 1

1. Какова основная особенность компьютерных вирусов?
2. Увеличивается ли их количество?
3. Чем опасны вирусы?
4. Дайте понятие вируса.
5. Какова дата рождения первого вируса?
6. Как назывался первый механический компьютер?
7. Когда были отмечены первые появления вирусов?
8. Как они назывались?
9. Как назывался один из первых вирусов современного типа?
10. Что он мог?
11. Когда появился первый вирус - невидимка?
12. Как он назывался?
13. Что означает термин "файловые вирусы"?
14. Что означает термин "загрузочные вирусы"?
15. Что означает термин "сетевые вирусы"?
16. Что означает термин "макровирусы"?
17. Что означает термин "flash - вирусы"?
18. Что означает термин "резидентные вирусы"?
19. Что означает термин "нерезидентные вирусы"?
20. Что означает термин "безвредные вирусы"?
21. Что означает термин "неопасные вирусы"?
22. Что означает термин "опасные вирусы"?
23. Что означает термин "очень опасные вирусы"?
24. Что означает термин "вирусы - спутники"?
25. Что означает термин "черви"?

26. Что означает термин "паразитические вирусы"?
27. Что означает термин "стелс - вирусы"?
28. Что означает термин "полиморфные вирусы"?
29. Что означает термин "макровирусы"(всвязи с особенностями алгоритма работы)?
30. Какие макровирусы сейчас наиболее распространены?
31. Существуют ли вирусы, которые обитают не на компьютерах?
32. Где обитают загрузочные вирусы?
33. Если вирус оставляет в ОП свои части неспособные к размножению, является ли он резидентным?
34. Как распространяются "черви"?
35. За счёт чего достигается полиморфизм вирусов?
36. Всегда ли заметно заражение вирусом по работе компьютера?
37. Всегда ли симптомы заражения вызваны именно вирусом?
38. Замедление работы компьютера - признак заражения?

Задание (вопрос) 2. Как Вы считаете, с созданием какого вируса в мире появилось полноценное кибероружие, которое выходит за рамки традиционных деструктивных схем (кража номеров кредитных карт и т. д.) и способно привести к серьезным авариям на очень опасных промышленных объектах? Аргументируйте свое мнение.

Задание 3. Сделайте прогноз киберугроз на 2023 г.

Инструкция студенту

Прочитайте внимательно задания (вопросы), подготовьте полный, аргументированный ответ на вопрос в соответствии с фактической информацией официальных источников, требованиями логики, лаконичности, богатства, правильности речи. Выслушайте внимательно ответ оппонента. Подготовьте аргументированное возражение (если это необходимо). Во время дискуссии уважайте мнение собеседника, не перебивайте его, позвольте полностью высказать его точку зрения по предложенному вопросу. Высказывайтесь только после предложения к обмену мнениями ведущего дискуссии, соблюдая установленный порядок.

Время выполнения задания

Подготовка 5 мин.;
выполнение час 40 мин.;
оформление и сдача 0 мин.;
всего час 45 мин

Критерии оценки:

«5» (отлично): студент активно участвует в дебатах (полемике, диспуте, дискуссии), полно и

аргументировано отвечает на несколько вопросов либо на несколько высказанных утверждений, при ответе соблюдает нормы культуры речи, использует фактическую информацию официальных источников, уважает мнение собеседника, соблюдает культуру общения и установленный порядок.

«4» (хорошо): студент активно участвует в дебатах (полемике, диспуте, дискуссии), полно и аргументировано отвечает на один из вопросов и на одно из высказанных утверждений, при ответе допускает незначительные отклонения от норм культуры речи, использует фактическую информацию официальных источников, уважает мнение собеседника, соблюдает культуру общения и установленный порядок.

«3» (удовлетворительно): студент участвует в дебатах (полемике, диспуте, дискуссии), дает неполный либо неаргументированный ответ на один из вопросов либо на одно из высказанных утверждений, при ответе допускает нарушения норм культуры речи, не всегда использует фактическую информацию официальных источников, уважает мнение собеседника, не всегда соблюдает культуру общения и установленный порядок.

«2» (неудовлетворительно): студент не участвует в дебатах (полемике, диспуте, дискуссии) либо дает ответ на один из вопросов, на одно из высказанных утверждений, который не соответствует сути вопроса и утверждения, при ответе допускает нарушения норм культуры речи, не использует фактическую информацию официальных источников, не уважает мнение собеседника, перебивает его, не соблюдает культуру общения и установленный порядок.

Деловая игра

Устройства ввода информации

Проверяемые результаты обучения

Умение управлять работой устройств ввода информации,

знание состава, функций и конкретных возможностей устройств ввода информации

Форма контроля и оценивания – формализованное наблюдение за работой студента в ходе деловой игры и экспертная оценка действий студента в соответствии с представленной деловой игрой

Контрольно-оценочные средства с использованием деловой (ролевой) игры

1. Тема программы «Программы для записи и редактирования видео. Техническое обеспечение вебинара»

2. Проблема, решаемая в ходе итогового занятия – сложности проведения обучающего вебинара, создания видеозаписи, сопровождаемой презентацией, подбор аппаратуры и оборудования.

3. Блок-схема взаимодействия участников игрового занятия.

Этапы игры	Блок-сценарий	Блок-действий
Организационно-подготовительный	1. Запись видео для вебинара	Формирование целей. Создание групп: «Лектор», «Оператор», «Дизайнер», «Слушатель». Ознакомление с правилами игры
Игровой этап	1. Обработка видеоматериала.	Лектор записывает текст на видео.

	Прикрепление презентации (презентация идет во весь экран, нижний правый угол - окно для видео)	Оператор настраивает программу для записи видео. Дизайнер готовит презентацию. Слушатель участвует в вебинаре, прослушивает курс, оценивает качество вебинара.
Заключительный		Установление победителей в каждой группе

4. Ожидаемый результат (результаты) - формирование навыков проведения вебинара, записи и обработки видео, оформления и добавления презентации.

Инструкция:

В ходе игры вы должны четко следовать ее алгоритму. Лектор записывает текст на видео. Оператор настраивает программу для записи и редактирования видео. Дизайнер оформляет презентацию в соответствии с темой видеокурса. Слушатель оценивает работу лектора, оператора и дизайнера, используя бланки оценок.

Время выполнения задания

1. Организационно-подготовительный этап – 10 мин.
2. Игровой этап:
 - а) запись текста – 15 мин.
 - б) настройка программы – 25 мин.
 - в) создание презентации – 20 мин.
3. Заключительный этап – определение победителя по разделам – 10 мин.
4. Заключительное выступление арбитра – 10 мин.

Критерии оценки:

- «5» (отлично): в ходе игрового занятия показал отличное знание теоретического материала, отличные коммуникативные умения, отличное ораторское искусство;
- «4» (хорошо): в ходе игрового занятия показал хорошее знание теоретического материала, хорошие коммуникативные умения, отличное ораторское искусство;
- «3» (удовлетворительно): в ходе игрового занятия показал удовлетворительное знание теоретического материала, удовлетворительные коммуникативные умения, удовлетворительное ораторское искусство;
- «2» (неудовлетворительно): студент не продемонстрировал в ходе игрового занятия знание теоретического материала, коммуникативных умений, ораторского искусства.

Реферат

Реферат - это более объемный, чем сообщение, вид работы студента, содержащий информацию, дополняющую и развивающую основную тему, изучаемую на аудиторных занятиях. Ведущее место занимают темы, представляющие профессиональный интерес,

несущие элемент новизны. Реферативные материалы должны представлять письменную модель первичного документа — научной работы, монографии, статьи. Реферат может включать обзор нескольких источников и служить основой для доклада на определенную тему на семинарах, конференциях.

Реферат-конспект - содержит фактическую информацию в обобщенном виде, иллюстративный материал, различные сведения о методах исследования, результатах исследования и возможностях их применения.

Тема 6.8. Растровый графический редактор

Проверяемые результаты обучения

Умение работать в растровом графическом редакторе, знание, как создать, сохранить и отформатировать документ в растровом графическом редакторе, ОК 1-ОК6

Форма контроля и оценивания – формализованное наблюдение за работой студента в ходе презентации реферата и оценивание выполнения работы.

Контрольно-оценочные средства с использованием реферата по

Учебной дисциплине. Информационные технологии в профессиональной деятельности.

Задание (теоретический вопрос) для реферата

1. Изучите источники и напишите реферат на тему:

Интерфейс программы Photoshop. Инструменты и операции для выделения объектов

Инструкция студенту

Прочитайте внимательно вопрос и подготовьте реферат. Оформите реферат по установленным требованиям. Набор текста производится в текстовом редакторе Microsoft Word шрифтом TimesNewRoman размером 12 pt через 1,5 интервала или 14 pt через 1 интервал. Рекомендуемое значение поля страницы: левое – 30 мм, правое – 15 мм, верхнее и нижнее 20 мм. Нумерация страниц должна быть сквозная. Титульный лист не включается в общую нумерацию страниц. Все иллюстрации должны быть тщательно подобраны, четко выполнены, пронумерованы, иметь подписи (в соответствии с образцом). Все таблицы должны иметь отношение к тексту и содержаться в самом тексте или приложениях, иметь нумерацию и наименование (в соответствии с образцом). Рисунки и диаграммы должны иметь прямое отношение к тексту, без лишних изображений и данных, которые не поясняются. Для иллюстрации сообщения можно использовать мультимедийную презентацию. Она оформляется в соответствии с установленными требованиями – в программе PowerPoint, количество слайдов – не более 10, размер шрифта не менее 14 pt.

Время выполнения задания

Подготовка ___ час 20 мин.;

выполнение ___ 40 мин.;

оформление и сдача ___ 30 мин.;

всего ___1 часа ___ 30 мин

Критерии оценки:

«5» (отлично): оценку «отлично» получают рефераты, содержание которых соответствует теме, в нем сделан акцент на актуальность темы, глубоко проработан материал, источники использованы грамотно (наличие текстовых ссылок) и достаточно полно, присутствуют элементы наглядности; делаются самостоятельные выводы, анализ фактического материала на основе глубоких знаний литературы по данной теме.

«4» (хорошо): оценка «хорошо» ставится в том случае, когда содержание рефератов соответствует теме, в нем сделан акцент на актуальность темы, глубоко проработан материал, использованы источники материала, присутствуют элементы наглядности, но выводы не сформулированы либо сформулированы неточно, есть ошибки в оформлении источников либо средств наглядности.

«3» (удовлетворительно): оценку «удовлетворительно» заслуживают работы, в которых правильно освещены основные вопросы темы, но нет актуальности темы, материал проработан фрагментарно, части не связаны между собой, нет выводов, источники оформлены не правильно, средства наглядности не приведены либо оформлены с ошибками.

«2» (неудовлетворительно): оценку «неудовлетворительно» студент получает в случае, когда не может правильно озвучить доклад по реферату, ответить на замечания преподавателя, не владеет материалом работы, не в состоянии дать объяснения выводам и теоретическим положениям данной работы, есть ошибки в ее оформлении, отсутствуют элементы наглядности.

Реферат

Реферат - это более объемный, чем сообщение, вид работы студента, содержащий информацию, дополняющую и развивающую основную тему, изучаемую на аудиторных занятиях. Ведущее место занимают темы, представляющие профессиональный интерес, несущие элемент новизны. Реферативные материалы должны представлять письменную модель первичного документа — научной работы, монографии, статьи. Реферат может включать обзор нескольких источников и служить основой для доклада на определенную тему на семинарах, конференциях.

Реферат-конспект - содержит фактическую информацию в обобщенном виде, иллюстративный материал, различные сведения о методах исследования, результатах исследования и возможностях их применения.

Тема 7.2. Основы проектирования Web-страниц

Проверяемые результаты обучения

Умение создавать web-страницы, знание . основ проектирования Web-страниц ОК 1-6

Форма контроля и оценивания – формализованное наблюдение за работой студента в ходе презентации реферата и оценивание выполнения работы.

Контрольно-оценочные средства с использованием реферата

Задание (теоретический вопрос) для реферата

Создание Web-страниц на основе шаблона

Изучите источники и напишите реферат на тему:

Инструкция студенту

Прочитайте внимательно вопрос и подготовьте реферат. Оформите реферат по установленным требованиям. Набор текста производится в текстовом редакторе Microsoft Word шрифтом TimesNewRoman размером 12 pt через 1,5 интервала или 14 pt через 1 интервал. Рекомендуемое значение поля страницы: левое – 30 мм, правое –15 мм, верхнее и нижнее 20 мм. Нумерация страниц должна быть сквозная. Титульный лист не включается в общую нумерацию страниц. Все иллюстрации должны быть тщательно подобраны, четко выполнены, пронумерованы, иметь подписи (в соответствии с образцом). Все таблицы должны иметь отношение к тексту и содержаться в самом тексте или приложениях, иметь нумерацию и наименование (В соответствии с образцом). Рисунки и диаграммы должны

иметь прямое отношение к тексту, без лишних изображений и данных, которые не поясняются. Для иллюстрации сообщения можно использовать мультимедийную презентацию. Она оформляется в соответствии с установленными требованиями – в программе PowerPoint, количество слайдов – не более 10, размер шрифта не менее 14 пт.

Время выполнения задания

Подготовка 2 час;

выполнение 7 мин.;

оформление и сдача 2 час;

всего 4 часа 7 мин

Критерии оценки:

«5» (отлично): оценку «отлично» получают рефераты, содержание которых соответствует теме, в нем сделан акцент на актуальность темы, глубоко проработан материал, источники использованы грамотно (наличие текстовых ссылок) и достаточно полно, присутствуют элементы наглядности; делаются самостоятельные выводы, анализ фактического материала на основе глубоких знаний литературы по данной теме.

«4» (хорошо): оценка «хорошо» ставится в том случае, когда содержание рефератов соответствует теме, в нем сделан акцент на актуальность темы, глубоко проработан материал, использованы источники материала, присутствуют элементы наглядности, но выводы не сформулированы либо сформулированы неточно, есть ошибки в оформлении источников либо средств наглядности.

«3» (удовлетворительно): оценку «удовлетворительно» заслуживают работы, в которых правильно освещены основные вопросы темы, но нет актуальности темы, материал проработан фрагментарно, части не связаны между собой, нет выводов, источники оформлены не правильно, средства наглядности не приведены либо оформлены с ошибками.

«2» (неудовлетворительно): оценку «неудовлетворительно» студент получает в случае, когда не может правильно озвучить доклад по реферату, ответить на замечания преподавателя, не владеет материалом работы, не в состоянии дать объяснения выводам и теоретическим положениям данной работы, есть ошибки в ее оформлении, отсутствуют элементы наглядности.

Реферат

Реферат-резюме - содержит только основные положения данной темы;

Тема 3.5. Классификация вредоносных и антивирусных программ

Проверяемые результаты обучения

Умение, классифицировать вредоносные программы,
знание методов работы антивирусных программ, ОК 1-3

Форма контроля и оценивания – формализованное наблюдение за работой студента в ходе презентации реферата и оценивание выполнения работы.

Контрольно-оценочные средства с использованием реферата по Учебной дисциплине _____

Задание (теоретический вопрос) для реферата

Изучите источники и напишите реферат на тему: «История возникновения антивирусных средств защиты. Обзор и сравнение программных средств».

Инструкция студенту

Прочитайте внимательно вопрос и подготовьте реферат. Оформите реферат по установленным требованиям. Набор текста производится в текстовом редакторе Microsoft Word шрифтом TimesNewRoman размером 12 pt через 1,5 интервала или 14 pt через 1 интервал. Рекомендуемое значение поля страницы: левое – 30 мм, правое –15 мм, верхнее и нижнее 20 мм. Нумерация страниц должна быть сквозная. Титульный лист не включается в общую нумерацию страниц. Все иллюстрации должны быть тщательно подобраны, четко выполнены, пронумерованы, иметь подписи (в соответствии с образцом). Все таблицы должны иметь отношение к тексту и содержаться в самом тексте или приложениях, иметь нумерацию и наименование (В соответствии с образцом). Рисунки и диаграммы должны иметь прямое отношение к тексту, без лишних изображений и данных, которые не поясняются. Для иллюстрации сообщения можно использовать мультимедийную презентацию. Она оформляется в соответствии с установленными требованиями – в программе PowerPoint, количество слайдов – не более 10, размер шрифта не менее 14 pt.

Время выполнения задания

Подготовка 2 час;

выполнение 7 мин.;

оформление и сдача 2 час;

всего 4 часа 7 мин

Критерии оценки:

«5» (отлично): оценку «отлично» получают рефераты, содержание которых соответствует теме, в нем сделан акцент на актуальность темы, глубоко проработан материал, источники использованы грамотно (наличие текстовых ссылок) и достаточно полно, присутствуют элементы наглядности; делаются самостоятельные выводы, анализ фактического материала на основе глубоких знаний литературы по данной теме.

«4» (хорошо): оценка «хорошо» ставится в том случае, когда содержание рефератов соответствует теме, в нем сделан акцент на актуальность темы, глубоко проработан материал, использованы источники материала, присутствуют элементы наглядности, но выводы не сформулированы либо сформулированы неточно, есть ошибки в оформлении источников либо средств наглядности.

«3» (удовлетворительно): оценку «удовлетворительно» заслуживают работы, в которых правильно освещены основные вопросы темы, но нет актуальности темы, материал проработан фрагментарно, части не связаны между собой, нет выводов, источники оформлены не правильно, средства наглядности не приведены либо оформлены с ошибками.

«2» (неудовлетворительно): оценку «неудовлетворительно» студент получает в случае, когда не может правильно озвучить доклад по реферату, ответить на замечания преподавателя, не владеет материалом работы, не в состоянии дать объяснения выводам и теоретическим положениям данной работы, есть ошибки в ее оформлении, отсутствуют элементы наглядности.

Реферат

Реферат-доклад содержит объективную оценку проблемы.

Оформление реферата соответствует образцу (титульный лист, содержание) (приложение 4).

Тема 8.1. Интеллектуальные информационные технологии

Проверяемые результаты обучения

Умение использования интеллектуальных информационных технологий, знание областей применения ИИТ, ОК 1-6

Форма контроля и оценивания – формализованное наблюдение за работой студента в ходе презентации реферата и оценивание выполнения работы.

Контрольно-оценочные средства с использованием реферата

Задание (теоретический вопрос) для реферата

Изучите источники и напишите реферат на тему: «Искусственный интеллект».

Инструкция студенту

Прочитайте внимательно вопрос и подготовьте реферат. Оформите реферат по установленным требованиям. Набор текста производится в текстовом редакторе Microsoft Word шрифтом TimesNewRoman размером 12 pt через 1,5 интервала или 14 pt через 1 интервал. Рекомендуемое значение поля страницы: левое – 30 мм, правое – 15 мм, верхнее и нижнее 20 мм. Нумерация страниц должна быть сквозная. Титульный лист не включается в общую нумерацию страниц. Все иллюстрации должны быть тщательно подобраны, четко выполнены, пронумерованы, иметь подписи (в соответствии с образцом). Все таблицы должны иметь отношение к тексту и содержаться в самом тексте или приложениях, иметь нумерацию и наименование (в соответствии с образцом). Рисунки и диаграммы должны иметь прямое отношение к тексту, без лишних изображений и данных, которые не поясняются. Для иллюстрации сообщения можно использовать мультимедийную презентацию. Она оформляется в соответствии с установленными требованиями – в программе PowerPoint, количество слайдов – не более 10, размер шрифта не менее 14 pt.

Время выполнения задания

Подготовка 20 мин;

выполнение 40 мин.;

оформление и сдача 30 мин;

всего 1 час 30 мин

Критерии оценки:

«5» (отлично): оценку «отлично» получают рефераты, содержание которых соответствует теме, в нем сделан акцент на актуальность темы, глубоко проработан материал, источники использованы грамотно (наличие текстовых ссылок) и достаточно полно, присутствуют элементы наглядности; делаются самостоятельные выводы, анализ фактического материала на основе глубоких знаний литературы по данной теме.

«4» (хорошо): оценка «хорошо» ставится в том случае, когда содержание рефератов соответствует теме, в нем сделан акцент на актуальность темы, глубоко проработан материал, использованы источники материала, присутствуют элементы наглядности, но выводы не сформулированы либо сформулированы неточно, есть ошибки в оформлении источников либо средств наглядности.

«3» (удовлетворительно): оценку «удовлетворительно» заслуживают работы, в которых правильно освещены основные вопросы темы, но нет актуальности темы, материал проработан фрагментарно, части не связаны между собой, нет выводов, источники оформлены не правильно, средства наглядности не приведены либо оформлены с ошибками.

«2» (неудовлетворительно): оценку «неудовлетворительно» студент получает в случае, когда не может правильно озвучить доклад по реферату, ответить на замечания преподавателя, не владеет материалом работы, не в состоянии дать объяснения выводам и теоретическим

положениям данной работы, есть ошибки в ее оформлении, отсутствуют элементы наглядности.

Реферат

Реферат-обзор - составляется на основе нескольких источников, в котором сопоставляются различные точки зрения по данному вопросу.

Оформление реферата соответствует образцу (титульный лист, содержание) (приложение 4).

Оформление данного вида работы в КОС производится по следующей структуре:

Тема 5.1. Информационные технологии и средства их обеспечения как объекты информационных правоотношений.

Проверяемые результаты обучения

Умение использовать в профессиональной деятельности нормативные правовые акты и документы по обеспечению режима секретности в Российской Федерации, знание правил защиты конфиденциальной информации, ОК 6

Форма контроля и оценивания – формализованное наблюдение за работой студента в ходе презентации реферата и оценивание выполнения работы.

Контрольно-оценочные средства с использованием реферата

Задание (теоретический вопрос) для реферата

Изучите источники и напишите реферат на тему: «Информационные технологии и средства их обеспечения как объекты информационных правоотношений.».

Инструкция студенту

Прочитайте внимательно вопрос и подготовьте реферат. Оформите реферат по установленным требованиям. Набор текста производится в текстовом редакторе Microsoft Word шрифтом TimesNewRoman размером 12 pt через 1,5 интервала или 14 pt через 1 интервал. Рекомендуемое значение поля страницы: левое – 30 мм, правое – 15 мм, верхнее и нижнее 20 мм. Нумерация страниц должна быть сквозная. Титульный лист не включается в общую нумерацию страниц. Все иллюстрации должны быть тщательно подобраны, четко выполнены, пронумерованы, иметь подписи (в соответствии с образцом). Все таблицы должны иметь отношение к тексту и содержаться в самом тексте или приложениях, иметь нумерацию и наименование (В соответствии с образцом). Рисунки и диаграммы должны иметь прямое отношение к тексту, без лишних изображений и данных, которые не поясняются. Для иллюстрации сообщения можно использовать мультимедийную презентацию. Она оформляется в соответствии с установленными требованиями – в программе PowerPoint, количество слайдов – не более 10, размер шрифта не менее 14 pt.

Время выполнения задания

Подготовка 2 час;

выполнение 7 мин.;

оформление и сдача 2 час;

всего 4 часа 7 мин

Критерии оценки:

«5» (отлично): оценку «отлично» получают рефераты, содержание которых соответствует теме, в нем сделан акцент на актуальность темы, глубоко проработан материал, источники использованы грамотно (наличие текстовых ссылок) и достаточно

полно, присутствуют элементы наглядности; делаются самостоятельные выводы, анализ фактического материала на основе глубоких знаний литературы по данной теме.

«4» (хорошо): оценка «хорошо» ставится в том случае, когда содержание рефератов соответствует теме, в нем сделан акцент на актуальность темы, глубоко проработан материал, использованы источники материала, присутствуют элементы наглядности, но выводы не сформулированы либо сформулированы неточно, есть ошибки в оформлении источников либо средств наглядности.

«3» (удовлетворительно): оценку «удовлетворительно» заслуживают работы, в которых правильно освещены основные вопросы темы, но нет актуальности темы, материал проработан фрагментарно, части не связаны между собой, нет выводов, источники оформлены не правильно, средства наглядности не приведены либо оформлены с ошибками.

«2» (неудовлетворительно): оценку «неудовлетворительно» студент получает в случае, когда не может правильно озвучить доклад по реферату, ответить на замечания преподавателя, не владеет материалом работы, не в состоянии дать объяснения выводам и теоретическим положениям данной работы, есть ошибки в ее оформлении, отсутствуют элементы наглядности.

Конспект первоисточника

Конспект первоисточника - представляет собой вид работы по созданию обзора информации, содержащейся в объекте конспектирования, в более краткой форме.

Тема 5.1. Информационные технологии и средства их обеспечения как объекты информационных правоотношений

Проверяемые результаты обучения

Умение использовать в профессиональной деятельности нормативные правовые акты и документы по обеспечению режима секретности в Российской Федерации, знание правил защиты конфиденциальной информации, ОК 6

Форма контроля и оценивания – проверка конспекта первоисточника преподавателем и оценивание выполнения работы в ходе озвучивания основных положений конспекта.

Контрольно-оценочные средства с использованием конспекта первоисточника.

Задание для конспекта первоисточника – сделайте конспект на основе первоисточника – Федеральный закон от 27.07.2006 N 149-ФЗ (ред. от 29.07.2017) "Об информации, информационных технологиях и о защите информации" (с изм. и доп., вступ. в силу с 01.10.2017). Охарактеризуйте информацию, распространение которой в Интернете запрещено в Российской Федерации.

Инструкция студенту

Прочитайте внимательно задание, составьте план и подготовьте конспект.

Оформите конспект по установленным требованиям. В конспекте должны быть отражены основные принципиальные положения источника. Конспект должен начинаться с указания реквизитов источника (полного наименования работы, места и года издания). Особо значимые места, примеры выделяются цветным подчеркиванием, взятием в рамку, пометками на полях, чтобы акцентировать на них внимание и прочнее запомнить. Работа выполняется письменно. Озвучиванию подлежат главные положения и выводы работы в виде краткого устного сообщения в рамках теоретических занятий.

Время выполнения задания

Подготовка 40 мин.;

выполнение 40 мин.;

оформление и сдача 20 мин.;

всего 1 часа 20 мин

Критерии оценки:

«5» (отлично): оценку «отлично» получают содержательные конспекты, соответствующие плану, отражающие основные положения, результаты работы автора, выводы по информации; конспект ясный, лаконичный, содержит схемы, графическое выделение особо значимой информации, материал представлен грамотным языком, оформлен в соответствии с требованиями, представлен в срок.

«4» (хорошо): оценку «хорошо» получают содержательные конспекты, соответствующие плану, отражающие основные положения, результаты работы автора, выводы по информации, но включают избыточную информацию, отсутствует графическое

выделение особо значимой информации либо имеются незначительные нарушения грамотности изложения либо оформления. Конспект представлен в срок.

«3» (удовлетворительно): оценку «удовлетворительно» получают конспекты, соответствующие плану, имеющие пропуск значимой информации, отражающие основные положения, результаты работы автора без выводов либо включают избыточную информацию, отсутствует графическое выделение особо значимой информации, имеются нарушения грамотности изложения либо оформления. Конспект представлен не в срок.

«2» (неудовлетворительно): оценку «неудовлетворительно» получают конспекты, не соответствующие плану, имеющие пропуск значимой информации, не имеющие выводов, в них отсутствует графическое выделение значимой информации, имеются нарушения грамотности изложения и оформления. Конспект представлен не в срок.

Групповые и/или индивидуальные творческие задания/ проекты

Тема 3.3. Устройства ввода информации.

Проверяемые результаты обучения Умение управлять работой устройств ввода информации,

знание состава, функций и конкретных возможностей устройств ввода информации ОК 1-6

Форма контроля и оценивания – формализованное наблюдение за работой студента и экспертная оценка его работы по определенным критериям в ходе проверки выполненного группового и индивидуального задания.

Контрольно-оценочные средства с использованием групповых и /или индивидуальных творческих заданий/ проектов

Групповые творческие задания (проекты)

Создайте в микрогруппе визуальную рекламу на тему: «Поэтический вечер», основной концепцией которого было прочтение текстов, используемых в популярных композициях российских и зарубежных певцов.

Алгоритм реализации проекта:

- зачитать на камеру отрывки из различных произведений;
- создать анимированные тематические бэкграунды (музыкальное или голосовое сопровождение).

Инструкция студенту (групповое задание)

Изучите внимательно задание. Распределите объем работы в группе - тему разделите на отдельные подтемы, распределите подтемы между участниками группы, составьте микрозаписи и оформите единым файлом (запись – не менее 10 минут), подготовьте элементы презентации и составьте окончательный ее вариант (10 слайдов). Подготовьте полную запись на заявленную тему, составьте окончательный вариант творческой работы. Результаты групповой работы предъявляются в выбранном вами аудиоредакторе – каждый участник представляет свою часть записи и соответствующий фрагмент презентации. Полная запись демонстрируется полностью одним участником группы (в видео редакторе презентация должна быть совмещена с аудиозаписью).

Время выполнения задания (групповое задание)

Подготовка 5 мин.;

выполнение 25 мин.;

оформление и сдача 15 мин.;

всего 45 мин.

Критерии оценки (групповое задание):

«5» (отлично): доклад полностью раскрывает тему, подтему, его оформление соответствует установленным требованиям, презентация к докладу составлена в соответствии с требованиями к презентационному материалу; устное предьявление результатов работы (ответы участников группы) – соответствует нормам культуры речи и фактическому материалу официальных источников.

«4» (хорошо): доклад полностью раскрывает тему, подтему, его оформление частично соответствует установленным требованиям, презентация к докладу составлена в соответствии с требованиями к презентационному материалу, устное предьявление результатов работы (ответы участников группы) – незначительно отклоняется от норм культуры речи.

«3» (удовлетворительно): доклад частично раскрывает тему, подтему, его оформление частично соответствует установленным требованиям, презентация к докладу составлена с нарушениями требований к презентационному материалу, устное предьявление результатов работы (ответы участников группы) – отклоняется от норм культуры речи.

«2» (неудовлетворительно): доклад не раскрывает тему, подтему, его оформление не соответствует установленным требованиям, презентация к докладу составлена с нарушениями требований к презентационному материалу, устное предьявление результатов работы (ответы участников группы) – отклоняется от норм культуры речи.

Групповые и/или индивидуальные творческие задания/ проекты

Тема 6.7. Технология создания и преобразования графических информационных объектов

Проверяемые результаты обучения Умение работать в графическом редакторе, создавать, форматировать и сохранять документ;

знание назначение и области применения графического процессора, структуры интерфейса, панели инструментов,

основного меню и основных групп команд, ОК 1-6

Форма контроля и оценивания – формализованное наблюдение за работой студента и экспертная оценка его работы по определенным критериям в ходе проверки выполненного группового и индивидуального задания.

Контрольно-оценочные средства с использованием групповых и /или индивидуальных творческих заданий/ проектов

Групповые творческие задания (проекты)

Создайте в графическом редакторе новогодний праздничный постер.

Инструкция студенту (групповое задание)

Изучите внимательно задание. Распределите объем работы в группе - тему разделите на отдельные подтемы, распределите подтемы между участниками группы и оформите единым плакатом, подготовьте элементы презентации создания постера и составьте окончательный ее вариант (10 слайдов). Подготовьте мини-эссе на заявленную тему, составьте окончательный вариант творческой работы. Результаты групповой работы предьявляются визуально – каждый участник представляет свою часть задания (выполненного в графическом редакторе) и соответствующий фрагмент презентации, эссе зачитывается

полностью одним участником группы.

Время выполнения задания (групповое задание)

Подготовка 5 мин.;

выполнение 25 мин.;

оформление и сдача 15 мин.;

всего 45 мин.

Критерии оценки (групповое задание):

«5» (отлично): выполненная работа полностью раскрывает тему, подтему, ее оформление соответствует установленным требованиям, презентация к работе составлена в соответствии с требованиями к презентационному материалу; устное предъявление результатов работы (ответы участников группы) – соответствует нормам культуры речи и фактическому материалу официальных источников.

«4» (хорошо): выполненная работа полностью раскрывает тему, подтему, ее оформление частично соответствует установленным требованиям, презентация к работе составлена в соответствии с требованиями к презентационному материалу, устное предъявление результатов работы (ответы участников группы) – незначительно отклоняется от норм культуры речи.

«3» (удовлетворительно): выполненная работа частично раскрывает тему, подтему, ее оформление частично соответствует установленным требованиям, презентация к работе составлена с нарушениями требований к презентационному материалу, устное предъявление результатов работы (ответы участников группы) – отклоняется от норм культуры речи.

«2» (неудовлетворительно): работа не раскрывает тему, подтему, ее оформление не соответствует установленным требованиям, презентация к данной работе составлена с нарушениями требований к презентационному материалу, устное предъявление результатов работы (ответы участников группы) – отклоняется от норм культуры речи.

Тема 6.7. Технология создания и преобразования графических информационных объектов

Проверяемые результаты обучения Умение работать в графическом редакторе, создавать, форматировать и сохранять документ;

знание назначения и области применения графического процессора, структуры интерфейса, панели инструментов,

основного меню и основных групп команд, ОК 1-6

Форма контроля и оценивания – формализованное наблюдение за работой студента и экспертная оценка его работы по определенным критериям в ходе проверки выполненного группового и индивидуального задания.

Контрольно-оценочные средства с использованием групповых и /или индивидуальных творческих заданий/ проектов

Индивидуальные творческие задания (проекты)

На Ваше рассмотрение представлена проектная заявка, поддержанная Еврокомиссией.

Голландская некоммерческая организация разрабатывает экспедицию с целью освоения Марса. Планируется отправить волонтеров на Красную планету в 2022 году без возвращения

назад. На данный момент зарегистрировалось уже более 78 000 человек. Необходимо создать визитку, презентующую данный проект. Основными компонентами являются:

- графика, посвященная Красной планете (работа с растровыми изображениями),
- анимационный элемент.

Инструкция студенту (индивидуальное задание)

Изучите внимательно задание. Проанализируйте различные информационные ресурсы по теме,

Время выполнения задания (групповое задание 1)

Подготовка 30 мин.;

выполнение 30 мин.;

оформление и сдача 30 мин.;

всего 1 час 30 мин

Критерии оценки (индивидуальное задание):

«5» (отлично): работа полностью раскрывает тему, ее оформление соответствует установленным требованиям; устное предъявление результатов работы – соответствует нормам культуры речи и фактическому материалу официальных источников.

«4» (хорошо): работа полностью раскрывает тему, его оформление соответствует установленным требованиям, устное предъявление результатов работы – незначительно отклоняется от норм культуры речи.

«3» (удовлетворительно): работа частично раскрывает тему, его оформление частично соответствует установленным требованиям, устное предъявление результатов работы – отклоняется от норм культуры речи, но соответствует фактическому материалу официальных источников.

«2» (неудовлетворительно): работа не раскрывает тему, его оформление не соответствует установленным требованиям, устное предъявление результатов работы – отклоняется от норм культуры речи и фактического материала официальных источников.

Опорный конспект

Опорный конспект представляет собой вид работы студента по созданию краткой информационной структуры, обобщающей и отражающей суть материала лекции, темы учебника. Опорный конспект призван выделить главные объекты изучения, дать им краткую характеристику, используя символы, отразить связь с другими элементами. Основная цель опорного конспекта — облегчить запоминание. В его составлении используются различные базовые понятия, термины, знаки (символы) — опорные сигналы. Опорный конспект — это наилучшая форма подготовки к ответу и в процессе ответа. Составление опорного конспекта к темам особенно эффективно у студентов, которые столкнулись с большим объемом информации при подготовке к занятиям и, не обладая навыками выделять главное, испытывают трудности при ее запоминании. Опорный конспект может быть представлен системой взаимосвязанных геометрических фигур, содержащих блоки концентрированной информации в виде ступенек логической лестницы; рисунка с дополнительными элементами и др.

Тема 6.1. Технология подготовки документов в текстовом редакторе

Проверяемые результаты обучения

Умение решать с использованием компьютерной техники различные служебные задачи; умение вести документооборот организации, вести деловую переписку; знания правил документооборота;

знание основных методов и средств поиска, систематизации, обработки, передачи и защиты компьютерной правовой информации, ОК 1-6

Форма контроля и оценивания – формализованное наблюдение за работой студента в ходе выполнения конспекта, проверка и оценка работы на занятии в ходе опроса.

Контрольно-оценочные средства с использованием опорного конспекта

Задание для написания опорного конспекта

. Е.В. Михеева// Информационные технологии в профессиональной деятельности: Учебник для студентов учреждений среднего профессионального образования /Е.В. Михеева, О.И. Титова. М.: Издательский центр «Академия», 2019.-416с.

Инструкция студенту

Прочитайте внимательно восьмую главу, посвященную работе в текстовом редакторе. Постарайтесь передать ее основное

содержание, дать краткую характеристику основных положений, графически акцентируйте внимание на основных моментах, соблюдайте логику изложения материала, оформляйте конспект аккуратно в рукописном либо печатном виде согласно требованиям преподавателя; излагайте материал грамотным языком.

Время выполнения задания

Подготовка 1 час.;

выполнение 30 мин.;

оформление и сдача 30 мин.;

всего 2 часа 00 мин

Критерии оценки:

«5» (отлично): оценку «отлично» получают конспекты, если они соответствуют логике авторского текста, верно передают содержание и структуру материала, оформлены правильно, изложены грамотным языком, сданы в срок.

«4» (хорошо): оценку «хорошо» получают конспекты, если они соответствуют логике авторского текста, в основном передают содержание и структуру материала, оформлены правильно, изложены грамотно с незначительными ошибками, которые студент готов исправить после замечания преподавателя, конспекты сданы в срок.

«3» (удовлетворительно): оценку «удовлетворительно» получают конспекты, которые передают содержание источника с пропуском значимой информации, имеются нарушения грамотности и оформления, работа не представлена в срок.

«2» (неудовлетворительно): оценку «неудовлетворительно» получают студенты, не представившие конспект либо представившие конспект, который не отражает основных положений источника, написан с множеством ошибок, не представлен в срок.

3. Задания для промежуточной аттестации, критерии оценки.

Промежуточная аттестация студентов проводится в форме устного экзамена. КОС предназначен для контроля и оценки результатов освоения учебной дисциплины Информационные технологии в профессиональной деятельности. Комплект материалов для оценки сформированности умений и знаний представлен в виде вопросов для подготовки к экзамену.

3.1. Вопросы для подготовки к экзамену

1. Устройство персонального компьютера. Указать основные составляющие ПК и дать им характеристику.
2. Микропроцессор (МП) или CPU (Central Processing Unit). Характеристики процессора.
3. Виды памяти компьютера.
4. Устройства ввода информации.
5. Устройства вывода информации.
6. Принтеры различных типов. Сканеры различных типов.
7. Микросхема ПЗУ и система BIOS.
8. Охарактеризуйте операционную систему ОС Windows, укажите её функции.
9. Операционные системы: назначение и состав.
10. Графический интерфейс ОС Windows.
11. Виды профессиональной информационной деятельности человека.
12. Информационное общество и информатизация
13. Поиск информации в глобальной компьютерной сети Интернет.
14. Технологии Всемирной паутины (интернет, браузер, виды порталов).
15. Объясните, по каким признакам классифицируют компьютерные вирусы. Каковы пути проникновения вирусов в компьютер?
16. Объясните следующие термины: антивирусное программное обеспечение, программы-ревизоры, программы-детекторы.
17. Объясните, для чего необходимо регулярное обновление различных версий антивирусных программ.
18. Укажите основные виды антивирусных программ (в соответствии с классификацией антивирусного программного обеспечения по способам обнаружения вирусов)
19. Какие действия необходимо производить для профилактики заражения компьютера вирусами?
20. Дайте определение компьютерной графики. Опишите области применения компьютерной графики.
Раскройте понятия растровой и векторной графики. Какие форматы графических файлов вы знаете?

21. Опишите основные понятия растровой графики, приведите примеры растрового и векторного редакторов.
22. Перечислите инструменты растровых графических редакторов. Опишите преимущества и недостатки растровой графики.
23. Составьте алгоритм действий при настройке параметров правописания в текстовом редакторе
24. Опишите основные возможности текстового процессора Word.
25. Как отформатировать документ на уровне символов, абзацев, страниц и документов в целом? Как создать и сохранить документ в Word, используя шаблоны?
26. Опишите графические и оформительские возможности текстового процессора, алгоритм создания таблицы в текстовом процессоре.
27. Какова структура, назначение, возможности и особенности работы табличных процессоров. Области применения табличных процессоров.
28. Как осуществить вставку и редактирование формул в электронных таблицах, автоматическое суммирование, создание диаграмм и графиков?
29. Проиллюстрируйте основные возможности справочно-правовых систем на примере «Консультант Плюс».
30. Укажите основные составляющие поисковой системы в Интернете
31. Охарактеризуйте поисковые системы в сети Интернет. Перечислите факторы, влияющие на положение сайта в выдаче поисковой системы.
32. Указать внутренние и внешние параметры сайта, учитываемые поисковой системой при вычислении его релевантности (степени соответствия введённому запросу):
33. Перечислите методы и средства обеспечения информационной безопасности.
34. Охарактеризуйте требования по защите информации от несанкционированного доступа в информационных технологиях.
35. Укажите источники правового регулирования информационно-правовых отношений, связанные с информационными системами, сетями и технологиями.
36. Раскройте понятие «интеллектуальные информационные технологии». Приведите примеры использования интеллектуальных информационных технологий.
37. Опишите структуру сети Интернет и ее основные службы. Дайте определение следующих понятий: доменное имя, доменные уровни, хостинг. Приведите примеры доменных зон.
38. Схематично изобразите структуру html-документа. Перечислите основные тэги форматирования html-документа.

39. Опишите определение криптографии. Как при обмене зашифрованными посланиями уйти от необходимости передачи секретного кода расшифровки? Запишите алгоритм Диффи-Хеллмана.
40. Перечислите методы архивирования. Какими возможностями обладают программы-архиваторы?

3.2 Пакет экзаменатора

Условия для проведения экзамена: экзамен проводится в учебном кабинете;

Количество вариантов экзаменационных билетов – 25 вариантов

Время подготовки к ответу на экзаменационный билет: 40 минут

Оборудование учебного кабинета для проведения экзамена:

- комплект учебной мебели для обучающихся,
- рабочее место преподавателя,
- комплект экзаменационных билетов,
- бумага для студентов,
- ручка.

По итогам экзамена выставляется оценка по шкале: «отлично», «хорошо», «удовлетворительно», «неудовлетворительно».

Инструкция для обучающихся

Внимательно прочитайте вопросы и дайте развернутый ответ.

Время выполнения задания – 30 минут.

Критерии оценки:

Оценка	Критерии
«Отлично»	-студент раскрыл содержание материала в объеме, предусмотренном программой; -изложил материал грамотным языком в определенной логической последовательности, точно используя терминологию данного предмета как учебной дисциплины; -продемонстрировал усвоение ранее изученных сопутствующих вопросов, сформированность и устойчивость используемых при ответе умений и навыков; -отвечал самостоятельно без наводящих вопросов преподавателя. -- Возможны одна – две неточности при освещении второстепенных вопросов или в выкладках, которые студент легко исправил по замечанию преподавателя. -
«Хорошо»	-допущены один-два недочета при освещении основного содержания ответа, исправленные по замечанию преподавателя; -допущены ошибка или более двух недочетов при освещении второстепенных вопросов или в выкладках, легко исправленные по замечанию преподавателя.
«Удовлетворительно»	-неполно или непоследовательно раскрыто содержание материала,

	<p>но показано общее понимание вопроса и продемонстрированы умения, достаточные для дальнейшего усвоения программного материала определенные настоящей программой</p> <ul style="list-style-type: none"> - несоответствие выводов, сделанных экзаменуемым, толкованию норм законодательства; - своевременное исправление ошибок при изложении отве
«Неудовлетворительно»	<ul style="list-style-type: none"> - не раскрыто основное содержание учебного материала; - обнаружено незнание или неполное понимание учеником большей или наиболее важной части учебного материала; - допущены ошибки в определении понятий, при использовании специальной терминологии, которые не исправлены после нескольких наводящих вопросов преподавателя

4. Перечень информационных источников

Перечень рекомендуемых учебных изданий, Интернет-ресурсов, дополнительной литературы

Основные источники:

1. Михеева Е.В., Титова О.И. Информационные технологии в профессиональной деятельности: учебник для СПО – 3-е изд., М: Издательский центр «Академия», 2019 г.- 416 с.

2. Лебедева, Т. Н. Информатика. Информационные технологии : учебно-методическое пособие для СПО / Т. Н. Лебедева, Л. С. Носова, П. В. Волков. — Саратов : Профобразование, 2019. — 128 с. — ISBN 978-5-4488-0339-0. — Текст : электронный // Электронно-библиотечная система IPR BOOKS.

3. Ключко, И. А. Информационные технологии в профессиональной деятельности [Электронный ресурс] : учебное пособие для СПО / И. А. Ключко. — Электрон. текстовые данные. — Саратов : Профобразование, 2017. — 237 с. — 978-5-4488-0008-5. — Текст : электронный // Электронно-библиотечная система IPR BOOKS.

Дополнительные источники:

1. Цветкова М.С., Хлобыстова И.Ю./ Информатика: учебник для СПО – 5-е изд., стер., - М.: Издательский центр «Академия» ,2018 г.- 352 с.

2. Гальченко, Г. А. Информатика для колледжей [Электронный ресурс] : учебное пособие. Общеобразовательная подготовка / Г. А. Гальченко, О. Н. Дроздова. — Электрон. текстовые данные. — Ростов-на-Дону : Феникс, 2017. — 382 с. — 978-5-222-27454-5. — Текст : электронный // Электронно-библиотечная система IPR BOOKS.

3. Жилко, Е. П. Информатика. Часть 1 : учебник для СПО / Е. П. Жилко, Л. Н. Титова, Э. И. Дямина. — Саратов, Москва : Профобразование, Ай Пи Ар Медиа, 2020. — 182 с. — ISBN 978-5-4488-0873-9, 978-5-4497-0637-9. — Текст : электронный // Электронно-библиотечная система IPR BOOKS.

Интернет-ресурсы:

www.fcior.edu.ru (Федеральный центр информационно-образовательных ресурсов — ФЦИОР).

www.school-collection.edu.ru (Единая коллекция цифровых образовательных ресурсов).

<http://ru.iite.unesco.org/publications> (Открытая электронная библиотека «ИИТО ЮНЕСКО» по ИКТ в образовании).

www.megaabook.ru (Мегаэнциклопедия Кирилла и Мефодия, разделы «Наука / Математика. Кибернетика» и «Техника / Компьютеры и Интернет»).

www.ict.edu.ru (портал «Информационно-коммуникационные технологии в образовании»).

www.digital-edu.ru (Справочник образовательных ресурсов «Портал цифрового образования»).

www.window.edu.ru (Единое окно доступа к образовательным ресурсам Российской Федерации).

www.freeschool.altlinux.ru (портал Свободного программного обеспечения).

www.hear.altlinux.org/issues/textbooks (учебники и пособия по Linux).

Комплект контрольно-оценочных средств.

ПО ДИСЦИПЛИНЕ: ОСНОВЫ СТРОИТЕЛЬНОГО ЧЕРЧЕНИЯ.

по профессии среднего профессионального образования

08.01.28 Мастер отделочных строительных и декоративных работ

Квалификация: штукатур маляр строительный

Форма обучения очная

СОДЕРЖАНИЕ.

1. Паспорт комплекта контрольно-оценочных средств
2. Результаты освоения учебной дисциплины, подлежащие проверке
3. Оценка освоения учебной дисциплины
 - 3.1 Формы и методы оценивания
 - 3.2 Перечень вопросов и заданий для текущего контроля знаний по дисциплине
 - 3.3 Тестовое задание дифференцированному зачёту по дисциплине

1. Паспорт комплекта контрольно-оценочных средств

Комплект контрольно- оценочных средств (КОС) по учебной дисциплине общепрофессионального цикла ОП.01. « Основы строительного черчения»

1. Общие положения

Контрольно- оценочных средства предназначены для контроля и оценки образовательных достижений обучающихся, освоивших программу учебной дисциплины общепрофессионального цикла ОП.01 « Основы строительного черчения».

КОС разработаны на основании:

программы учебной дисциплины ОП.01 «Основы строительного черчения» для профессии 08.01.28 Мастер отделочных строительных и декоративных работ. В результате освоения учебной дисциплины ОП.01 « Основы строительного черчения» обучающийся должен обладать предусмотренными ФГОС по специальности СПО08.01.28 Мастер отделочных строительных и декоративных работ базового уровня подготовки для специальности СПО следующими умениями, знаниями, которые формируют профессиональную компетенцию, и общими компетенциями:

У1. Уметь читать архитектурно-строительные чертежи, проекты, схемы производства работ; оформить формат рамкой, начертить линии чертежа, выполнить надписи буквенные и цифровые на чертежах различными шрифтами

У2. Уметь читать архитектурно-строительные чертежи, проекты, схемы производства работ; построить чертежи развёрток призмы, цилиндра и конуса

У3. Уметь читать архитектурно-строительные чертежи, проекты, схемы производства работ; построить изображение цилиндра на чертеже. Построение изображения конуса на чертеже

У4. Уметь читать архитектурно-строительные чертежи, проекты, схемы производства работ; построить изображение геометрической фигуры на чертеже и её сечения

У5. Уметь читать архитектурно-строительные чертежи, проекты, схемы производства работ; изображение плана здания, изображения фасада здания

31. Требования единой системы конструкторской документации и системы проектной документации для строительства; оформление чертежей. Виды нормативно-технической документации

32. Основные правила построения чертежей, геометрических построений на чертежах

33. Основные правила построения чертежей, основы построений видов, разрезов, сечений на чертежах

34. Основные правила построения чертежей аксонометрических проекции

35. Основные правила построения схем. Виды строительных чертежей, проектов, схем производства работ. Правила чтения технической и технологической документации.

Виды производственной документации

ОК 01. Выбирать способы решения задач профессиональной деятельности применительно к различным контекстам;

ОК 02. Использовать современные средства поиска, анализа и интерпретации информации, и информационные технологии для выполнения задач профессиональной деятельности;

ОК 03. Планировать и реализовывать собственное профессиональное и личностное развитие, предпринимательскую деятельность в профессиональной сфере, использовать знания по финансовой грамотности в различных жизненных ситуациях;

ОК 04. Эффективно взаимодействовать и работать в коллективе и команде;

ОК 09. Пользоваться профессиональной документацией на государственном и иностранном

ЛР 14. Владеть навыками коммуникабельности в коллективе, решает различные задачи профессиональной деятельности.

ЛР15. Уметь пользоваться профессиональной документацией на государственном языке

ЛР 17. Активно использовать полученные знания и умения на практике, анализирует производственной ситуации, умеет быстро принимать решения, соответствующие требованиям работодателя

ЛР 18. Уметь искать и находить необходимую информацию используя разнообразные технологии ее поиска, для решения возникающих в процессе производственной деятельности проблем при выполнении штукатурных и малярных работ

ЛР19. Проявлять доброжелательность к окружающим, деликатность, чувство такта и готовность оказать услугу каждому, кто в ней нуждается.....

Формой аттестации по учебной дисциплине является дифференцированный зачет.

1. Результаты освоения учебной дисциплины, подлежащие проверке

В результате аттестации по учебной дисциплине осуществляется комплексная проверка следующих умений и знаний ОП.01. «Основы строительного черчения», а также динамика формирования общих компетенций:

Таблица 2.

Результаты обучения (освоенные умения, усвоенные знания)	Основные показатели оценки результатов	Форма контроля
Уметь:		
У1.		
Уметь читать архитектурно-строительные чертежи, проекты, схемы производства работ; оформить формат рамкой, начертить линии чертежа, выполнить надписи буквенные и цифровые на чертежах различными	Умение определить по спецификации комплектность изделия, габаритные размеры. Выбор и применение масштабов изображения предмета на чертеже. Оформление чертежей в соответствии с ЕСКД и ГОСТ.	Выполнение практической работы №, 1, дифференцированный зачёт

шрифтами	Составление спецификаций. Строить изображения простого по конструкции фасада, разреза и плана здания в изометрии и аксонометрии.	
У2.		
Уметь читать архитектурно-строительные чертежи, проекты, схемы производства работ; построить чертежи развёрток призмы, цилиндра и конуса	Строить развёртки, простых геометрических фигур на чертеже	Выполнение практической работы № 2, дифференцированный зачёт
У3.		
Уметь читать архитектурно-строительные чертежи, проекты, схемы производства работ; построить изображение цилиндра на чертеже. Построение изображения конуса на чертеже	Строить виды простых геометрических фигур на чертеже в изометрии и аксонометрии.	Выполнение практической работы № 3, дифференцированный зачёт
У4.		
Уметь читать архитектурно-строительные чертежи, проекты, схемы производства работ; построить изображение геометрической фигуры на чертеже и её сечения	Выполнение эскизов и технических рисунков Строить сечения, разрезы простых геометрических фигур на чертеже в изометрии и аксонометрии.	Выполнение практической работы № 4, дифференцированный зачёт
У5.		
Уметь читать архитектурно-строительные чертежи, проекты, схемы производства работ; изображение плана здания, изображения фасада здания	Чтение строительных чертежей в соответствии с условными обозначениями, правилами изображения и надписями. Строить изображение простого по конструкции фасада, разреза и плана здания в изометрии и аксонометрии	Выполнение практической работы № 5, дифференцированный зачёт
Знать:		
31. Требования единой системы конструкторской документации и системы проектной документации для строительства;	Соблюдение: - правил выполнении чертежа согласно ГОСТ. - правил нанесения размерных	Устный опрос, решение тестового задания

оформление чертежей. Виды нормативно-технической документации	чисел на чертеже. Выбор и применение масштабов изображения предмета на чертеже. Оформление чертежей в соответствии с ЕСКД и ГОСТ. Составление спецификаций. Строить изображения простого по конструкции фасада, разреза и плана здания в изометрии и аксонометрии.	
32. Основные правила построения чертежей, геометрических построений на чертежах	Правила построения видов объектов в изометрии . Строить развёртки.	Устный опрос, решение тестового задания
33		
Основные правила построения чертежей, основы построений видов, разрезов, сечений на чертежах	Формулировка определения вида. Формулировка определения сечения. Формулировка определения разреза Соблюдение правил построения развёртки и видов геометрических фигур на чертеже. Определение габаритных размеров. Определение видов, используемых при выполнении чертежа. Определение разрезов, используемых при выполнении чертежа. Строить сечения, разрезы, виды простых геометрических фигур на чертеже в изометрии.	Устный опрос, решение тестового задания
34		
Основные правила построения чертежей аксонометрических проекции	Правила построения видов объектов аксонометрии. Строить сечения, разрезы, виды простых геометрических фигур на чертеже в аксонометрии.	Устный опрос, решение тестового задания
35		
Основные правила построения схем. Виды строительных чертежей,	Соблюдение правил изображения строительного объекта на плане Правила	Устный опрос, решение тестового задания

<p>проектов, производства Правила технической технологической документации. производственной документации</p>	<p>схем работ. чтения и Виды</p> <p>изображения фасада, разреза и плана здания в изометрии и аксонометрии</p> <p>Демонстрация знаний обозначений на строительных чертежах, проектах и схемах, состава комплекта строительной документации на объект. Выполнение эскизов и технических рисунков. Чтение строительных чертежей в соответствии с условными обозначениями, правилами изображения и надписями.</p> <p>Строить изображения простого по конструкции фасада, разреза и плана здания в изометрии и аксонометрии.</p>	
<p>ОК 01</p>	<p>Выбирает способы решения задач профессиональной деятельности в процессе безопасной эксплуатации отделочных строительных машин, оборудования и средств малой механизации</p>	<p>Ответы на устные вопросы по дисциплине и экспертное наблюдение за выполнением практической работы задания</p>
<p>ОК 02</p>	<p>Использует современные средства поиска, анализа и интерпретации информации, и информационные технологии для выполнения задач безопасной эксплуатации отделочных строительных машин, оборудования и средств малой механизации</p>	<p>Ответы на устные вопросы по дисциплине и экспертное наблюдение за выполнением практической работы задания</p>
<p>ОК 04</p>	<p>Эффективно взаимодействует и работает в коллективе и команде в процессе безопасной эксплуатации отделочных строительных машин, оборудования и средств малой механизации</p>	<p>Ответы на устные вопросы по дисциплине и экспертное наблюдение за выполнением практической работы задания</p>
<p>ОК 05</p>	<p>Осуществляет устную и письменную коммуникацию на государственном языке Российской Федерации с учетом особенностей</p>	<p>Ответы на устные вопросы по дисциплине и экспертное наблюдение за</p>

	социального и культурного контекста для безопасной эксплуатации отделочных строительных машин, оборудования и средств малой механизации	выполнением практической работы задания
ОК 09	Пользуется профессиональной документацией на государственном и иностранном языках для обеспечения безопасной эксплуатации отделочных строительных машин, оборудования и средств малой механизации	Ответы на устные вопросы по дисциплине и экспертное наблюдение за выполнением практической работы задания
ЛР 14	Владет навыками коммуникабельности в коллективе, решает различные задачи профессиональной деятельности.	Ответы на устные вопросы по дисциплине и экспертное наблюдение за выполнением практической работы задания
ЛР15	Умеет пользоваться профессиональной документацией на государственном языке	Ответы на устные вопросы по дисциплине и экспертное наблюдение за выполнением практической работы задания
ЛР 17	Активное использует полученные знания и умения на практике, анализирует производственной ситуации, умеет быстро принимать решения, соответствующие требованиям работодателя	Ответы на устные вопросы по дисциплине и экспертное наблюдение за выполнением практической работы задания
ЛР 18	Умеет искать и находить необходимую информацию используя разнообразные технологии ее поиска, для решения возникающих в процессе производственной деятельности проблем при выполнении штукатурных и малярных работ	Ответы на устные вопросы по дисциплине и экспертное наблюдение за выполнением практической работы задания

ЛР19	Проявляет доброжелательность к окружающим, деликатность, чувство такта и готовность оказать услугу каждому, кто в ней нуждается.	Ответы на устные вопросы по дисциплине и экспертное наблюдение за выполнением практической работы задания
------	--	---

3. Оценка освоения учебной дисциплины

3.1 Формы и методы оценивания

Предметом оценки служат умения и знания, предусмотренные ФГОС по дисциплине ОП.01. «Основы строительного черчения» направленные на формирование общих и профессиональных компетенций.

Таблица 3.1

Наименование элемента умений или знаний	Виды аттестации	
	Текущий контроль	Промежуточная аттестация
У1. Уметь читать архитектурно-строительные чертежи, проекты, схемы производства работ; оформить формат рамкой, начертить линии чертежа, выполнить надписи буквенные и цифровые на чертежах различными шрифтами	+	+
У2. Уметь читать архитектурно-строительные чертежи, проекты, схемы производства работ; построить чертежи развёрток призмы, цилиндра и конуса	+	+
У3. Уметь читать архитектурно-строительные чертежи, проекты, схемы производства работ; построить изображение цилиндра на чертеже. Построение изображения конуса на чертеже	+	+
У4. Уметь читать архитектурно-строительные чертежи, проекты, схемы производства работ; построить изображение геометрической фигуры на чертеже и её сечения	+	+
У5. Уметь читать архитектурно-строительные чертежи, проекты, схемы производства работ; изображение плана здания, изображения фасада здания	+	+

31. Требования единой системы конструкторской документации и системы проектной документации для строительства; оформление чертежей. Виды нормативно-технической документации	+	+
32. Основные правила построения чертежей, геометрических построений на чертежах	+	+
33. Основные правила построения чертежей, основы построений видов, разрезов, сечений на чертежах	+	+
34. Основные правила построения чертежей аксонометрических проекции	+	+
35. Основные правила построения схем. Виды строительных чертежей, проектов, схем производства работ. Правила чтения технической и технологической документации. Виды производственной документации	+	+

3.2. Контроль и оценка освоения учебной дисциплины по темам (разделам)

Таблица 3.2

Элемент учебной дисциплины	Формы и методы контроля		
	Текущий контроль		Ф
	Форма контроля	Проверяемые ОК, У, З	
Тема 1. Оформление чертежей	Устный опрос, практическая работа, тестирование	У1,31,ОК.1-ОК.4,ОК9	Д за
Тема 2. Геометрические построения на чертежах	Устный опрос, практическая работа, тестирование	У2,32,ОК.1-ОК.4,ОК9	
Тема 3. Основы построений видов, разрезов, сечений на чертежах	Устный опрос, практическая работа, тестирование	У3,33,ОК.1-ОК.4,ОК9	
Тема 4. Аксонометрические проекции	Устный опрос, практическая работа, тестирование	У4,34,ОК.1-ОК.4,ОК9	

Тема 5. Строительное черчение	Устный опрос, практическая работа, тестирование	У5,35,ОК.1- ОК.4,ОК9	
--------------------------------------	--	-------------------------	--

3.2 Перечень вопросов и заданий для текущего контроля знаний по дисциплине

Тема 1.. Оформление чертежей

Результаты освоения: У1, З1

Устные вопросы: З1.

1. Когда был выпущен 1-ый сборник стандартов?
- 2.Какая цель Государственных стандартов?
3. Что такое ЕСКД и для чего она предназначена?
4. Какой цифровой код ЕСКД?
5. На сколько групп разбита ЕСКД?
6. Что обозначает цифра после точки в обозначении ГОСТа? (ГОСТ 2.305-68**)
7. Что обозначает двухзначное число после этой цифры? (ГОСТ 2.305-68**)
8. Что обозначает двухзначное число после тире?
9. Что обозначает - * (ГОСТ 2.305-68*)
10. Что обозначает - ** (ГОСТ 2.305-68**)
11. Расшифруйте понятие СПДС.
12. На какие группы классифицируется проектная документация?
13. Какие документы относятся к графическим?
14. Какие документы относятся к текстовым?
15. Какие вы знаете виды чертежей?
16. Какие вы знаете способы размножения чертежей?

Тестовое задание :З1

1. Когда был выпущен 1-ый сборник стандартов?

- А) 1905
- Б) 1917
- В) 1929*
- Г) 1965

2. Цифровой код ЕСКД

- A) 3
- Б) 5
- В) 32
- Г) 2*

3. На сколько классификационных групп разбита ЕСКД?

- A) 10*
- Б) 9
- В) 25
- Г) 100

4. Что обозначает цифра после точки в обозначении ГОСТа? (ГОСТ 2.305-68)**

- A) Цифровой код ЕСКД
- Б) Классификационную группу ЕСКД?*
- В) Номер данного стандарта в группе
- Г) Год регистрации стандарта

5. Что обозначает двухзначное число после тире?

- A) Цифровой код ЕСКД
- Б) Классификационную группу ЕСКД?
- В) Номер данного стандарта в группе
- Г) Год регистрации стандарта*

6. Что обозначает двухзначное число после первой цифры? (ГОСТ 2.305-68)**

- A) Цифровой код ЕСКД
- Б) Классификационную группу ЕСКД?
- В) Номер данного стандарта в группе*
- Г) Год регистрации стандарта

7. Что обозначает - * (ГОСТ 2.305-680*)

- А) Имел изменение в процессе пересмотра*
- Б) Имел 2 изменения в процессе пересмотра

8. Что обозначает - ** (ГОСТ 2.305-68)**

- А) Имел изменение в процессе пересмотра
- Б) Имел 2 изменения в процессе пересмотра*

9. СПДС – это:

- А) Единая система конструкторской документации
- Б) Система проектной документации для строительства*

10. ЕСКД-это:

- А) Единая система конструкторской документации*
- Б) Система проектной документации для строительства

11.Графические документы – это:

- А) технические условия ТУ
- Б) схема*
- В) спецификация СП
- Г) чертёж *
- Д) Пояснительная записка

12 Текстовые документы - это :

- А) чертёж *
- Б) технические условия ТУ
- В) схема
- Г) спецификация СП*

Д) пояснительная записка*

13.Чертежи, выполненные на чертёжной бумаге и предназначенные для изготовления по ним подлинников - это:

А) оригиналы*

Б) подлинники

В) копии

Г) эскизы

14.Документы, предназначенные для разового использования в производстве – это:

А) оригиналы

Б) подлинники

В) копии

Г) эскизы*

15. Чертежи, оформленные подписями и выполненные на специальном материале, позволяющем воспроизводить с них копии – это:

А) оригиналы

Б) подлинники*

В) копии

Г) эскизы

16. Чертежи, выполненные способом, который обеспечивает их идентичность с подлинником, и используется в строительстве и производстве – это:

А) оригиналы

Б) подлинники

В) копии*

Г) эскизы

Критерии оценивания тестового задания

Максимальное количество баллов-16

Количество баллов: 15- 16 , оценка «5»

12 -14, оценка «4»,

10-11, оценка «3»

Меньше 10 баллов, оценка «2»

Практическая работа №1: У1.

Графическая работа №1. Оформить формат А3 рамкой. Начертить линии чертежа. Выполнение надписей буквенных и цифровых на чертежах различными шрифтами

Цель практической работы:

1. Научиться оформлению формата А3 рамкой.

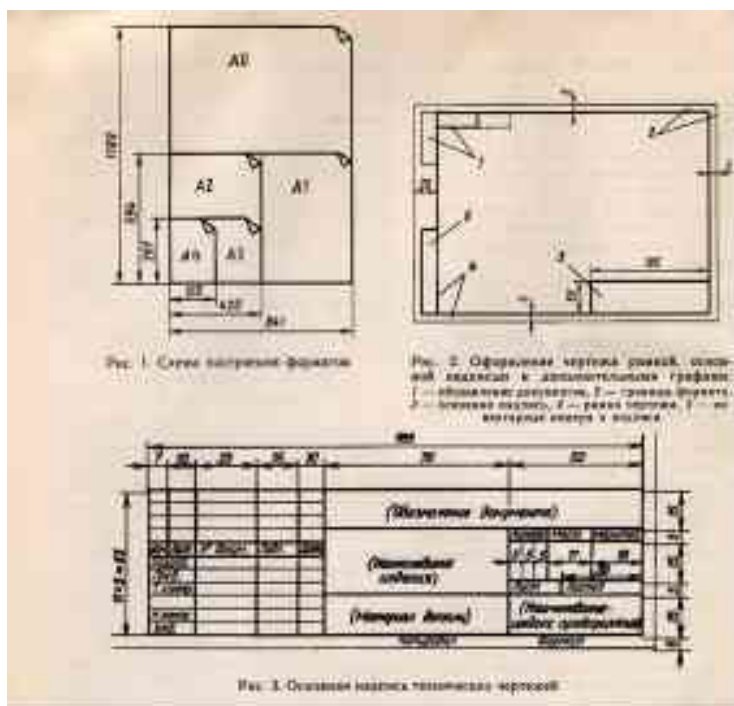

1. Начертить линии чертежа

Наименование	Получение	Точность линии по отношению к номинальному значению
Стандартная тонкая линия		5
Стандартная толстая линия		От 5/3 до 5/3
Сплошная волнистая линия		От 5/3 до 5/3
Штриховая линия		От 5/3 до 5/3
Штрихпунктирная толстая линия		От 5/3 до 5/3
Штрихпунктирная тонкая линия		От 5/3 до 5/3
Результат		От 5 до 35/2
Сплошная линия с изломом		От 5/3 до 5/3
Штрихпунктирная с двумя линиями линия		От 5/3 до 5/3

2.

1. Научиться выполнять надписи буквенные и цифровые на чертежах различными

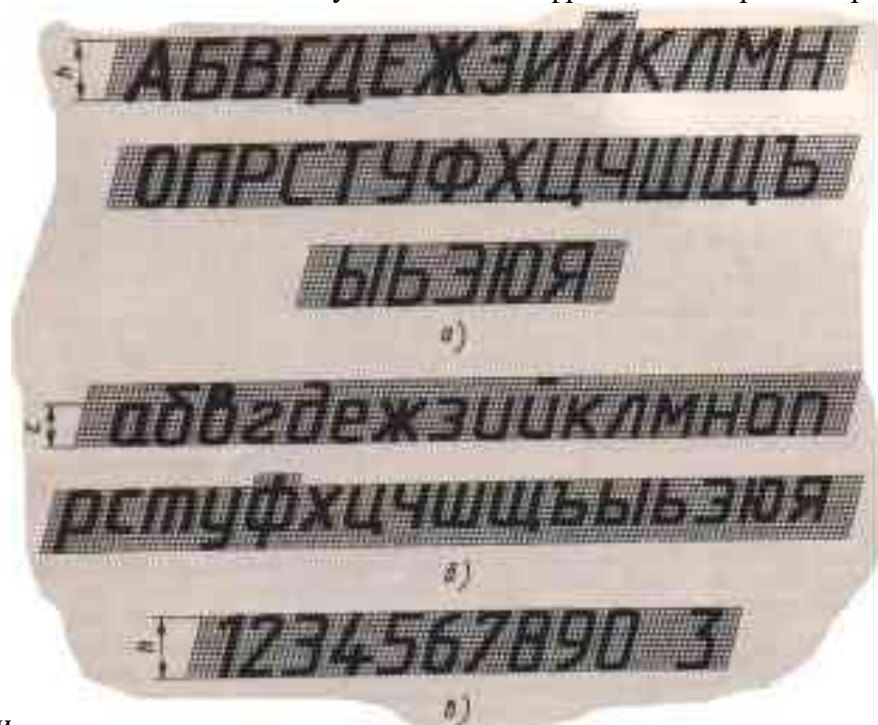

шрифтами

Таблица 2. Размеры букв и цифр чертежного шрифта типа В по ГОСТ 2.304-81* (см. рис. 1)

Параметры шрифта	Обозначение	Символическое обозначение	Размеры, мм								
			2,5	3,5	5	7	10	14	20		
Высота прописных букв	h	(10/10h)	10h	14h	2,5	3,5	5	7	10	14	20
Высота строчных букв	x	(7/10h)	7h	10h	1,8	2,5	3,5	5	7	10	14
Расстояние между буквами	e	(0/10h)	0h	0h	0,3	0,7	1	1,4	2	2,8	4
Минимальный шаг строк	s	(17/10h)	17h	17h	4,3	6	8,3	12	17	24	34
Максимальное расстояние между строками	z	(6/10h)	6h	6h	1,5	2,1	3	4,2	6	8,4	12
Толщина линий шрифта	d	(1/10h)	h	h	0,25	0,35	0,5	0,7	1	1,4	2

Примечание: g — наибольшая ширина буквы, g = 6/10h

Тема 2. Геометрические построения на чертежах

Результаты освоения: У2, З2

Устные вопросы: З2

1. Что такое масштаб?
2. Как может быть выражен масштаб?
3. Как выражается числовой масштаб согласно ГОСТ 2.302-68*?

4. Назовите числовые масштабы увеличения и уменьшения согласно ГОСТ 2.302-68*.
5. Назовите числовые масштабы, используемые при проектировании генеральных планов крупных объектов.
6. В чем преимущество линейного масштаба?
7. В каких случаях применяется угловой пропорциональный масштаб?
8. Какие проводят линии для нанесения размеров?
9. На сколько должны выходить выносные линии за концы стрелок размерных линий?
10. Как наносят размер прямолинейного отрезка
11. Что можно наносить на строительных чертежах вместо стрелок?
12. Как указываются размерные числа? Их высота, расположение, единица измерения.
13. Как обозначается размерное число диаметра или радиуса?
14. Как указываются размерные числа угловых размеров?
15. Каким знаком на чертеже обозначается уклон?
16. Как на чертеже задаётся размер уклона?
17. Каким знаком на чертеже обозначается конусность?
18. Что такое конусность?

Тест: 32

1. В каком месте должна находиться точка сопряжения дуги с дугой?

- А) В центре дуги окружности большего радиуса;
- Б) На линии, соединяющей центры сопряжений дуг;
- В) В центре дуги окружности меньшего радиуса;
- Г) В любой точке дуги окружности большего радиуса;
- Д) Это место определить невозможно.

2. Сопряжение – это...

- А) Построение углов
- Б) Построение видов
- В) Плавный переход линии

3. Назовите элементы, обязательные при любом сопряжении

- А) Точка сопряжения, центр сопряжения, радиус сопряжения
- Б) Окружность, радиус сопряжения, центр сопряжения
- В) Центр сопряжения, линия, окружность

4. Чему равен раствор циркуля при делении окружности на 6 равных частей?

- А) Радиусу
- Б) Двум радиусам

В) Диаметру

5. Где правильно выполнено сопряжение?



6. Сопряжением называется

- А) переход одной кривой линии в другую
- Б) переход одной линии в другую
- В) плавный переход одной линии в другую

7. Что относится к геометрическим построениям?

- А) деление угла на части
- Б) выполнение сопряжений
- В) деление окружности на части
- Г) все перечисленные

8. В каком соотношении разделён отрезок АВ АД/ДВ ?



А) 2/3

Б) 3/2

В) 2/5

Г) 3/5

9. Развёртка какой геометрической фигуры представлена?

- А) Конуса
- Б) призмы
- В) шестигранной пирамиды
- Г) десятигранной пирамиды

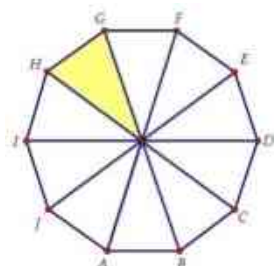

10. Развёртка какой геометрической фигуры представлена?

- А) Конуса

- Б) призмы
- В) пирамиды
- Г) цилиндра

Ответы на тестовое задание

№ вопроса	1	2	3	4	5	6	7	8	9	10
Ответ	Б	В	А	А	А	В	Г	А	Г	Б

Оценка тестового задания:

Максимальное количество баллов-10

Количество баллов: 10- 9, оценка «5»

8-7 , оценка «4»,

7-6 , оценка «3»

Меньше 6 баллов, оценка «2»

Практическая работа №2: У2.

Графическая работа №2. Построение чертежей развёрток призмы, цилиндра и конуса

Задание 2.1: Построить чертеж развёртки правильной трёхгранной призмы с основанием 50 мм и высотой 80 мм.

Образец выполнения

Задание 2.2: Построить чертеж развёртки цилиндра, диаметр основания 80 мм, высотой 90 мм

Образец выполнения

Задание 2.3: Построить чертеж развёртки конуса диаметр основания 70 мм, высотой 80 мм

Образец выполнения:

Тема 3. Основы построений видов, разрезов, сечений на чертежах

Результаты освоения: У3, З3

Устные вопросы: З3

А) Что называется проецированием?

Б) Что такое центральное проецирование?

(Способ изображения пространственной формы на плоскости.)

В) Что такое перспектива?

(Способ изображения пространственной формы на плоскости при центральном проецировании)

Г) Что происходит при перемещении плоскости проекции параллельно самой себе?

(Центральная проекция предмета будет уменьшаться или увеличиваться, её форма при этом остаётся неизменной)

Д) Что происходит при удалении или приближении центра проецирования к предмету?

(форма проекции будет меняться)

Е) Где применяется центральное проецирование?

(Лежит в основе рисования с натуры. На нём основано зрение человека. Действие фото и киноаппаратов, а также проецирование изображение на экране.)

Ж) В чём состоит отличие центрального проецирования от параллельного?

(Центр проецирования как бы удалён в бесконечность)

З) Что происходит при перемещении параллельно самой себе?

(размер и форма параллельной проекции не изменяются)

И) Где применяется параллельное проецирование?

(для наглядных изображений предмета(аксонометрические проекции) и выполнения технических рисунков

К) Центральная проекция или перспектива, её преимущество, недостаток и применение

(Обладает наилучшей наглядностью. Перспектива, как и фотография, передаёт не только общую форму предмета, но и отражает взаимное расположение наблюдателя и предмета: поворот и удаление предмета относительно зрителя. Недостаток этого метода: сложно определить истинные размеры предмета)

Л) Параллельная проекция, аксонометрия, её преимущество, недостаток и применение

(Не отличается такой наглядностью, как перспектива. Отсутствует перспективное уменьшение удалённых предметов. Предмет рассматривается как бы издали. Только сверху или только снизу. Аксонометрия даёт представление о форме изображаемого предмета. Можно определить основные размеры предмета . Построить аксонометрию легче, чем перспективу. Применяют в техническом черчении и рисовании)

О) Параллельная прямоугольная проекция, преимущество, недостатки и применение

(Предмет проецируется не на 1 плоскость проекции, а на 2 или более. Форма и размеры предмета не искажаются.

При наличии масштаба и размеров , сопоставляя 2 или 3 его проекции можно воспроизвести изображённые предметы.).

Тест: 33

1. Название основных плоскостей проекции:

А) фронтальная, горизонтальная, профильная;

Б) центральная, нижняя, боковая;

В) передняя, левая, верхняя

2. Какими не бывают разрезы:

А) горизонтальные

Б) вертикальные

В) наклонные

Г) параллельные

3. Как выполняют штриховку в разрезе для двух смежных деталей?

3. Фигура сечения, входящая в разрез штрихуется

А. только там, где сплошные части детали попали в секущую плоскость,

В. на передней части предмета,

С. как сплошная часть, так и отверстия

4. Разрез предназначен для

А. усложнения чертежа,

В. выявления внутреннего устройства предмета.

5. На одном чертеже может быть

А. один разрез,

В. ни одного разреза,

С. несколько.

6. Фронтальный, профильный, горизонтальный разрез обычно располагают

А. на свободном месте рабочего поля чертежа,

В. в проекционной связи с видом.

7. Местный разрез выполняют для

А. выявления устройства детали,

В. выявления устройства детали только в отдельном узко ограниченном месте.

8. Разрез – это

А. геометрическая фигура, полученная при мысленном рассечении предмета плоскостью,

В. геометрическая фигура, полученная при мысленном рассечении предмета плоскостью и все то, что находится за ней.

9. Проекцией точки на плоскости называется

А. произвольно взятая точка плоскости,

В. отображение точки пространства на плоскости.

10. Проецирующая прямая – это

А. прямая, проведенная через точку пространства,

В. прямая, соединяющая точку пространства с ее проекцией.

Ответы на вопросы:

вопрос	1	2	3	4	5	6	7	8	9	10
ответ	А	Г	А	В	С	А	В	В	В	В

Оценка тестового задания:

Максимальное количество баллов-10

Количество баллов: 10- 9, оценка «5»

8-7 , оценка «4»,

7-6 , оценка «3»

Меньше 6 баллов, оценка «2»

Практическая работа №3: У3.

Графическая работа №3. 1. Построение изображения геометрической фигуры на чертеже и её сечения

Цель практической работы:

1. Построить изображение трёхгранной правильной пирамиды на чертеже высотой 70 мм и гранью основания 50 мм и её сечения.

Комплект контрольно-оценочных средств.
ПО ДИСЦИПЛИНЕ: ОХРАНА ТРУДА И ТЕХНИКА БЕЗОПАСНОСТИ.

по профессии среднего профессионального образования

08.01.28 Мастер отделочных строительных и декоративных работ

Квалификация: штукатур маляр строительный

Форма обучения очная

СОДЕРЖАНИЕ.

ПАСПОРТ КОМПЛЕКТА КОНТРОЛЬНО-ОЦЕНОЧНЫХ СРЕДСТВ
РЕЗУЛЬТАТЫ ОСВОЕНИЯ УЧЕБНОЙ ДИСЦИПЛИНЫ, ПОДЛЕЖАЩИЕ
ПРОВЕРКЕ
ОЦЕНКА ОСВОЕНИЯ УЧЕБНОЙ ДИСЦИПЛИНЫ

3.1. ФОРМЫ И МЕТОДЫ ОЦЕНИВАНИЯ

3.2. МАТЕРИАЛЫ ТЕКУЩЕГО КОНТРОЛЯ

3.3. ПЕРЕЧЕНЬ ПРАКТИЧЕСКИХ И ЛАБОРАТОРНЫХ РАБОТ

3.4. ТЕМЫ И ФОРМЫ КОНТРОЛЯ САМОСТОЯТЕЛЬНОЙ РАБОТЫ

3.5. МАТЕРИАЛЫ ПРМЕЖУТОЧНОЙ АТТЕСТАЦИИ

1. ПАСПОРТ КОМПЛЕКТА КОНТРОЛЬНО-ОЦЕНОЧНЫХ СРЕДСТВ

Комплект контрольно-оценочных средств (далее - КОС) по дисциплине ОП.06. Охрана труда предназначен для контроля и оценки образовательных достижений обучающихся, освоивших программу учебной дисциплины «Охрана труда»

КОС включают контрольные материалы для проведения текущего контроля и промежуточной аттестации в форме дифференцированного зачета.

КОС разработаны на основании положений:

- основной профессиональной образовательной программы по специальности СПО: 08.01.28 Мастер отделочных строительных и декоративных работ.

- программы учебной дисциплины «Охрана труда»

Формы промежуточной аттестации

VII семестр	VIII семестр
Экзамен	

Используемые в КОС оценочные средства представлены в таблице.

Разделы (темы) дисциплины	контролируе мой компетенции (или её части)	Оценочное средство	
		Текущий контроль	Промеж уточный контроль
Раздел 1. Обеспечение здоровых и безопасных условий труда			
Тема 1.1. Правовые, нормативные и организационные основы охраны труда	ОК 1 - 4, 6, 9 ПК 1.1 - 1.5, 2.2 - 2.3, 2.5 - 2.6, 4.1, 4.3, 5.1 - 5.5	практическая работа (ПР) №1-2 реферат	
Тема 1.2. Гигиеническая классификация труда	ОК 1 - 4, 6, 9 ПК 1.1 - 1.5, 2.2 - 2.3, 2.5 - 2.6, 4.1, 4.3, 5.1 - 5.5	Домашнее задание, реферат	
Тема 1.3. Организация управления охраной труда	ОК 1 - 4, 6, 9 ПК 1.1 - 1.5, 2.2 - 2.3, 2.5 - 2.6, 4.1, 4.3, 5.1 - 5.5	Реферат, тест, практическая работа (ПР) №3	

Раздел 2. Соблюдение требований охраны труда			
Тема 2.1.Идентификация травмирующих и вредных факторов	ОК 1 - 4, 6, 9 ПК 1.1 - 1.5, 2.2 - 2.3, 2.5 - 2.6, 4.1, 4.3, 5.1 - 5.5	презентация, тест лабораторная работа (ЛР)	
Тема 2.2.Методы и средства защиты от опасностей технических систем и технологических процессов	ОК 1 - 4, 6, 9 ПК 1.1 - 1.5, 2.2 - 2.3, 2.5 - 2.6, 4.1, 4.3, 5.1 - 5.5	Домашнее задание, тест, практическая работа (ПР) №2	
Тема 2.3.Организация производственных территорий, участков работ и рабочих мест	ОК 1 - 4, 6, 9 ПК 1.1 - 1.5, 2.2 - 2.3, 2.5 - 2.6, 4.1, 4.3, 5.1 - 5.5	Домашнее задание, тест, практическая работа №1-3	
Тема 2.4. Безопасная эксплуатация строительной техники, приспособлений, оснастки инструмента	ОК 1 - 4, 6, 9 ПК 1.1 - 1.5, 2.2 - 2.3, 2.5 - 2.6, 4.1, 4.3, 5.1 - 5.5	Домашнее задание (оценка подготовленной презентации), практическая работа №1-3	
Тема 2.5.Основы пожарной безопасности		Домашнее задание, тест, практическая работа №1-3	
Раздел 3. Расследование и учет несчастных случаев на производстве и профессиональных заболеваний			
Тема 3.1. Порядок расследования и учета несчастных случаев на производстве	ОК 1 - 4, 6, 9 ПК 1.1 - 1.5, 2.2 - 2.3, 2.5 - 2.6, 4.1, 4.3, 5.1 - 5.5	Домашнее задание, практическая работа №3	
Тема 3.2. Возмещение вреда, причиненного работнику в процессе трудовой деятельности	ОК 1 - 4, 6, 9 ПК 1.1 - 1.5, 2.2 - 2.3, 2.5 - 2.6, 4.1, 4.3, 5.1 - 5.5		экзамен

2. РЕЗУЛЬТАТЫ ОСВОЕНИЯ УЧЕБНОЙ ДИСЦИПЛИНЫ, ПОДЛЕЖАЩИЕ ПРОВЕРКЕ

Контроль и оценка результатов освоения дисциплины осуществляется преподавателем в процессе проведения практических занятий, тестирования, а также выполнения обучающимися индивидуальных заданий.

Результаты обучения (освоенные умения, усвоенные знания)	Формы и методы контроля и оценки результатов обучения
Умения	
проводить анализ травмоопасных и вредных факторов в сфере профессиональной деятельности оказывать первую помощь пострадавшим проводить производственный инструктаж рабочих осуществлять контроль за соблюдением охраны труда, техники безопасности и производственной санитарии	Оценка выполнения практических заданий Оценка выполнения практических заданий, выполнение самостоятельной работы
Знания	
особенности обеспечения безопасных условий труда в сфере профессиональной деятельности; правовые, нормативные и организационные основы охраны труда в транспортных организациях	Тестирование, ДЗ

**Требования ФГОС СПО к результатам освоения дисциплины
Общие и профессиональные компетенции специальностей: 08.01.28
Мастер отделочных строительных и декоративных работ**

Код	Наименование результата обучения
ПК 1.1	Выполнять полевые геодезические работы на производственном участке.
ПК 1.2	Обрабатывать результаты полевых измерений
ПК 1.3	Составлять и оформлять плано-картографические материалы.
ПК 1.4	Проводить геодезические работы при съёмке больших территорий.
ПК 1.5	Подготавливать материалы аэро- и космических съёмок для использования при проведении изыскательных и землеустроительных работ.
ПК 2.2	Разрабатывать проекты образования новых и упорядочения существующих земельных владений и землепользований.
ПК 2.3	Составлять проекты внутрихозяйственного землеустройства.
ПК 2.5	Осуществлять перенесение проектов землеустройства в натуру, для организации и устройства территорий различного назначения.
ПК 2.6	Планировать и организовывать землеустроительные работы на производственном участке.
ПК 4.1	Проводить проверки и обследования в целях обеспечения соблюдения требований законодательства РФ.
ПК 4.3	Осуществлять контроль использования и охраны земельных ресурсов.
ПК 5.1	Устанавливать границы земельных участков и составлять межевой план.
ПК 5.2	Вести учёт фактического состояния использования земель по объектам землеустройства.
ПК 5.3	Выполнять земельно-кадастровые работы на территории поселений.
ПК 5.4	Проводить оценку земель различных категорий и различного назначения.
ПК 5.5	Проводить мониторинг земель.
ОК 1	Понимать сущность и социальную значимость своей будущей профессии, проявлять к ней устойчивый интерес.
ОК 2	Организовывать собственную деятельность, определять методы и способы выполнения профессиональных задач, оценивать их эффективность и

	качество.
ОК 3	Решать проблемы, оценивать риски и принимать решения в нестандартных ситуациях.
ОК 4	Осуществлять поиск, анализ и оценку информации, необходимой для постановки и решения профессиональных задач, профессионального и личностного развития.
ОК 6	Работать в коллективе и команде, эффективно общаться с коллегами, руководством, потребителями.
ОК 9	Быть готовым к смене технологий в профессиональной деятельности

3. ОЦЕНКА ОСВОЕНИЯ УЧЕБНОЙ ДИСЦИПЛИНЫ

3.1. ФОРМЫ И МЕТОДЫ ОЦЕНИВАНИЯ

Предметом оценки освоения дисциплины являются умения, знания, общие компетенции, способность применять их в практической деятельности и повседневной жизни.

№	Тип (вид) задания	Критерии оценки
1	Тесты	Таблица 1. Шкала оценки образовательных достижений
2	Устные ответы	Таблица 2. Критерии и нормы оценки устных ответов
3	Практическая работа	Выполнение не менее 80% – положительная оценка
4	Проверка конспектов, рефератов, творческих работ, презентаций	Соответствие содержания работы, заявленной теме; правилам оформления работы

Таблица 1. Шкала оценки образовательных достижений (тестов)

Процент результативности (правильных ответов)	Оценка уровня подготовки	
	балл (отметка)	вербальный аналог
90 ÷ 100	5	отлично
89 ÷ 80	4	хорошо
79 ÷ 70	3	удовлетворительно
менее 70	2	неудовлетворительно

Таблица 2. Критерии и нормы оценки устных ответов

«5»	за глубокое и полное овладение содержанием учебного материала, в котором обучающиеся легко ориентируются, за умение связывать теорию с практикой, высказывать и обосновывать свои суждения. Отличная отметка предполагает грамотное, логическое изложение ответа.
«4»	если обучающийся полно освоил материал, владеет понятийным аппаратом, ориентируется в изученном материале, грамотно излагает ответ, но содержание, форма ответа имеют отдельные недостатки.
«3»	если обучающийся обнаруживает знание и понимание основных положений учебного материала, но излагает его неполно, непоследовательно, допускает неточности в определении понятий, не умеет доказательно обосновывать свои суждения.
«2»	если обучающийся имеет разрозненные, бессистемные знания, не умеет выделять главное и второстепенное, допускает ошибки в определении понятий, искажающие их смысл, беспорядочно и неуверенно излагает материал.
«1»	за полное незнание и непонимание учебного материала или отказ отвечать

Промежуточная аттестация по результатам освоения обучающимися учебной дисциплины проводится в форме экзамена.

3.2. Материалы текущего контроля

БИЛЕТ № 1

1. Где может заключаться коллективный договор?

- А. - в организации в целом, в ее филиалах, представительствах и иных обособленных структурных подразделениях;
- Б. - в филиалах организации или структурных подразделениях;
- В. - только в организации в целом.

2. Как можно компенсировать работу в выходные дни?

- А. - предоставлением другого дня отдыха или оплатой в двойном размере;
- Б. - только предоставлением другого дня отдыха;
- В. - только оплатой в двойном размере.

3. Кем устанавливаются минимальные размеры повышения оплаты труда работникам, занятым на работах с вредными и опасными условиями труда и условия их представления?

- А. - работодателем с учетом мнения профсоюзной организации;
- Б. - Правительством Российской Федерации с учетом мнения трехсторонней комиссии по регулированию социально-трудовых отношений.

4. Включаются специальные перерывы для обогрева и отдыха, предоставляемые работникам, работающим в холодное время года на открытом воздухе или в закрытых необогреваемых помещениях в рабочее время?

- А. - не включаются;
- Б. - не включаются в рабочее время, при условии, если работодатель оборудовал помещения для обогрева и отдыха работников;
- В. - включаются в рабочее время.

5. Какой нужно иметь стаж работы с особо вредными и особо тяжёлыми условиями труда, чтобы выйти на льготную пенсию по Списку № 1?

- А. - мужчины 10 лет, женщины 7 лет;
- Б. - мужчины 10 лет, женщины 7 лет и 6 месяцев;
- В. - мужчины 10 лет и 6 месяцев, женщины 8 лет.

6. Кто несет ответственность за своевременное обеспечение работников средствами индивидуальной защиты?

- А. - работодатель;
- В. - руководитель службы материально-технического снабжения.

7. На сколько и какие классы делятся условия труда исходя из степени отклонения фактических уровней факторов рабочей среды и трудового процесса от действующих гигиенических нормативов условий труда?

- А. - на два класса: допустимые и вредные условия;
- Б. - на три класса: допустимые, вредные и опасные условия;
- В. - на четыре класса: оптимальные, допустимые, вредные, опасные или экстремальные условия труда.

8. Основные действия первой помощи при переломах конечностей без повреждения кожного покрова?

- А. - сделать тугую чистую повязку, наложить шину;
- Б. - создать покой поврежденному месту, наложить шину и приложить холод;
- В. - наложить шину и согреть конечность.

БИЛЕТ № 2

1. Кем должен осуществляться контроль за соблюдением коллективного договора?

- А. - администрацией организации и профсоюзным комитетом;
- Б. - работодателем и работниками и/или их представителями, а также органами по труду;
- В. - советом трудового коллектива.

2. Кем принимается решение о временном запрете деятельности организации (участка, рабочего места) на срок более 5 суток по обстоятельствам, связанным с опасностью для жизни и здоровья работающих и населения?

- А. - органом исполнительной власти субъекта Российской Федерации;
- Б. - руководителем органа исполнительной власти, осуществляющим государственный надзор и контроль за соблюдением трудового законодательства;
- В. - судом по представлению руководителя органа исполнительной власти, осуществляющим государственный надзор и контроль за соблюдением трудового законодательства и/или иных нормативно правовых актов, содержащих нормы трудового права.

3. Кто утверждает инструкции по охране труда для работников организации?

- А. - инженер по охране труда (руководитель службы охраны труда);
- Б. - председатель профкома;
- В. - работодатель с учетом мнения выборного органа в порядке первичной профсоюзной организации или иного уполномоченного работниками органа в порядке, установленном Трудовым кодексом.

4. В какой срок материалы расследования групповых несчастных случаев на производстве, тяжелых несчастных случаев и несчастных случаев со смертельным исходом на производстве должны быть направлены председателем комиссии в прокуратуру?

- А. - в трехдневный срок после представления работодателю;
- Б. - на следующий день после завершения расследования;
- В. - в 10-тидневный срок после завершения расследования.

5. Кто может быть уполномоченным (доверенным) лицом по охране труда в организации?

- А. - работник, в функциональные обязанности которого входит обеспечение безопасных условий и охраны труда в организации её структурном подразделении;
- Б. - работник, написавший заявление на выполнение функций уполномоченного лица по согласованию с работодателем;
- В. - работник, выбранный открытым голосованием на общем профсоюзном собрании работников организации или иного представительного органа работников.

6. Каковы сроки проведения специальной оценки рабочих мест по условиям труда?

- А. - не реже 1 раза в 3 года;
- Б. - 1 раз в 5 лет, а также при создании новых рабочих мест или их реконструкции, модернизации;
- В. - 1 раз в 10 лет.

7. На сколько классов подразделяются средства индивидуальной защиты?

- А. - на два;
- Б. - на 10;
- В. - на 12.

8. Какую первую помощь нужно оказать при ожогах глаз при попадании химических веществ?

- А. - холодные примочки водой, закапать в глаза нейтрализующий раствор и обратиться в медпункт;
- Б. - промыть глаза струей холодной воды, так, чтобы она стекла от носа кнаружи, обратиться в медпункт;
- В. - промыть глаза нейтрализующим раствором, обратиться в медпункт.

БИЛЕТ № 3

1. В какой срок производится выплата всех сумм работнику причитающихся при увольнении?

- А. - в течение 3-х дней со дня увольнения;
- Б. - в день увольнения или при отсутствии работника в день увольнения - не позднее следующего дня после предъявления работником требований о расчете;
- В. - в течение месяца со дня увольнения.

2. Как должны выдаваться средства индивидуальной защиты рабочим, совмещающим профессии или постоянно выполняющим совмещаемые работы?

- А. - помимо выдаваемых средств индивидуальной защиты по основной профессии должны дополнительно выдаваться в зависимости от выполняемых работ другие виды средств индивидуальной защиты, предусмотренные Типовыми отраслевыми нормами для совмещаемой профессии;
- Б. - помимо выдаваемых средств индивидуальной защиты по основной профессии должны дополнительно выдаваться в зависимости от выполняемых работ другие (недостающие) виды средств индивидуальной защиты, предусмотренные Типовыми отраслевыми нормами для совмещаемой профессии.

3. Для чего проходят медицинские осмотры работники, занятые на тяжелых работах и на работах с вредными и опасными условиями труда?

- А. - в целях охраны здоровья населения, предупреждения возникновения заболеваний;
- Б. - для определения пригодности этих работников для выполнения поручаемой работы и предупреждения профессиональной заболеваемости;
- В. - для предупреждения несчастных случаев.

4. Сколько лет подлежит хранению акт формы Н-1 о несчастном случае у работодателя?

- А. - 45 лет;
- Б. - 25 лет;
- В. - 10 лет.

5. Что означает определение: предельно-допустимые концентрации (ПДК) вредных веществ в воздухе рабочей зоны?

- А. - это такие концентрации вредных веществ в воздухе рабочей зоны, которые при ежедневной (кроме выходных дней) работе в течение 8 ч., но не более 40 ч. в неделю, в течение всего рабочего стажа не должны вызывать заболеваний или отклонений в состоянии здоровья, обнаруживаемых современными методами исследований в процессе работы или в отдаленные сроки жизни настоящего и последующих поколений;
- Б. - это такие концентрации токсических химических веществ, содержащихся в воздухе рабочей зоны, которые при ежедневном воздействии не вызывают у работника профессиональные заболевания.

6. На какие категории по характеру применения подразделяются средства защиты работников?

- А. - основные, дополнительные и дежурные средства;
- Б. - средства коллективной защиты и средства индивидуальной защиты;
- В. - стационарные, переносные средства защиты.

7. Какие огнетушители можно применять при загорании электросетей и оборудования под напряжением?

- А. - любые, выпускаемые серийно;
- Б. - порошковые и пенные;
- В. - порошковые и углекислотные.

8. Как подразделяются помещения по степени опасности поражения электротоком?

- А. - помещения без повышенной опасности, опасные;
- Б. - безопасные помещения и опасные;
- В. - помещения без повышенной опасности, с повышенной опасностью и особо опасные.

БИЛЕТ № 4

1. Понятие «охрана труда»:

- А. - система сохранения жизни и здоровья работников в процессе трудовой деятельности, включающая в себя правовые, социально-экономические, организационно-технические, санитарно-гигиенические, лечебно-профилактические, реабилитационные и иные мероприятия;
- Б. - совокупность факторов производственной среды и трудового процесса, оказывающих влияние на здоровье работника;
- В. - мероприятия, направленные на управление факторами производственной среды, оказывающих влияние на здоровье работника.

2. В какой срок работодатель обязан известить работников об изменениях в условиях трудового договора, связанных с организационной или технологической реорганизацией?

- А. - не позднее месяца до перехода на новые условия труда;
- Б. - не позднее 2 месяцев до перехода на новые условия труда;
- В. - не позднее 3 месяцев до перехода на новые условия труда.

3. Влечет ли за собой привлечение работника к дисциплинарной ответственности, если он отказался от выполнения работ в случае возникновения опасности для его жизни и здоровья вследствие нарушения требований охраны труда либо от выполнения тяжелых работ и работ с вредными и (или) опасными условиями труда, не предусмотренных трудовым договором?

- А. - влечет в любом случае;
- Б. - влечет, если в результате отказа от работы пострадает производство;
- В. - не влечет.

4. Периодичность проверки знаний по безопасности труда у руководителей и специалистов?

- А. - не реже 1 раза в год;
- Б. - не реже 1 раза в 3 года, если это не противоречит другими установленными специальными правилам и требованиям;
- В. - не реже 1 раза в 5 лет.

5. Как классифицируются вредные производственные факторы?

- А. - химические вещества, микроклимат, шум, вибрация;
- Б. - химические, физические, биологические факторы, факторы трудового процесса;
- В. - газ, аэрозоль, пыль, химические вещества, психофизиологические, шум, вибрация.

6. Кто обязан обеспечить проведение специальной оценки рабочих мест?

- А. - председатель аттестационной комиссии;
- Б. - руководитель организации, оказывавшей услуги по аттестации рабочих мест;
- В. - работодатель.

7. Какими огнетушителями можно тушить легко воспламеняющиеся жидкости и горючие материалы?

- А. - любыми;
- Б. - пенными;
- В. - углекислотными и порошковыми.

8. Оказание первой помощи при термических ожогах с нарушением кожного покрова?

- А. - смазать обожженную поверхность спиртом или спиртовым раствором, направить в медпункт;
- Б. - смазать обожженную поверхность вазелином и направить в медпункт;
- В. - накрыть сухой чистой тканью, приложить холод и направить в медпункт.

БИЛЕТ № 5

1. Сохраняется ли прежний средний заработок при переводе работника нуждающегося в переводе в соответствии с медицинским заключением на более легкую и нижеоплачиваемую работу у этого же работодателя?

- А. - нет, не сохраняется;
- Б. - сохраняется, в течение 2 недель;
- В. - сохраняется в течение 1 месяца со дня перевода.

2. Какой должна быть продолжительность рабочего времени в течение недели работников в возрасте от 16 до 18

- А. - не более 36 часов в неделю;
- Б. - не более 40 часов в неделю;
- В. - не более 35 часов в неделю.

3. Снимается ли с работодателя ответственность за несчастный случай на производстве, если он произошел из-за того, что пострадавший не использовал выданные ему средства индивидуальной защиты?

- А. - нет, не снимается;
- Б. - да, снимается;
- В. - да, снимается, если работник признает свою вину.

4. Какова периодичность пересмотра инструкций по охране труда?

- А. - пересмотр инструкций по охране труда не требуется;
- Б. - не реже 1 раза в 5 лет;
- В. - не реже 1 раза в 3 года.

5. Какова должна быть численность членов комиссии по расследованию несчастных случаев на производстве?

- А. - четное число;
- Б. - по решению работодателя, но не менее 3х человек;
- В. - нечетное число.

6. Какие работы считаются верхолазными?

- А. - работы, выполняемые на высоте более 2,5 м от поверхности земли, пола, перекрытия;
- Б. - работы, выполняемые на высоте более 5 м от поверхности земли, перекрытия или рабочего настила, при этом основным средством, предохраняющим работников от падения, является предохранительный пояс;
- В. - работы, выполняемые на высоте более 10 м от поверхности земли, перекрытия, пола.

7. К основным средствам защиты, используемых в электроустановках напряжением до 1000 В относятся:

- А. - диэлектрические печатки, диэлектрические галоши, изолирующие колпаки;
- Б. - изолирующие подставки, покрытия и накладки, указатели напряжения;
- В. - изолирующие штанги, изолирующие и измерительные клещи, указатели напряжения, диэлектрические печатки, ручной изолирующий инструмент.

8. При обморожении пострадавшего не допускается:

- А. - растирать обмороженную кожу, смазывать кожу маслом или вазелином; помещать обмороженные конечности в теплую воду или обкладывать грелками;
- Б. - снимать с обмороженных конечностей одежду и обувь;
- В. - предлагать обильное теплое питье с большим содержанием сахара.

БИЛЕТ № 6

1. При каких условиях работник может быть временно переведен на другую работу, требующую более низкой квалификации?

- А. - только в связи с производственной необходимостью на срок до 1 года;
- Б. - только при сокращении штата;
- В. - только с письменного согласия работника на срок до 1 месяца.

2. Сколько можно наложить дисциплинарных взысканий за одно нарушение требований охраны труда на одного работника?

- А. - одно;
- Б. - по усмотрению работодателя или его представителя, но не более 2х;
- В. - не ограничено.

3. Допускается ли выполнение функций специалиста по охране труда у работодателя, численность работников, которого не превышает 50 человек, специалистом, оказывающим услуги в области охраны труда по гражданско-правовому договору?

- А. - нет, не допускается;
- Б. - допускается, при условии соблюдения требований, установленных федеральным органом исполнительной власти;
- В. - допускается, при условии опыта работы специалиста по охране труда в других организациях не менее 5 лет.

4. Противопожарный инструктаж должны проходить:

- А. - все работники организации;
- Б. - работники, чье рабочее место считается пожароопасным;
- В. - работники, в обязанности которых входит разработка и реализация противопожарных мероприятий в организации.

5. Какова периодичность текущих общих осмотров зданий и сооружений?

- А. - 1 раз в год;
- Б. - 2 раза в год;
- В. - 1 раз в 2 года.

6. В течение какого времени застрахованный, его доверенное лицо или лицо, имеющее право на получение страховых выплат в праве обратиться к страховщику с заявлением на получение страховых выплат?

- А. - в течение месяца с момента наступления страхового случая;
- Б. - в течение года с момента наступления страхового случая;
- В. - независимо от срока давности страхового случая.

7. В течение, какого времени работодатель обязан направить извещение о групповом несчастном случае, тяжелом несчастном случае или несчастных случаях со смертельным исходом в органы и организации указанные Трудовым Кодексом Российской Федерации?

- А. - немедленно;
- Б. - в течение суток;
- В. - в течение 3х суток.

8. Какой срок работодатель обязан образовать комиссию по расследованию обстоятельств и причин возникновения у работника профессионального заболевания?

- А. - в течение 3 дней с даты получения информации о профессиональном заболевании у работника;
- Б. - в течение 10 дней с даты получения извещения об установлении заключительного диагноза профессионального заболевания;
- В. - в течение суток с момента получения информации о профессиональном заболевании у работника.

БИЛЕТ № 7

1. В какое время должен предоставляться очередной отпуск работникам моложе 18 лет?

- А. - на общих основаниях;
- Б. - только в летнее время;
- В. - в любое удобное для них время года.

2. Работник не успел оформиться на работу приказом, но был фактически допущен к работе. Считается ли это заключением трудового договора?

- А. - нет, не считается;
- Б. - считается заключением трудового договора со дня фактического допущения работника к работе с ведома или по поручению работодателя или его представителя;
- В. - считается, что работник принят на работу условно.

3. Кто обязан обеспечить своевременное расследование несчастного случая с работником и его учет?

- А. - специалист по охране труда;
- Б. - работодатель;
- В. - непосредственный руководитель пострадавшего.

4. Могут допускаться лица, не прошедшие в установленном порядке обучение, инструктаж по охране труда к выполнению работ?

- А. - не могут допускаться;
- Б. - могут допускаться, на срок не более 3-х смен по производственной необходимости;
- В. - допускаются, на 1 смену с письменного разрешения работодателя.

5. С какой периодичностью и в какое время необходимо проводить очередной общий технический осмотр зданий и сооружений?

- А. - 2 раза в год, зимой и летом;
- Б. - 2 раза в год, осенью и весной, весенний осмотр производится после таяния снега или зимних дождей;
- В. - ежеквартально, в благоприятные погодные условия.

6. Какая максимально допустимая продолжительность ежедневной работы (смены) устанавливается для работников, занятых на работах с вредными и (или) опасными условиями труда, где установлена сокращенная продолжительность рабочего времени?
А. - продолжительность устанавливается коллективным договором, но не более 12 ч;
Б. - при 36 часовой рабочей неделе – от 8 до 12 часов, при 30 часовой неделе и менее – от 6 до 12 часов;
В. - при 36 часовой рабочей неделе - 8 часов, при 30 часовой неделе и менее - 6 часов.

7. Допускается ли избрание в качестве уполномоченного по охране труда мастера участка?
А. - да, допускается;
Б. - нет, не допускается;
В. - вопрос решается самими работниками участка.

8. Опасные (экстремальные) условия труда это:
А. - условия труда, характеризующиеся наличием вредных факторов, уровни которых превышают гигиенические нормативы и оказывают неблагоприятное действие на организм и/или его потомство;
Б. - условия труда, характеризующиеся уровнями факторов рабочей среды, воздействие которых в течение рабочей смены (или ее части) создает угрозу для жизни, высокий риск развития острых профессиональных поражений.

БИЛЕТ № 8

1. На какой срок в случае производственной необходимости допускается перевод работника на работу, не обусловленную трудовым договором?
А. - на срок не более 6-ти месяцев;
Б. - на срок не более 3-х месяцев;
В. - на срок не более одного месяца не зависимо от причины производственной необходимости.

2. Предельная масса поднимаемого и перемещаемого (разово) груза вручную постоянно в течение рабочей смены для женщин составляет:
А. - не более 7 кг;
Б. - не более 10 кг.
В. - не более 15 кг.

3. Каким документом регламентируется время предоставления перерыва для отдыха и питания и его конкретная продолжительность?
А. - инструкцией по охране труда;
Б. - приказом работодателя при согласовании с профсоюзами;
В. - правилами внутреннего трудового распорядка или по соглашению между работником и работодателем, но не более 2 часов и менее 30 минут в течение рабочего дня (смены).

4. Допускается замена молока компенсационной выплатой?
А. – не допускается;
Б. – допускается по письменному заявлению работника в размере, эквивалентном стоимости молока или других пищевых продуктов, если это предусмотрено коллективным договором и (или) трудовым договором;
В. – допускается решением работодателя при согласовании с первичной профсоюзной организацией.

5. Что такое условия труда?

- А. - совокупность факторов трудового процесса и рабочей среды, в которой осуществляется деятельность человека;
- Б. - совокупность технических средств, оборудования, инструментов на рабочем месте;
- В. - все факторы на рабочем месте, которые могут привести к заболеванию и травме.
6. Какую квалификационную группу по электробезопасности должен иметь ответственный за электрохозяйство организации при наличии электропотребляющего оборудования напряжением до 1000 В?
- А. - не ниже V группы;
- Б. - не ниже III группы;
- В. - не ниже IV группы.
7. Каким документом регулируются социально-трудовые отношения в организации или у индивидуального предпринимателя между работником и работодателем?
- А. - соглашением;
- Б. - коллективным договором, трудовым договором (контрактом);
- В. - должностными инструкциями, инструкциями видов выполняемых работ, разработанными работодателями, подписанными работниками.
8. Кто определяет, какие факторы необходимо оценивать при специальной оценке условий труда?
- А. - работодатель;
- Б. - технолог участка совместно с инженером по охране труда;
- В. - аттестационная комиссия.

БИЛЕТ № 9

1. С какого возраста разрешается привлекать работников и сверхурочным работам?
- А. - с 16 лет;
- Б. - с 17 лет;
- В. - с 18 лет.
2. Кем рассматриваются неурегулированные разногласия между работником и работодателем по вопросам применения трудового законодательства и иных нормативных правовых актов, содержащих нормы трудового права?
- А. - комиссией по трудовым спорам, судом;
- Б. - комиссией по трудовым спорам, профсоюзным комитетом организации;
- В. - советом трудовых коллективов, судом.
3. С какими категориями работников должен проводиться вводный инструктаж по безопасности труда?
- А. - только с лицами, принимаемыми на работу в качестве постоянных работников полном объеме по основной профессии;
- Б. - с лицами, принимаемыми на работу, командированными в организацию, работниками сторонних организаций, выполняющими работы на выделенном участке организации, обучающимися образовательных учреждений, проходящими в организации производственную практику;
- В. - только с лицами, впервые поступающими на работу.
4. Как могут проникать в организм человека химические опасные и вредные производственные факторы?

- А. - через органы дыхания, желудочно-кишечный тракт, кожные покровы и слизистые оболочки;
- Б. - через органы дыхания;
- В. - с водой, пищей.

5. В каком возрасте возникает право выхода на льготную пенсию, работающих с вредными и опасными условиями труда по Списку № 1 при условии выработки нужного стажа?

- А. - мужчины в возрасте 55 лет, женщины – 50 лет;
- Б. - мужчины в возрасте 50 лет, женщины – 45 лет;
- В. - мужчины в возрасте 45 лет, женщины – 40 лет.

6. Меры защиты от статического электричества?

- А. - увлажнение воздуха, заземление электрооборудования;
- Б. - покрытие пола антистатическим материалом, заземление электрооборудования;
- В. - заземление электрооборудования, увлажнение воздуха, покрытие пола антистатическим материалом, аэроионизация воздуха.

7. В течение какого времени подлежат хранению материалы специальной оценки условий труда?

- А. - 3 года с момента проведения специальной оценки условий труда;
- Б. - документы специальной оценки условий труда являются материалами строгой отчетности и подлежат хранению в течение 45 лет;
- В. - до проведения следующей специальной оценки условий труда.

8. Основными объектами оценки травмобезопасности рабочих мест являются:

- А. - обеспеченность средствами обучения и инструктажа, средствами коллективной защиты;
- Б. - производственное оборудование, приспособления и инструменты, обеспеченность средствами обучения и инструктажа;
- В. - производственное оборудование, средства защиты.

БИЛЕТ № 10

1. В организации много аналогичных рабочих мест. Оценивается ли каждое из них?

- А. – проводится оценка, не менее 20% рабочих мест из группы, но не меньше 2х;
- Б. - да, проводится оценка каждого рабочего места;
- В. – проводится оценка, как правило, одного рабочего места из группы.

2. Какое время работы считается ночным?

- А. - время с 23 часов до 7 часов;
- Б. - время с 22 часов до 6 часов;
- В. - устанавливается коллективным договором, но не раньше, чем с 23 часов.

3. Перед производством, какого вида работ, с работниками должен производиться целевой инструктаж по безопасности труда?

- А. - перед производством работ в ночное время;
- Б. - перед производством работ в праздничные и выходные дни;
- В. - при выполнении разовых работ, при ликвидации последствий аварий, стихийных бедствий и работ, на которые оформляется наряд допуск, разрешение или другие специальные документы, а также при проведении в организации массовых мероприятий.

4. Служба охраны труда в организации подчинена главному инженеру. Освобождает ли это руководителя организации от ответственности за состояние охраны труда?

- А. - не освобождает;
- Б. - освобождает лишь частично;
- В. - освобождает полностью.

5. Кто является председателем комиссии по расследованию групповых несчастных случаев, отнесенных к категории тяжелых, и несчастных случаев со смертельным исходом?

- А. - должностное лицо федерального органа исполнительной власти, уполномоченного на проведение государственного надзора и контроля за соблюдением трудового законодательства и иных нормативных правовых актов, содержащих нормы трудового права;
- Б. – работодатель.

6. Какое из приведенных определений «опасные условия труда» является правильным?

- А. - факторы среды и трудового процесса, которые могут быть причиной острого заболевания, внезапного резкого ухудшения здоровья;
- Б. - условия труда, воздействие которых на работника могут привести к профессиональному заболеванию;
- В. - условия труда, воздействие которых на работника приводит к временному снижению трудоспособности.

7. Каков порядок бесплатной выдачи молока работникам, занятым на работах с вредными условиями труда?

- А. - молоко выдается в дни фактической занятости работника на работах с вредными условиями труда не менее 50 % рабочего времени;
- Б. - независимо от продолжительности смены в дни фактической занятости работника на работах, связанных с наличием на рабочих местах вредных производственных факторов, превышающих гигиенические нормативы;
- В. - молоко выдается ежедневно по спискам, работникам на работах с вредными условиями труда.

8. Акт о случае профессионального заболевания вместе с материалами расследования хранится у работодателя и органах санитарно-эпидемиологического надзора:

- А. - 45 лет;
- Б. - 75 лет;
- В. - 25 лет с момента расследования и/ или до ликвидации организации.

БИЛЕТ № 11

1. Как должна компенсироваться работа в сверхурочное время?

- А. - оплатой в двойном размере;
- Б. - оплатой в полуторном размере;
- В. - за первые 2 часа оплатой не менее, чем в 1,5 размере, за последующие часы не менее, чем в двойном размере.

2. Как оформляется прием на работу?

- А. - оформляется приказом (распоряжением) работодателя, изданным на основании заключенного договора;
- Б. - оформляется записью в трудовой книжке в день начала фактической работы;
- В. - оформляется записью в трудовой книжке и началом заполнения табеля выхода на работу или с выдачи наряда на работу.

3. При какой продолжительности перерыва в работе с работниками должен быть проведен внеплановый инструктаж по охране труда?

- А. - более 30 дней для всех видов работ;
- Б. - более 60 дней для всех видов работ;
- В. - более 30 календарных дней для работ с вредными и(или) опасными условиями труда, для остальных - более двух месяцев.

4. К физическим факторам трудового процесса относятся:

- А. - шум, вибрация, подъём и перемещение груза на расстояние вручную;
- Б. - микроклимат, освещенность, шум, вибрация, ионизирующее, неионизирующие излучения, аэроионный состав воздуха;
- В. - тяжесть трудового процесса, шум, воздух рабочей зоны.

5. Что называется острым профессиональным заболеванием?

- А. - заболевание, являющееся, как правило, результатом однократного (в течение не более одной смены) воздействия на работника вредного или опасного производственного фактора, повлекшее временную или стойкую утрату профессиональной трудоспособности;
- Б. - повреждение или нарушение нормальной деятельности различных органов организма человека в результате длительного воздействия на них вредных производственных факторов;
- В. - расстройство здоровья человека в результате воздействия на организм человека производственной среды, повлекшее временную утрату трудоспособности.

6. Допускается ли выдача взамен положенной спецодежды и спецобуви материала для их изготовления или денежной суммы для их приобретения?

- А. - допускается в исключительных случаях;
- Б. - не допускается;
- В. - допускается замена материалом для пошива спецодежды и спецобуви за счет работодателя.

7. Включаются перерывы для отдыха и питания, предоставляемые работнику во время рабочего дня (смены) в рабочее время?

- А. - включаются в рабочее время, если они не превышают 30 минут за рабочий день (смену);
- Б. - в рабочее время не включаются;
- В. - включаются в рабочее время.

8. Как подразделяются помещения по степени опасности поражения электротоком?

- А. - помещения без повышенной опасности, опасные;
- Б. - безопасные помещения и опасные;
- В. - помещения без повышенной опасности, с повышенной опасностью и особо опасные.

БИЛЕТ № 12

1. Можно ли уволить работающего подростка до 18 лет?

- А. - можно только с согласия государственной инспекции труда и городской (районной) комиссии по делам несовершеннолетних и защите их прав;
- Б. - можно только с согласия профсоюзного комитета предприятия;
- В. - нельзя в любом случае.

2. К какой ответственности могут привлекаться лица, виновные в нарушении законодательства по охране труда?

- А. - только к материальной, административной, дисциплинарной;
- Б. - дисциплинарной, административной, уголовной;
- В. - только административной, дисциплинарной, гражданско-правовой.

3. Следует ли делать отметку о проведении целевого инструктажа в наряде-допуске на выполнение работ повышенной опасности?
- А. - рекомендуется;
 - Б. - требуется обязательно;
 - В. - на усмотрение лица, проводившего инструктаж.
4. Производственные химические вещества по степени воздействия на организм человека подразделяются на:
- А. - чрезвычайно опасные (1кл), высоко опасные (2кл), умеренно опасные (3кл), малоопасные (4кл);
 - Б. - высоко опасные (1 кл), умеренно опасные (2кл), малоопасные (3кл);
 - В. – опасные (1кл) и малоопасные (2кл).
5. Какие виды медицинских осмотров должны проходить работники, занятые на работах с вредными или опасными условиями труда?
- А. - предварительный медицинский осмотр при поступлении на работу;
 - Б. - предварительный медицинский осмотр при поступлении на работу и периодические медицинские осмотры, психиатрическое освидетельствование;
 - В. - периодические медицинские осмотры во время работы.
6. Какова периодичность пересмотра инструкций по охране труда?
- А. - пересмотр инструкций по охране труда не требуется;
 - Б. - не реже 1 раза в 5 лет;
 - В. - не реже 1 раза в 3 года.
7. Какими правами наделены уполномоченные (доверенные) лица по охране труда профессиональных союзов при выявлении им в организации или подразделении нарушений законодательных и нормативных правовых актов по охране труда?
- А. - право вносить обязательные для рассмотрения должностными лицами организаций, работодателями - индивидуальными предпринимателями предложения об устранении выявленных нарушений требований охраны труда, с указанием срока устранения;
 - Б. - право приостанавливать работу участка до устранения выявленных нарушений;
 - В. - то, что предусмотрено вариантом ответа «А», но без указания сроков устранения.
8. Как осуществляется финансирование мероприятий по улучшению условий и охраны труда работодателями (за исключением государственных унитарных предприятий и федеральных учреждений):
- А. - в размере не менее 0,2 % суммы годового фонда оплаты труда;
 - Б. - в размере не менее 0,2 % суммы годовой прибыли;
 - В. - в размере не менее 0,2 % суммы затраченной на производство продукции (работ, услуг).

БИЛЕТ № 13

1. Каким является предельно-допустимое количество сверхурочных часов для одного работающего?
- А. - 4 часа в течение двух дней подряд, 120 часов в году;
 - Б. - 4 часа в день, 120 часов в году;
 - В. - 2 часа в день, 180 часов в год.
2. В течение какого срока предоставляется работнику компенсация за работу в выходной день (отгул)?
- А. - в течение ближайших 2-х недель;
 - Б. - в течение месяца;
 - В. - в любое удобное для работника время.

3. С какими категориями работников должен проводиться вводный инструктаж по безопасности труда?
- А. - только с лицами, принимаемыми на работу в качестве постоянных работников полном объеме по основной профессии;
 - Б. - с лицами, принимаемыми на работу, командированными в организацию, работниками сторонних организаций, выполняющими работы на выделенном участке организации, обучающимися образовательных учреждений, проходящими в организации производственную практику;
 - В. - только с лицами, впервые поступающими на работу.
4. С какой численность работающих работодатель обязан создать службу охраны труда или ввести должность специалиста по охране труда?
- А. – более 25 человек;
 - Б. – более 50 человек;
 - В. - более 100 человек.
5. При какой продолжительности перерыва в работе с работниками должен быть проведен внеплановый инструктаж по охране труда?
- А. - более 30 дней для всех видов работ;
 - Б. - более 60 дней для всех видов работ;
 - В. - более 30 календарных дней для работ с вредными и (или) опасными условиями труда, для остальных - более двух месяцев.
6. Какие методы коллективной защиты применяются в производственных помещениях для снижения шума?
- А. - используют средства звукоизоляции, звукопоглощения, проводят установку глушителей шума, снижают шум в источнике, изменяют направление распространения звука и др;
 - Б. - применяют акустические экраны и обеспечивают работников наушниками;
 - В. - обеспечивают работников средствами защиты органов слуха – наушниками.
7. Кто проводит расследование несчастного случая в организациях в случае изменения формы собственности организации без сохранения правопреемственности либо её ликвидации ?
- А. - государственный инспектор труда с участием представителей соответствующего исполнительного органа страховщика и территориального объединения организаций профсоюзов по заявлению пострадавшего или его доверенных лиц;
 - В. - соответствующий исполнительный орган страховщика по месту регистрации прежнего страхователя по заявлению пострадавшего или его доверенных лиц.
8. Кто определяет, какие факторы следует оценивать при специальной оценке условий труда?
- А. - технолог участка совместно с инженером по охране труда;
 - Б. - комиссия;
 - В. - начальник цеха (мастер участка) совместно с представителем профсоюзной организации и инженером по охране труда.

БИЛЕТ № 14

1. Можно ли посылать в командировку женщину, имеющую ребенка до 3 лет?
- А. -допускается только с её письменного согласия и при условии, что это не запрещено ей медицинскими рекомендациями, при этом женщина должна быть ознакомлена в письменной форме со своим правом отказаться от направления в служебную командировку;
 - Б. - можно, в связи с производственной необходимостью;
 - В. - категорически не допускается.

2. Разрешается ли работникам выносить средства индивидуальной защиты за пределы организации?

А. - разрешается с согласия руководителя подразделения;

Б. - не разрешается;

В. - не разрешается, но в отдельных случаях там, где по условиям работы указанный порядок не может быть соблюден, средства индивидуальной защиты могут оставаться в нерабочее время у работников, что может быть оговорено в коллективных договорах или в правилах внутреннего трудового распорядка.

3. Перед производством, какого вида работ, должен производиться с работниками целевой инструктаж по безопасности труда?

А. - перед производством работ в ночное время;

Б. - перед производством работ в праздничные и выходные дни;

В. - при выполнении разовых работ, при ликвидации последствий аварий, стихийных бедствий и работ, на которые оформляются наряд допуск, разрешение или другие специальные документы, а также при проведении в организации массовых мероприятий.

4. Как классифицируются профессиональные заболевания?

А. - легкие и тяжелые;

Б. - острые и хронические;

В. - легкие, тяжелые, связанные с травмой.

5. Какие основные требования предъявляются к организации технологического процесса?

А. - исключить воздействие вредных и опасных производственных факторов, травмоопасных факторов;

Б. - свести к минимуму воздействие вредных и опасных производственных факторов;

В. - исключить травмоопасные факторы.

6. Следует ли знакомить работников и тех, кто поступает на работу, с результатами оценки условий труда на рабочих местах?

А. - да, обязательно;

Б. - да, но только если им положены компенсации и средства индивидуальной защиты;

В. - по усмотрению администрации и/или желанию работника.

7. Кто утверждает перечень должностей, которым необходимо иметь группу допуска по электробезопасности?

А. - ответственный за электрохозяйство в целом по организации;

Б. - руководитель организации приказом по организации, он же определяет перечень профессий и рабочих мест, требующих присвоения 1 группы по электробезопасности;

В. - руководитель работ.

8. Главное правило оказания помощи пострадавшему при выполнении верхолазных работ?

А. - незамедлительно приступить к оказанию помощи пострадавшему в месте происшествия;

Б. - снять с пострадавшего все средства индивидуальной защиты;

В. - как можно быстрее спустить пострадавшего с высоты, чтобы приступить к оказанию помощи в более удобных и безопасных условиях (на земле, площадке).

БИЛЕТ № 15

1. На сколько должна быть сокращена продолжительность работы (смены) в ночное время?

А. - на 2 часа;

Б. - на 1 час;

В. - на время обеденного перерыва, если он установлен в дневное время.

2. Как оплачивается труд работника переведенного на нижеоплачиваемую работу по производственной необходимости?
А. - оплачивается по расценкам нового места работы;
Б. - сохраняется средний заработок по прежнему месту работы;
В. - оплата труда работника производится по выполняемой работе, но не ниже среднего заработка по прежней работе.
3. Какой срок установлен для обучения и проверки знаний по охране труда для вновь поступающих на работу руководителей и специалистов?
А. - один месяц после назначения на должность;
Б. - две недели после назначения на должность;
В. - срок определяется работодателем.
4. Сколько экземпляров акта формы Н-1 оформляется при легком страховом несчастном случае с одним пострадавшим?
А. - 4 экземпляра, остальные копии;
Б. - 3 экземпляра, остальные копии;
В. - 2 экземпляра, остальные копии.
5. Кем решается вопрос о возмещении морального вреда пострадавшему при несчастных случаях и за чей счет?
А. - возмещение морального вреда и его размер по решению суда за счет страховщика, т.е. фонда социального страхования;
Б. - возмещение морального вреда и его размер по решению суда – за счет работодателя;
В. - моральный вред не учитывается, учитывается только вред, причиненный здоровью.
6. Основными объектами оценки травмобезопасности рабочих мест являются:
А - обеспеченность средствами обучения и инструктажа, средствами коллективной защиты;
Б. - производственное оборудование, средства защиты;
В. - производственное оборудование, приспособления и инструменты, обеспеченность средствами обучения и инструктажа.
7. Площадь на одно рабочее место пользователя персональной электронно-вычислительной машины (ПЭВМ) с видео дисплейным терминалом (ВДТ) составляет:
А. - не менее 6 м² с экраном на базе электронно-лучевой трубки и 4,5 м² на базе плоских дискретных экранов, без использования вспомогательных устройств;
Б. - не менее 6 м²;
В. - не менее 4,5 м².
8. Основные действия при оказании первой помощи при ушибах?
А. - растереть ушибленное место и приложить согревающий компресс, обратиться за медицинской помощью;
Б. - растереть ушибленное место, смазать йодом, обратиться за медицинской помощью;
В. - приложить холод, обратиться за медицинской помощью.

БИЛЕТ № 16

1. Кто утверждает правила внутреннего трудового распорядка?
А. - работодатель, с учетом мнения представительного органа работников организации;
Б. - общее собрание, конференция;
В. - представительный орган работников организации с учетом мнения работодателя.

2. Разрешается ли привлекать беременных женщин к ночным и сверхурочным работам?
А. - разрешается с согласия работника;
Б. - разрешается в любом случае;
В. - запрещается в любом случае.
3. Кто несет ответственность за организацию и своевременность обучения по охране труда и проверку знаний требований охраны труда работников организаций?
А - работодатель;
Б. – специалист по охране труда;
В. - профсоюзный комитет.
4. Допускается замена молока компенсационной выплатой?
А. – не допускается;
Б. – допускается по письменному заявлению работника в размере, эквивалентном стоимости молока или других пищевых продуктов, если это предусмотрено коллективным договором и (или) трудовым договором;
В. – допускается решением работодателя при согласовании с первичной профсоюзной организацией.
5. По согласованию с кем работодатель может заменять один вид средств индивидуальной защиты, предусмотренные Типовыми отраслевыми нормами, другим в соответствии с особенностями производства?
А. - по согласованию с инженером по охране труда и соответствующим профсоюзным органом организации;
Б. - по согласованию с государственным инспектором по охране труда и соответствующим профсоюзным органом или иным уполномоченным работниками представительным органом;
В. - принимает самостоятельное решение, оформляет приказом.
6. Кто несет ответственность за правильное и своевременное расследование несчастных случаев связанных с производством, оформление акта ф. Н-1, разработку и реализацию мероприятий по устранению причин несчастного случая?
А. - работодатель;
Б. - руководитель подразделения, где произошел несчастный случай;
В. - служба охраны труда.
7. Кто определяет, какие факторы следует оценивать при специальной оценке рабочего места?
А. - технолог участка совместно с инженером по охране труда;
Б. - комиссия;
В. - руководитель организации совместно с представителем профсоюзной организации.
8. Какой порядок последовательности действий при оказании помощи в случае поражения электрическим током?
А. - обесточить пострадавшего (не забывая о собственной безопасности), оттащить пострадавшего не менее чем на 8 метров от оборудования или провода находящегося под напряжением, приступить к реанимации, вызвать «скорую помощь»;
Б. - обесточить пострадавшего, сделать искусственное дыхание, оттащить пострадавшего на безопасное расстояние, при отсутствии дыхания вызвать «скорую помощь».

БИЛЕТ № 17

1. На какой срок заключается трудовой договор между работодателем и работником?
А. - на определенный срок;

Б. - на неопределенный срок или на определенный срок не более 5-ти лет (срочный трудовой договор);

В. - на неопределенный срок или на определенный срок не более года или на время выполнения определенной работы на срок до 3-х месяцев.

2. Как оплачивается труд женщин, переведенных с вредных условий труда на безвредный и легкий труд в связи с беременностью?

А. - сохраняется средний заработок по прежнему месту работы;

Б. - оплачивается по новому месту работы.

3. Кем разрабатываются инструкции по охране труда для работников подразделений?

А. - инженером по охране труда;

Б. - профсоюзным комитетом.

В. - руководителем подразделения;

4. Понятие «охрана труда»:

А. - совокупность факторов производственной среды и трудового процесса, оказывающих влияние на здоровье работника;

Б. - мероприятия направленные на управление факторами производственной среды, оказывающих влияние на здоровье работника;

В. - система сохранения жизни и здоровья работников в процессе трудовой деятельности, включающая в себя правовые, социально-экономические, организационно-технические, санитарно-гигиенические, лечебно-профилактические, реабилитационные и иные мероприятия.

5. Какие основные требования предъявляются к организации технологического процесса?

А. - исключить воздействие вредных и опасных производственных факторов, травмоопасных факторов;

Б. - свести к минимуму воздействие вредных и опасных производственных факторов;

В. - исключить травмоопасные факторы.

6. Обязательно ли наличие сертификата соответствия и (или) декларации о соответствии на средства индивидуальной и коллективной защиты, в том числе иностранного производства?

А. - обязательно, только на средства защиты российского производства;

Б. - обязательно на все средства защиты, в том числе иностранного производства;

В. - обязательно только на средства индивидуальной защиты, ввозимые на территорию Российской Федерации.

7. Кем расследуется несчастный случай, происшедший с работником, временно переведенным на работу к другому работодателю?

А. - расследуется комиссией образованной работодателем, у которого произошел несчастный случай, в состав комиссий входит представитель работодателя, направившего работника;

Б. - расследуется организацией, направившей работника к другому работодателю, совместно с представителем организации, где проводились работы.

8. Что указывает работодатель при направлении на периодический медицинский осмотр, работника с вредными и опасными условиями труда?

А. - ФИО работника, паспортные данные, вредный фактор и/или вид выполняемых работ, состав медицинской комиссии;

Б. - название цеха, участка, профессию, вредный фактор и/или вид выполняемых работ, ФИО работников;

В. - ФИО работника, профессию, № медицинского страхового полиса, стаж работы, вредный фактор.

БИЛЕТ № 18

1. Социальное партнерство в сфере труда – система взаимоотношений между:
А. - работниками (их представителями), работодателями (их представителями), органами государственной власти, органами местного самоуправления;
Б. - работодателями (их представителями), органами государственной власти;
В. - работниками (их представителями), работодателями (их представителями).

2. С какой численность работающих работодатель обязан создать службу охраны труда или ввести должность специалиста по охране труда?
А. - 20 человек и более;
Б. - 50 человек и более;
В. - от 100 человек.

3. Каким документом определяется порядок разработки и утверждения правил и инструкций по охране труда?
А. - приказом по организации;
Б. - инструкциями, разработанными министерствами, ведомствами, службой охраны труда организации;
В. - методическими рекомендациями по разработке государственных нормативных требований охраны труда, утвержденными постановлением Минтруда России.

4. В какой срок работодатель обязан выдать пострадавшему или лицу, представляющему его интересы акт по форме Н-1?
А. - не позднее 3-х дней после окончания расследования;
Б. - не позднее 10 дней после окончания расследования;
В. - акт ф. Н-1 на руки пострадавшему или лицу, представляющему его интересы не выдается.

5. С какой периодичностью должен проводиться повторный инструктаж по охране труда?
А. - ежемесячно;
Б. - не реже 1 раза в 6 месяцев, если иное не предусмотрено Правилами по охране труда;
В. - не реже 1 раза в год.

6. Потребность в санитарно-бытовых помещениях, кроме гардеробных определяется:
А. - от численности работников в наиболее многочисленной смене;
Б. - от общей численности работников в организации;
В. - от среднесписочной численности работающих.

7. Как классифицируются условия труда рабочих мест по фактору травмобезопасности?
А. - 2 класса: допустимые и опасные;
Б. - 3 класса: оптимальные, допустимые, опасные;
В. - 4 класса: оптимальные, допустимые, опасные, особо опасные.

8. Оказание первой помощи при ранении пострадавшего?
А. - промыть рану водой, влить в рану спиртосодержащий раствор, забинтовать, обратиться за медицинской помощью;
Б. - промыть рану водой, смазать края раны спиртосодержащим раствором, наложить стерильный перевязочный материал и завязать бинтом, обратиться за медицинской помощью;
В. - накрыть рану любой чистой салфеткой, полностью прикрыв края раны, прибинтовать или прикрепить её лейкопластырем, по возможности приложить холод, обратиться за медицинской помощью.

БИЛЕТ № 19

1. Какие виды ответственности предусмотрены виновным за нарушения, которые привели к групповому, тяжелому и несчастному случаю на производстве со смертельным исходом?

- А. - административная, материальная;
- Б. - дисциплинарная, административная;
- В. - дисциплинарная, административная, уголовная.

2. Заключение трудового договора допускается с лицом, достигшим возраста:

- А. - 14 лет;
- Б. - 15 лет;
- В. - 16 лет.

3. Кто дает заключение о тяжести несчастного случая на производстве?

- А. - медицинское учреждение, в котором оказывалась медицинская помощь;
- Б. - служба охраны труда;
- В. - медпункт предприятия.

4. Какой вид инструктажа по охране труда необходимо провести с работниками перед производством работ, на которые оформляется наряд-допуск?

- А. - целевой;
- Б. - внеплановый;
- В. - первичный на рабочем месте.

5. В течение какого срока службы производственное оборудование должно соответствовать требованиям безопасности?

- А. - в течение гарантированного срока службы, установленного заводом-изготовителем оборудования;
- Б. - до первого капитального ремонта оборудования;
- В. - в течение всего срока службы (эксплуатации).

6. Обязательно ли проведение инструктажа при выдаче работникам таких средств индивидуальной защиты как респираторы, противогазы, предохранительные пояса и обучение правилам пользования этими средствами индивидуальной защиты?

- А. - нет, не обязательно, т.к. проводится инструктаж на рабочем месте;
- Б. - это не входит в обязанности руководителя работ;
- В. - да, обязательно.

7. Какая группа по электробезопасности присваивается неэлектротехническим работникам, выполняющим работы, при которых может возникнуть опасность поражения электрическим током? Кто проводит инструктаж по электробезопасности?

- А. - присваивается I гр. по электробезопасности, инструктаж проводится в специализированных учебных центрах;
- Б. - присваивается I гр., инструктаж проводится электротехническим персоналом организации с группой по электробезопасности не ниже III;
- В. - группа не присваивается, инструктаж проводит специалист по охране труда в организации.

8. Оказание первой помощи при ожогах химическими веществами?

- А. - промыть пораженное место нейтрализующей жидкостью, наложить стерильную повязку, обратиться за медицинской помощью;

Б. - промыть пораженное место под проточной холодной водой, накрыть рану чистой сухой тканью полностью прикрывающую края раны, зафиксировать салфетку, обратиться за медицинской помощью;

В. - промыть пораженное место раствором соды, наложить стерильную повязку, обратиться за медицинской помощью.

БИЛЕТ № 20

1. Распространяется ли действие коллективного договора на работников – не членов профсоюза?

А. - не распространяется;

Б. - распространяется;

В. - распространяется частично.

2. Срок действия коллективного договора?

А. - срок действия не более 3 лет;

Б. - регулируется решением работодателя при согласовании с полномочными представителями работников сроком до 5 лет;

В. - срок действия 1 год.

3. При каком перерыве в работе по данному виду работ (профессии) работник должен пройти обучение по безопасности труда до начала самостоятельной работы?

А. - более 3 лет;

Б. - более 5 лет;

В. - более 1 года.

4. В течение какого срока должен быть расследован несчастный случай, в результате которого 1 человек погиб или несколько получили тяжелые травмы?

А. - в течение 3 суток с момента его происшествия;

Б. - в течение 10 суток с момента его происшествия;

В. - в течение 15 суток с момента его происшествия.

5. Кем разрабатываются инструкции по охране труда для работников подразделений?

А. - руководителем подразделения;

Б. - инженером по охране труда;

В. - уполномоченным по охране труда.

6. В каком возрасте может наступать право выхода на льготную пенсию у работающих с вредными и опасными условиями труда по Списку № 2?

А. - мужчины в возрасте 55 лет, женщины в возрасте 50 лет;

Б. - мужчины в возрасте 50 лет, женщины в возрасте 45 лет.

7. С каким сроком носки могут выдаваться работающим на основании специальной оценки рабочих мест такие средства индивидуальной защиты, как жилет сигнальный, предохранительные пояса, диэлектрические перчатки, боты и галоши, респираторы, противогазы, каски и другие, не указанные в Типовых отраслевых нормах?

А. - до износа или как дежурные;

Б. - до износа;

В. - как дежурные.

БИЛЕТ № 21

1. Имеют ли право на отпуск и денежную компенсацию за неиспользованный отпуск при увольнении совместители на совмещаемой работе?
А. - совместители не имеют право на отпуск и денежную компенсацию;
Б. - совместители имеют право на отпуск и денежную компенсацию за неиспользованный отпуск при увольнении.

2. Какое время работы относится к ночной смене?
А. - с 24 часов до 7 часов;
Б. - с 22 часов до 6 часов;
В. - с 1 часа до 7 часов.

3. Обязан ли работодатель организовать обучение работников рабочих профессий оказанию первой помощи пострадавшим?
А. - нет, не обязан;
Б. - обязан проводить обучение, не реже одного раза в год;
В. - рекомендуется проводить обучение, при приеме на работу.

4. Кому направляется извещение о групповом несчастном случае, тяжелом или несчастном случае со смертельным исходом?
А. - в государственную инспекцию труда, в орган исполнительной власти;
Б. - в государственную инспекцию труда, страховщику, территориальное объединение профсоюзов;
В. - в государственную инспекцию труда, прокуратуру, орган исполнительной власти субъекта Российской Федерации, и (или) орган местного самоуправления по месту регистрации юр. лица или индивидуального предпринимателя, работодателю, направившего работника, территориальный орган соответствующего федерального органа исполнительной власти курирующий объект, где произошел несчастный случай, страховщику, территориальное объединение профсоюзов.

5. Групповым несчастным случаем считается случай если пострадало:
А. - 5 и более человек;
Б. - 2 и более человек;
В. - более 5 человек.

6. Понятие «электробезопасности»?
А. - система организационных, технических мероприятий и средств, обеспечивающих защиту людей от вредного и опасного воздействия электромагнитного поля, электрической дуги, электрического тока и статического электричества;
Б. - соблюдение сроков и правил эксплуатации оборудования, обеспеченность средствами коллективной защиты.

7. Понятие «охрана труда»:

Комплект контрольно-оценочных средств.

**ПО ДИСЦИПЛИНЕ: ОП.03. СТРОИТЕЛЬНЫЕ МАШИНЫ И СРЕДСТВА МАЛОЙ
МЕХАНИЗАЦИИ.**

по профессии среднего профессионального образования

08.01.28 Мастер отделочных строительных и декоративных работ

Квалификация: штукатур маляр строительный

Форма обучения очная

СОДЕРЖАНИЕ.

1. Паспорт комплекта контрольно-оценочных средств стр.4
2. Результаты освоения учебной дисциплины, подлежащие проверке стр.6
3. Оценка освоения учебной дисциплины стр.10
 - 3.1 Формы и методы оценивания стр.11
 - 3.2 Перечень вопросов и заданий для текущего контроля знаний по дисциплине стр.12
 - 3.3 Тестовое задание дифференцированному зачёту по дисциплине стр.49

1. Паспорт комплекта контрольно-оценочных средств

Комплект контрольно- оценочных средств (КОС) по учебной дисциплине
общеобразовательного цикла ОП.03. «Строительные машины и средства малой
механизации»

1. Общие положения.

Контрольно- оценочных средства предназначены для контроля и оценки образовательных
достижений обучающихся, освоивших программу учебной дисциплины
общеобразовательного цикла ОП.03 «Строительные машины и средства малой
механизации».

КОС разработаны на основании:

программы учебной дисциплины ОП.03 «Строительные машины и средства малой
механизации » для профессии 08.01.28 Мастер отделочных строительных и декоративных
работ. В результате освоения учебной дисциплины ОП.03 «Строительные машины и средства
малой механизации» обучающийся должен обладать предусмотренными ФГОС по
специальности СПО08.01.28 Мастер отделочных строительных и декоративных работ
базового уровня подготовки для специальности СПО следующими умениями, знаниями,
которые формируют профессиональную компетенцию, и общими компетенциями:

У 1. Безопасной эксплуатации отделочных строительных машин, оборудования и средств
малой механизации штукатурных работ

У2. Безопасной эксплуатации отделочных строительных машин, оборудования и средств
малой механизации малярных работ

У3. Безопасной эксплуатации отделочных строительных машин, оборудования и средств
малой механизации при выполнении отделочных работ на фасаде

31. Устройство отделочных строительных машин и средств малой механизации, принцип
работы, правила безопасной работы на оборудовании, безопасной эксплуатации средств
малой механизации; технические характеристики строительных машин и средств малой
механизации при выполнении штукатурных работ по отделке внутренних и наружных
поверхностей зданий и сооружений

32. Устройство отделочных строительных машин и средств малой механизации, принцип
работы, правила безопасной работы на оборудовании, безопасной эксплуатации средств
малой механизации; технические характеристики строительных машин и средств малой
механизации при выполнении малярных работ

33. Устройство отделочных строительных машин и средств малой механизации, принципы
работы, правила безопасной работы на оборудовании, безопасной эксплуатации средств
малой механизации; технические характеристики строительных машин и средств малой
механизации при выполнении отделочных работ на фасаде

ОК 01. Выбирать способы решения задач профессиональной деятельности применительно к
различным контекстам;

ОК 02. Использовать современные средства поиска, анализа и интерпретации информации, и
информационные технологии для выполнения задач профессиональной деятельности;

ОК 03. Планировать и реализовывать собственное профессиональное и личностное развитие,
предпринимательскую деятельность в профессиональной сфере, использовать знания по
финансовой грамотности в различных жизненных ситуациях;

ОК 04. Эффективно взаимодействовать и работать в коллективе и команде;

ОК 09. Пользоваться профессиональной документацией на государственном и иностранном

ЛР 14. Владеть навыками коммуникабельности в коллективе, решает различные задачи профессиональной деятельности.

ЛР15. Уметь пользоваться профессиональной документацией на государственном языке

ЛР 17. Активно использовать полученные знания и умения на практике, анализирует производственной ситуации, умеет быстро принимать решения, соответствующие требованиям работодателя

ЛР 18. Уметь искать и находить необходимую информацию используя разнообразные технологии ее поиска, для решения возникающих в процессе производственной деятельности проблем при выполнении штукатурных и малярных работ

ЛР19. Проявлять доброжелательность к окружающим, деликатность, чувство такта и готовность оказать услугу каждому, кто в ней нуждается.....

Формой аттестации по учебной дисциплине является дифференцированный зачет.

1. Результаты освоения учебной дисциплины, подлежащие проверке

В результате аттестации по учебной дисциплине осуществляется комплексная проверка следующих умений и знаний ОП.03. «Строительные машины и средства малой механизации», а также динамика формирования общих компетенций:

Таблица 2.

Результаты обучения (освоенные умения, усвоенные знания)	Основные показатели оценки результатов	Форма контроля
Уметь:		
У1.		
Безопасной эксплуатации отделочных строительных машин, оборудования и средств малой механизации штукатурных работ	Умелая и безопасная эксплуатации отделочных строительных машин, оборудования и средств малой механизации при выполнении: - штукатурных работ по отделке внутренних и наружных поверхностей зданий и сооружений	Выполнение практической работы №, 1,2, дифференцированный зачёт
У2.		
Безопасной эксплуатации отделочных строительных машин, оборудования и средств малой механизации малярных работ	Умелая и безопасная эксплуатации отделочных строительных машин, оборудования и средств малой механизации при выполнении: малярных работ	Выполнение практической работы № 3,4, дифференцированный зачёт
У3.		
Безопасной эксплуатации отделочных строительных машин, оборудования и средств малой механизации при выполнении отделочных работ на фасаде	Умелая и безопасная эксплуатации отделочных строительных машин, оборудования и средств малой механизации, применяемых при выполнении отделочных работ на фасаде	Выполнение практической работы № 5, дифференцированный зачёт
Знать:		
З1. Устройства отделочных строительных машин и средств малой механизации, принципы работы, правил безопасной работы на оборудовании, безопасной эксплуатации средств малой механизации; технические характеристики строительных	Оценка результатов выполнения практической и самостоятельной работы. Экспертное наблюдение за ходом выполнения практической работы. Тестирование. Оценка за устный	Устный опрос, решение тестового задания

<p>машин и средств малой механизации при выполнении:</p> <p>- штукатурных работ по отделке внутренних и наружных поверхностей зданий и сооружений</p>	индивидуальный опрос	
<p>32 Устройства отделочных строительных машин и средств малой механизации, принципы работы, правил безопасной работы на оборудовании, безопасной эксплуатации средств малой механизации; технические характеристики строительных машин и средств малой механизации при выполнении малярных работ</p>	<p>Оценка результатов выполнения практической и самостоятельной работы.</p> <p>Экспертное наблюдение за ходом выполнения практической работы.</p> <p>Тестирование.</p> <p>Оценка за устный индивидуальный опрос</p>	Устный опрос, решение тестового задания
33		
<p>Устройства отделочных строительных машин и средств малой механизации, принципы работы, правил безопасной работы на оборудовании, безопасной эксплуатации средств малой механизации; технические характеристики строительных машин и средств малой механизации при выполнении отделочных работ на фасаде</p>	<p>Формулирует понятия и термины, демонстрирует осознанное понимание</p>	Устный опрос, решение тестового задания
ОК 01	<p>Выбирает способы решения задач профессиональной деятельности в процессе безопасной эксплуатации отделочных строительных машин, оборудования и средств малой механизации</p>	<p>Ответы на устные вопросы по дисциплине и экспертное наблюдение за выполнением практической работы задания</p>
ОК 02	<p>Использует современные средства поиска, анализа и интерпретации информации, и информационные технологии для выполнения задач безопасной эксплуатации отделочных строительных машин, оборудования и средств малой механизации</p>	<p>Ответы на устные вопросы по дисциплине и экспертное наблюдение за выполнением практической работы задания</p>
ОК 04	<p>Эффективно взаимодействует и работает в коллективе и команде в процессе безопасной эксплуатации отделочных строительных машин, оборудования и средств малой</p>	<p>Ответы на устные вопросы по дисциплине и экспертное наблюдение за выполнением практической работы</p>

	механизации	задания
ОК 05	Осуществляет устную и письменную коммуникацию на государственном языке Российской Федерации с учетом особенностей социального и культурного контекста для безопасной эксплуатации отделочных строительных машин, оборудования и средств малой механизации	Ответы на устные вопросы по дисциплине и экспертное наблюдение за выполнением практической работы задания
ОК 09	Пользуется профессиональной документацией на государственном и иностранном языках для обеспечения безопасной эксплуатации отделочных строительных машин, оборудования и средств малой механизации	Ответы на устные вопросы по дисциплине и экспертное наблюдение за выполнением практической работы задания
ЛР 14	Владеет навыками коммуникабельности в коллективе, решает различные задачи профессиональной деятельности.	Ответы на устные вопросы по дисциплине и экспертное наблюдение за выполнением практической работы задания
ЛР15	Умеет пользоваться профессиональной документацией на государственном языке	Ответы на устные вопросы по дисциплине и экспертное наблюдение за выполнением практической работы задания
ЛР 17	Активное использует полученные знания и умения на практике, анализирует производственной ситуации, умеет быстро принимать решения, соответствующие требованиям работодателя	Ответы на устные вопросы по дисциплине и экспертное наблюдение за выполнением практической работы задания
ЛР 18	Умеет искать и находить необходимую информацию используя разнообразные технологии ее поиска, для решения возникающих в процессе производственной деятельности проблем при выполнении штукатурных и малярных работ	Ответы на устные вопросы по дисциплине и экспертное наблюдение за выполнением практической работы задания
ЛР19	Проявляет доброжелательность к окружающим, деликатность, чувство такта и готовность оказать услугу каждому, кто в ней нуждается.	Ответы на устные вопросы по дисциплине и экспертное наблюдение за выполнением

		практической работы задания
--	--	--------------------------------

3. Оценка освоения учебной дисциплины

3.1 Формы и методы оценивания

Предметом оценки служат умения и знания, предусмотренные ФГОС по дисциплине ОП.03. «Строительные машины и средства малой механизации» направленные на формирование общих и профессиональных компетенций.

Таблица 3.1

Наименование элемента умений или знаний	Виды аттестации	
	Текущий контроль	Промежуточная аттестация
У1. Безопасная эксплуатация отделочных строительных машин, оборудования и средств малой механизации штукатурных работ	+	+
У2. Безопасная эксплуатации отделочных строительных машин, оборудования и средств малой механизации малярных работ	+	+
У3. Безопасная эксплуатация отделочных строительных машин, оборудования и средств малой механизации при выполнении отделочных работ на фасаде	+	+
З1. Устройство отделочных строительных машин и средств малой механизации, принцип работы, правила безопасной работы на оборудовании, безопасной эксплуатации средств малой механизации; технические характеристики строительных машин и средств малой механизации при выполнении: - штукатурных работ по отделке внутренних и наружных поверхностей зданий и сооружений	+	+
З2. Устройство отделочных строительных машин и средств малой механизации, принцип работы, правила безопасной работы на оборудовании, безопасной эксплуатации средств малой механизации; технические характеристики строительных машин и средств малой механизации при выполнении малярных работ	+	+
З3. Устройство отделочных строительных машин и средств малой механизации, принципы работы, правила безопасной работы на оборудовании, безопасной эксплуатации средств малой механизации; технические характеристики строительных машин и средств малой механизации при выполнении отделочных работ на фасаде	+	+

3.2. Контроль и оценка освоения учебной дисциплины по темам (разделам)

Таблица 3.2

Элемент учебной дисциплины	Формы и методы контроля			
	Текущий контроль	Промежуточная аттестация		
	Форма контроля	Проверяемые ОК, У, З	Форма контроля	Проверяемые ОК, У, З
Тема 1. Строительные машины и средства малой механизации для штукатурных и декоративных работ	Устный опрос, практическая работа, тестирование	У1,31,ОК.1 -ОК.4,ОК9	Дифференцированный зачёт	У1,У2,У3; З1,З2,З3, ОК.1- ОК4,ОК9
Тема 2. Строительные машины и средства малой механизации для малярных и декоративно-художественных работ	Устный опрос, практическая работа, тестирование	У2,32,ОК.1 -ОК.4,ОК9		
Тема 3. Механизмы для работы на фасадах здания	Устный опрос, практическая работа, тестирование	У3,33,ОК.1 -ОК.4,ОК9		

3.2 Перечень вопросов и заданий для текущего контроля знаний по дисциплине

Тема 1. Строительные машины и средства малой механизации для штукатурных и декоративных работ

Результаты освоения: У1, 31

Устные вопросы: 31

1. Какое оборудование применяют при отмеривании материалов объёмными или массовыми дозами в больших объёмах?
2. Что из себя представляет растворосмесители?
3. С помощью какого оборудования транспортируется раствор по резиноканевым трубопроводам?
4. С помощью какого элемента наносится раствор на поверхность?
5. Чем комплектуются растворонасосы ?
6. В состав каких агрегатов входят растворонасосы и вибросита?
7. Куда направляется раствор после вибросита?
8. Что из себя представляет вибросито?
9. Принцип работы вибросита.
10. Каков размер отверстия сетки вибросита?
11. От какого напряжения работает вибросито?
12. Куда подаётся раствор после прохождения вибросита?
13. С какой производительностью выпускаются растворонасосы?
14. С какой производительностью используются растворонасосы для нанесения штукатурных растворов на поверхность?
15. Какие насосы получили наибольшее распространение?
16. Каков принцип работы диафрагменного растворонасоса?
17. Какая жидкость заливается в рабочую камеру через заливочное устройство в растворонасосе ?
18. Что происходит при пуске двигателя растворонасоса?
19. Для чего используются затирочные машины?
20. Какие вы знаете виды затирочных машин в зависимости от источника движения?

Тестовое задание :31

1. Выберите оборудование для просеивания раствора:

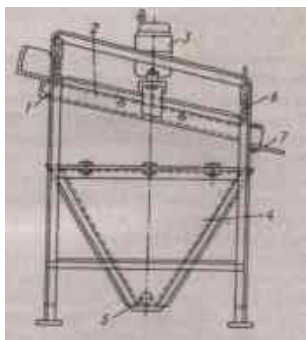

А

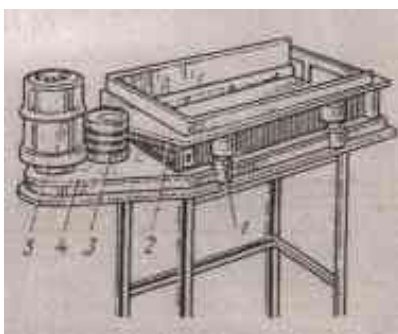

Б

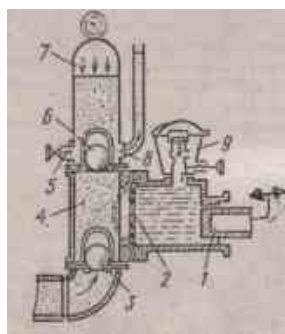

В

2. Найдите соответствие (цифра- буква)

1	А	Лист для отсевок
---	---	------------------

2	Б	Пружина
3	В	Выходной патрубок
4	Г	Вибратор
5	Д	Бункер
6	Е	Рама
7	Ж	Сито

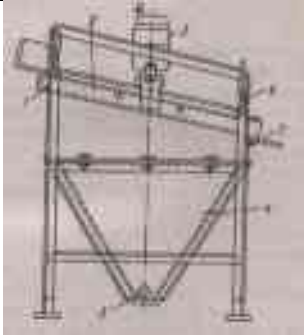

1. Найдите соответствие (цифра-буква)

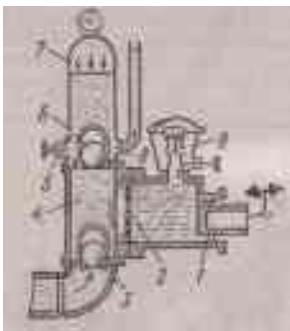

4. Какая жидкость заливается в заливочное предохранительное устройство растворонасоса?

- А. Машинное масло
- Б) Грунтовка глубокого проникновения
- В) Известковое молочко
- Г) Вода

5. Приведите соответствие оборудования для обогрева и сушки штукатурки в зимнее время и источника обогрева (цифра-буква).

Оборудования для обогрева и сушки штукатурки	Источник обогрева
А. Электрокалорифер	1. газ пропан
Б. Теплогенератор	2. от электрических тенов
В. Горелка	3. от сжигания жидкого топлива

1	А	Заливочное предохранительное устройство
2	Б	Штуцер
3	В	Компенсатор
4	Г	Всасывающий клапан
5	Д	Нагнетательный клапан
6	Е	Рабочая камера
7	Ж	Диафрагма
8	З	Плунжер
9	И	Перепускной и спусковой кран



Рис. 169. Электрокалорифер:

А

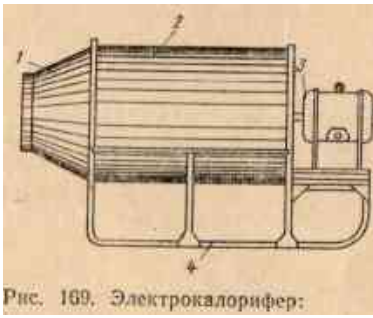

Рис. 170. Теплоагрегат ТТ-150:

Б

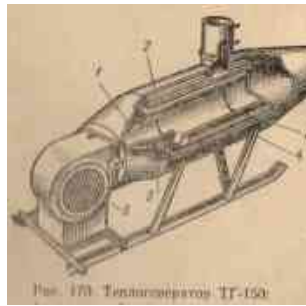

В

6. Что изображено на фото?



- А) Штукатурный агрегат
- Б) Растворонасос
- В) Штукатурная станция
- Г) Торкет – установка

7. Кинематическая схема какого механизма или оборудования представлена на рисунке 1?

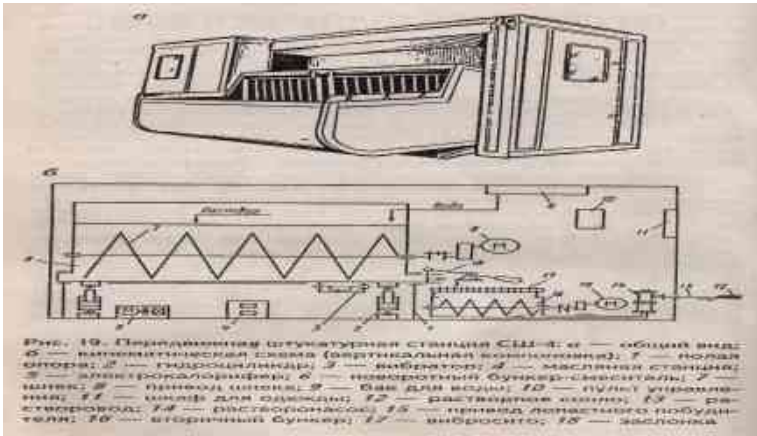

- А) Штукатурный агрегат
- Б) Растворонасос
- В) Штукатурная станция
- Г) Торкет – установка

8. Найдите соответствие названия механизмов и оборудования на кинематической схеме номеру (рисунке 1).

№ оборудования, механизма	Название
17	А. растворонасос

6,7	Б. растворопровод
14	В. форсунка
13	Г. вибросито
12	Д. Электрический двигатель
8,15	Е. Шнековый побудитель раствора

9. Определите порядок прохождения штукатурного раствора по механизмам штукатурной станции

Порядок операций	Оборудование и механизмы штукатурной станции
1	А. растворонасос
2	Б.растворопровод
3	В.форсунка
4	Г.вибросито
5	Д.Шнековый побудитель раствора или растворосмеситель

10. Определите последовательность операций при работе с затирочной машиной? работы с машинкой?

1	А. Чистка машинки и уборка на место
2	Б. Прекращают затирку, убедившись в качестве затёртой поверхности, когда оно будет удовлетворять требованиям, предъявляемым к ней.
3	В. Водят по поверхности с соответствующей скоростью
4	Г. Приставляют диски к поверхности штукатурки, делают соответствующей силы нажим
5	Д. Включают двигатель, проверяют на холостом ходу

11. От какого напряжения работают затирочные машинки?

- А) от сети напряжением 220В
- Б) от сети напряжением 380 В
- В) от сети напряжением 220/380 В через преобразователь напряжением 42 В

12. Что служит материалом для дисков затирочных штукатурных машин?

- А) пенопласт, древесно-стружечный материал или дерево
- Б) шлифовальный абразивный круг
- В) алмазный круг
- Г) вулканитовый круг

13. Дальность подачи раствора растворонасосной установкой зависит от-

- A) вида форсунки
- B) мощности растворонасоса
- C) вида раствора
- D) вида растворонасоса
- E) длины растворопровода

14. Механизмы, применяемые для образования самой плотной штукатурки:

- A) Цемент-пушка
- B) Растворонагнетатель
- C) Штукатурная станция

15. В устройстве вибросита нет:

- A) Эксцентрикового механизма
- B) Опорной рамы
- C) Электродвигателя
- D) Опорных пробок
- E) Поршня

16. Выберите растворосмеситель гравитационного действия

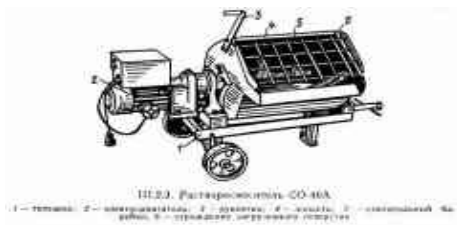

A



Б



В

17. Какая из затирочных штукатурных машин легче?

- A) с электрическим приводом
- B) с пневматическим приводом?

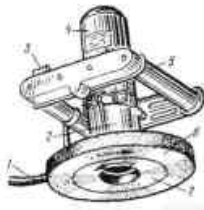

а



б



в



г

18. На каком рисунке указано безболтовое соединение растворопровода?

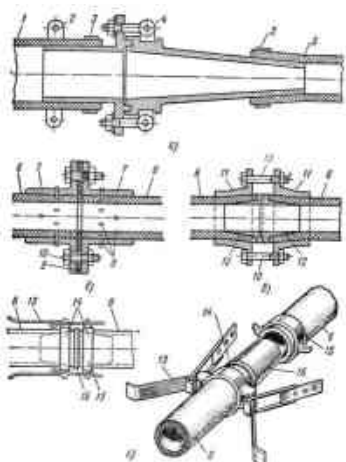

19. Какую бескомпрессорную форсунку используют при оштукатуривании с помощью штукатурной станции цементно-известковыми растворами с большим объёмов работ?

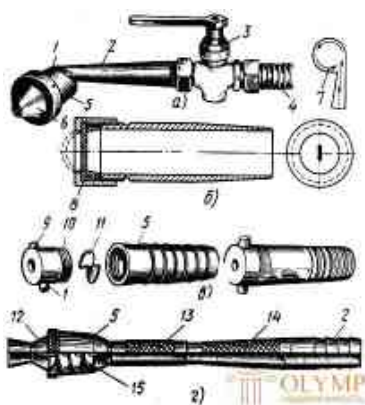

20. Как называется следующее оборудование?

- А) штукатурный агрегат
- Б) Штукатурная станция
- В) Торкет-установка



Эталоны ответов:

№ вопроса	1	2	3	4	5	6	7	8	9	10
ответ	А	1Е 2Ж 3Г 4Д 5В 6Б	13 2Ж 3Г 4Е 5И 6Д	Г	А2 Б3 В1	В	В	12В, 13Б, 14А, 8, 15 Д, 17 Г,	1.Д, 2. Г, 3. А, 4. Б, 5. В	1.Д, 2.Г, 3 В, 4 Б, 5А

		7А	7В 8Б 9А					6,7 Е		
Цена ответа (баллов)	1	7	9	1	3	1	1	6	5	5
№ вопроса	11	12	13	14	15	16	17	18	19	20
Ответ	В	А	В	А	Е	Б	Б	Г	Б	В
Цена ответа (баллов)	1	1	1	1	1	1	1	1	1	1

Максимальное количество баллов-49

Количество баллов: 44- 49 , оценка «5»

39 -43, оценка «4»,

34-42, оценка «3»

Меньше 34 баллов, оценка «2»

Практическая работа №1: У1.

Сравнение технических характеристик, конструктивных особенностей растворосмесителей

Цель практической работы: Сравните технические характеристики конструктивных особенностей растворосмесителей, изучив теоретический материал и выполните задание.

Теоретический материал

Передвижной растворосмеситель периодического действия - рама тележки, сварной конструкции с 2-мя ходовыми колёсами, опорой и рукояткой для передвижения по строительной площадке, на которой крепится барабан.

Принцип работы растворосмесителя периодического действия

В смесительный барабан, размещённый на тележке, вручную через загрузочное отверстие, ограждённое решёткой, загружают составляющие растворной смеси. Перемешивание осуществляется лопастями, расположенными на валу, вращающемся от электродвигателя. Раствор выгружается механизировано.

Барабан поворачивается, готовый раствор выгружается под действием вращающихся лопастей, но уже в другом направлении. В исходное положение барабан возвращается рукояткой. Кнопки управления, автоматический выключатель растворосмесителя располагаются в электрошкафу.



Рис. 5.1. Растворосмеситель: CO-46Б:
 1 — тележка; 2 — электродвигатель; 3 — электрошкаф; 4 — лопасть; 5 — смесительный барабан; 6 — ограждение загрузочного отверстия; 7 — рукоятка

Растворосмеситель с откидной траверсой, на которой смонтировано приводное устройство, состоящее из электродвигателя и редуктора с лопастным валом. Лопасть предназначена для перемешивания раствора



Рис. 5.2. Растворосмеситель: CO-23В:
 1 — тележка; 2 — смесительный барабан; 3 — лопасть; 4 — электродвигатель



Растворосмеситель гравитационного действия

Задание:

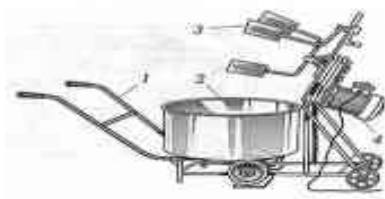
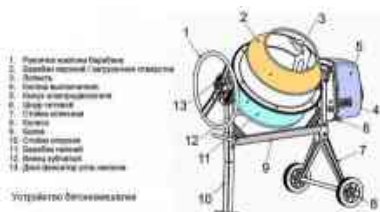
1. Заполните таблицу 1.

Таблица №1.

Место приготовления раствора

2. Перечислите операции процесса приготовления раствора

- 1-
- 2-
- 3-
- 5-
- 6-

1. Заполните таблицу 2.

Таблица №2.

Виды растворных смесей

1. Заполните таблицу 3.

Таблица №3

Механизированное оборудование		
для просеивания	для дозирования	для перемешивания

1. Заполните таблицу 4.

Таблица №4

	Классификация растворовосмесителей по принципу действия	
	периодического (цикличного) действия	непрерывного действия
Характеристика растворовосмесителей	1. Процесс загрузки, перемешивания и выдачи раствора в машинах периодического (цикличного) действия происходит	1. Процесс загрузки, перемешивания и выдачи раствора в машинах непрерывного действия происходит
	2. Производительность машин периодического (цикличного) действия характеризуется	2. Производительность машин непрерывного действия характеризуются ...
Классификация растворовосмесителей по способу смешивания составляющих для растворов		
Классификация растворовосмесителей по способу установки на рабочем месте		
2. Применяют		1. Применяют

1. Ответьте на вопросы:

- А) Где приготавливают раствор?
- В) Из каких операций состоит процесс приготовления раствора?
- Г) Как можно механизировано просеять вязущие и наполнитель?
- Д) Что применяют при отмеривании материалов объёмными или массовыми дозами в больших объёмах?
- Е) В каком виде приготавливают растворные смеси?
- Ж) Как называется оборудование для механизированного приготовления раствора?
- З) Как подразделяются растворовосмесители по принципу действия?
- И) Как происходит процесс перемешивания и выдачи раствора в машинах периодического (цикличного) действия?

- К) Чем характеризуется производительность машин периодического (циклического) действия?
- Л) Как происходит процесс загрузки, перемешивания и выдачи раствора в машинах непрерывного действия?
- М) Чем характеризуются машины непрерывного действия?
- Н) Как подразделяются растворосмесители по способу смешивания составляющих для растворов?
- О) Как подразделяются растворосмесители по способу установки на рабочем месте?
- П) Чем характеризуются передвижные растворосмесители?
- Р) Где применяют передвижные растворосмесители?
- С) Где применяют стационарные растворосмесители?
- Т) Что из себя представляет передвижной периодического действия растворосмеситель?
- У) Какой принцип работы растворосмесителя периодического действия ?
- Ф) Каким образом выгружается раствор?
- Х) Где располагаются кнопки управления, автоматический выключатель растворосмесителя?

Эталон выполнения практического задания №1.

Место приготовления раствора		
на рабочем месте	на заводах централизованно	растворо-бетонных узлах

Операции процесса приготовления раствора

- 1-просеивание
- 2-дозирование вяжущего, заполнителя и воды
- 3-загрузка в смесительную камеру
- 4-смешивание
- 5-транспортирование
- 6-выгрузка

Виды растворных смесей	
Сухие	Жидкие

Механизированное оборудование		
для просеивания	для дозирования	для перемешивания
механизированное виброрито	дозатор	растворосмеситель

	Классификация растворосмесителей по принципу действия	
	периодического (циклического) действия	непрерывного действия
Характеристика растворосмесителей	1. Процесс загрузки, перемешивания и выдачи раствора в машинах периодического (циклического) действия происходит через определённый промежуток времени.	1. Процесс загрузки, перемешивания и выдачи раствора в машинах непрерывного действия происходит непрерывно.
	2. Производительность машин периодического (циклического) действия характеризуется вместительностью смесительного барабана.	2. Машины непрерывного действия характеризуются часовой производительностью.
	Классификация растворосмесителей по способу смешивания составляющих для растворов	
	смесители с принудительным смешиванием под действием вращающихся лопастей	гравитационные, т.е. со смешиванием при свободном падении в барабане
	Классификация растворосмесителей по способу установки на рабочем месте	
	передвижные	стационарные
1. Небольшая вместительность барабана, малые габариты. 2. Применяют непосредственно на строительной площадке в течение непродолжительного времени; могут быть использованы в отделяемых помещениях, обеспеченных электроэнергией и водой.	1. Применяют стационарные растворосмесители на растворных заводах и узлах.	

2. Практическое занятие №2. Сравнение технических характеристик, конструктивных особенностей затирочных машин

Цель практической работы Сравнение технических характеристик, конструктивных особенностей затирочных машин, изучив теоретический материал:

1. Выполнение штукатурных и декоративных работ: учебник для студентов учреждений сред. проф. образования/ Г.Г. Черноус- 3 изд., стер.- М.: Издательский центр «Академия», 2018.-240 с.-.

2. Штукатур: /мастер отделочных строительных работ/Л.Н. Мороз, П.А. Лапшин.-Изд.7, доп. И перераб._Ростов н/Д: Феникс. 2009.-251 с.-(начальное профессиональное образование).
3. Шепелев А.М. Штукатурные работы: Учебник для проф. тех. училищ.-9-е изд., стереотип.- М.: Высш. Школа, 1979.-239 с., ил.-(Профтехобразование. Строительные работы).



Рис. 5.15. Штукатурно-затирачные электрические машины:
 а – СД-88А, б – СД-112А; 1 – корпус электродвигателя; 2 – ручка; 3, 4 и 6 – затирачные диски; 5 – электронная кнопка; 6 – регулятор скорости; 7 – резиновый подвесок



Рис. 5.16. Штукатурно-затирачные машины:
 а – СД-88А, б – СД-112А, в – пневматическая затирочная машинка

Задание: Оформите отчёт по форме

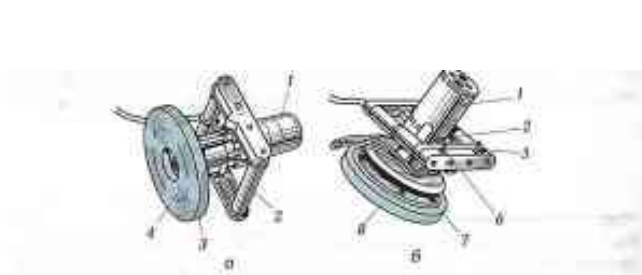
Форма отчёта

Назначение затирачных машин:

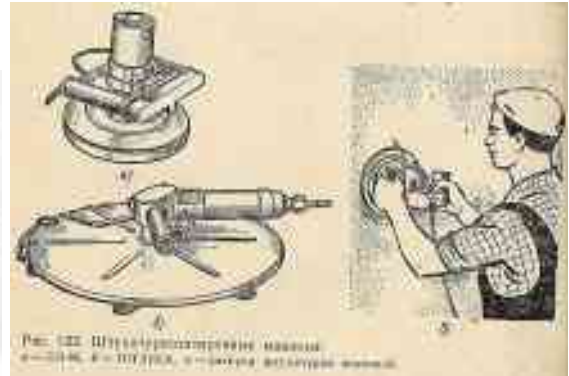
1. ...
2. ...

Виды затирачных машин в зависимости от			
источника движения		конструкции	

Материал для дисков:

Преимущество у машины с 1-им диском: Давление воздуха подаётся в пневматическую машинку: Производительность электрической затирачной машинки: 30-60 м²/ч обработанной поверхности

Частота вращения дисков:

Вес электрической затирачной машинки:

Вес пневматической затирачной машинки:

Правила техники безопасности при работе с электрическими машинками

1.
2.

Недостатки больших оборотов машинки:

1. ...
- 2....

Техника работы с машинкой

- 1....
2. ..
- 3....
- 4....
- 5.....

Масса диска:

Средства индивидуальной защиты при выполнении затирки поверхности:

Меры электробезопасности до начала работы

1. ...
2. ...
3. ...

Правила ухода при обращении с затирочной машинкой

1. ..
2.
3. ...
4. ...

Затирочные машинки работают от сети напряжением ...

Комплектация затирочных машин

Эталон выполнения практической работы

Назначение затирочных машин:

- 1....для механизированной затирки больших оштукатуренных поверхностей
- 2....шлифовки шпаклёванных поверхностей

Виды затирочных машин в зависимости от			
источника движения		конструкции	
электрические	пневматические	с одним диском	с двумя дисками

Приводит во вращение диски электродвигатель или компрессор. Вращаются диски на машине с 2-мя дисками

в противоположном направлении. Для улучшения качества и облегчения работы предусмотрена подача воды.

Материал для дисков: пенопласт, древесно-стружечный материал или дерево

Преимущество у машины с 1-им диском: Диск установлен на резиновой подвеске, что позволяет ему находиться в плоскости затирки независимо от положения машинки, меньше вибрации.

Давление воздуха подаётся в пневматическую машинку: 5 кг/см².

Производительность электрической затирочной машинки: 30-60 м²/ч обработанной поверхности

Частота вращения дисков: 1475-720 об/мин

Вес электрической затирочной машинки: 2,7 кг

Вес пневматической затирочной машинки: 1,5 кг без дисков

2. приходится водить машинку в повышенном темпе

Комплект контрольно-оценочных средств.

ПО ДИСЦИПЛИНЕ: СГ.01. ИСТОРИЯ РОССИИ.

по профессии среднего профессионального образования_____

08.01.28 Мастер отделочных строительных и декоративных работ _____

Квалификация: штукатур маляр строительный_____

Форма обучения очная_____

Содержание.

1. ПАСПОРТ КОМПЛЕКТА КОНТРОЛЬНО-ОЦЕНОЧНЫХ СРЕДСТВ	3
2. РЕЗУЛЬТАТЫ ОСВОЕНИЯ УЧЕБНОЙ ДИСЦИПЛИНЫ, ПОДЛЕЖАЩИЕ ПРОВЕРКЕ	4
3. ОЦЕНКА ОСВОЕНИЯ УЧЕБНОЙ ДИСЦИПЛИНЫ	
3.1. ФОРМЫ И МЕТОДЫ ОЦЕНИВАНИЯ	7
3.2. МАТЕРИАЛЫ ТЕКУЩЕГО КОНТРОЛЯ	8
3.3. ПЕРЕЧЕНЬ ПРАКТИЧЕСКИХ РАБОТ	23
3.4. ТЕМЫ И ФОРМЫ САМОСТОЯТЕЛЬНОЙ РАБОТЫ	23
3.5. МАТЕРИАЛЫ ПРОМЕЖУТОЧНОЙ АТТЕСТАЦИИ	24

1. ПАСПОРТ КОМПЛЕКТА КОНТРОЛЬНО-ОЦЕНОЧНЫХ СРЕДСТВ

Комплект контрольно-оценочных средств (далее - КОС) по дисциплине СГ.01. История России предназначен для контроля и оценки образовательных достижений обучающихся, освоивших программу учебной дисциплины СГ.01.История России.

КОС включают контрольные материалы для проведения текущего контроля и промежуточной аттестации в форме дифференцированного зачета.

КОС разработаны на основании положений:

- основной профессиональной образовательной программы по специальности СПО 08.01.28 «Мастер отделочных строительных и декоративных работ».
- примерной основной образовательной программы специальности СПО 08.01.28 «Мастер отделочных строительных и декоративных работ»
- программы учебной дисциплины ОГСЭ.01 История

Формы промежуточной аттестации

I семестр - Дифференцированный зачет

Используемые оценочные средства представлены в таблице 1.

Таблица 1 - Оценочные средства

Разделы (темы) дисциплины	Код контролируемой компетенции (или её части)	Оценочное средство	
		Текущий контроль	Промежуточная аттестация
Раздел 1. Мир на рубеже XX - XXI в.в.			
Тема 1.1. Глобализация современного мира	ОК3-ОК 7, ОК 9	Практическая работа № 1 «Глобальные проблемы человечества и пути их решения»	
Тема 1.2. Международные отношения в XX - начале XXI века.	ОК3-ОК 7, ОК 9	Практическая работа №2 «Россия и мир в начале XXI века» Контрольная работа №1	
Раздел 2 Политическое и экономическое развитие ведущих государств и регионов мира.			
Тема 2.1 США в XX-XXI веке: амбиции и реальность.	ОК3-ОК 7, ОК 9	Практическая работа №3 «США на рубеже 20-21 века»	
Тема 2.7 Россия: необходимость и возможность экономического прорыва.	ОК3-ОК 7, ОК 9	Практическая работа №4 «Социально-экономическое развитие России в начале XXI века» Контрольная работа №2	
Раздел 3 Проблемы дифференциации в современном мире.			

Разделы (темы) дисциплины	Код контролируемой компетенции (или её части)	Оценочное средство	
		Текущий контроль	Промежуточная аттестация
Глобальная безопасность	ОК 3-ОК6, ОК9	Практическая работа №5 «Безъядерный мир: утопия или реальность?»	
Раздел 4. Интеграция государств. Международные организации в XXI веке.			
Тема 4.1 ООН, как извлечение уроков из Второй Мировой войны.	ОК3-ОК 7, ОК 9	Практическая работа №6 «Роль ООН и других международных организаций в разрешении конфликтов на территории бывшего СССР»	
Тема 4.3 Североатлантический альянс (НАТО).	ОК3-ОК 7, ОК 9	Практическая работа №7 «Россия и НАТО: перспективы и разногласия» Контрольная работа №3	
Раздел 5. Культура, наука и религии в современном мире.			
Тема 5.3 Культура, наука и религии в России на рубеже XX-XXI вв.	ОК3-ОК 7, ОК 9	Контрольная работа	
Раздел 6. Важнейшие правовые и законодательные акты мирового и регионального значения.			
Тема 6.1 Международные правовые документы	ОК3-ОК 7, ОК 9	Практическая работа №8-9 «Всеобщая декларация прав человека»	
Тема 6.2 Россия в международной правовой системе.	ОК3-ОК 7, ОК 9	Текущий контроль	
Дифференцированный зачёт	ОК3-ОК 7, ОК 9		тест

2. РЕЗУЛЬТАТЫ ОСВОЕНИЯ УЧЕБНОЙ ДИСЦИПЛИНЫ, ПОДЛЕЖАЩИЕ ПРОВЕРКЕ

Контроль и оценка результатов освоения дисциплины осуществляется преподавателем в процессе проведения устных опросов, тестирования, диспутов, решения проблемных задач, написания эссе, контрольной работы, а также выполнения обучающимися индивидуальных заданий, проектов, исследований.

Таблица 2 – Контроль и оценка результатов обучения

Результаты обучения (освоенные умения, усвоенные знания)	Формы и методы контроля и оценки результатов обучения
Умения	

<ul style="list-style-type: none"> –получать необходимую информацию, делать сравнительный анализ документов, видео- и фотоматериалов; самостоятельно осуществлять поиск методов решения практических задач, применения различных методов познания; –вести диалог, обосновывать свою точку зрения в дискуссии по исторической тематике; применять исторические знания в профессиональной и общественной деятельности, поликультурном общении; –осуществлять коммуникацию, передавать информацию на государственном языке Российской Федерации с учётом особенностей социального и культурного контекста; –толковать содержание основных терминов исторической и общественно-политической лексики; –самостоятельно работать с документами, таблицами и схемами, отражающими исторические события; –читать карты, ориентируясь в историческом пространстве и времени; –осуществлять проектную деятельность и историческую реконструкцию с привлечением различных источников; –давать оценку историческим событиям и явлениям, деятельности исторических личностей; –ориентироваться в современной экономической, политической, культурной ситуации в России и мире; выявлять взаимосвязь отечественных, в том числе региональных, социально-экономических, политических и культурных проблем с мировыми; 	<p>Эссе, контрольные работы, презентации, доклады, сообщения, тесты Дифференцированный зачет</p>
<p>Знания</p>	
<ul style="list-style-type: none"> – комплекса сведений об истории России и человечества в целом, общего и особенного в мировом историческом процессе; – основного содержания и исторического назначения важнейших правовых и законодательных актов Российской Федерации, мирового и регионального значения; – информации об основных достижениях научно-технического прогресса в России и ведущих странах мира; 	<p>Устные ответы, проверочные работы, эссе Дифференцированный зачет</p>

<ul style="list-style-type: none"> – сведений об историческом опыте развития профильных отраслей; – информации о профессиональной и общественной деятельности, осуществляемой выдающимися представителями отрасли; – особенностей социально-экономического и культурного развития России, и её регионов; – роли науки, культуры и религии в сохранении, укреплении национальных и государственных традиций; – сведений о причинах, событиях и итогах Второй мировой войны и Великой Отечественной войны советского народа; – информации о подвигах соотечественников в сложнейшие периоды истории Отечества; – процессов, происходящих в послевоенный период; – направлений восстановления и развития СССР; – важнейших событий региональной истории, сведений о людях внесших вклад в защиту Родины и социально-экономическое развитие Отечества; – основных направлений развития ключевых регионов мира на рубеже XX и XXI вв.; – сведений о сущности и причинах локальных, региональных, межгосударственных конфликтов в конце XX – начале XXI вв.; – основных процессов (интеграционных, поликультурных, миграционных и иных) политического и экономического развития ведущих регионов мира; – назначения международных организаций и их деятельности: ООН, НАТО, ЕС, ОДКБ и др.; – современных направлений социально-экономического и культурного развития России; – самостоятельно оценивать и принимать решения, определяющие стратегию личностного поведения с учетом духовно-нравственных ценностей и обеспечения национальной безопасности; – применять информационно-коммуникационные технологии; – преобразовывать текстовую информацию в иную (график, диаграмма, таблица). 	
---	--

Требования ФГОС СПО к результатам освоения дисциплины:

ОК 3	Планировать и реализовывать собственное профессиональное и личностное развитие;
ОК 4	Работать в коллективе и в команде, эффективно взаимодействовать с коллегами, руководством, клиентами;
ОК 5	Осуществлять устную и письменную коммуникацию на государственном языке Российской Федерации с учётом особенностей социального и культурного контекста;
ОК 6	Проявлять гражданско-патриотическую позицию, демонстрировать осознанное поведение на основе традиционных общечеловеческих ценностей;
ОК 7	Содействовать сохранению окружающей среды, ресурсосбережению, эффективно действовать в чрезвычайных ситуациях;
ОК 9	Использовать информационные технологии в профессиональной деятельности.

3. ОЦЕНКА ОСВОЕНИЯ УЧЕБНОЙ ДИСЦИПЛИНЫ.

3.1. ФОРМЫ И МЕТОДЫ ОЦЕНИВАНИЯ.

Предметом оценки освоения дисциплины являются общие компетенции, умения, знания, способность применять их в практической деятельности и повседневной жизни. Соотношение типов задания и критериев оценки представлено в таблице:

№	Тип (вид) задания	Критерии оценки
1	Тесты	Таблица 1. Шкала оценки образовательных достижений
2	Устные ответы	Таблица 2. Критерии и нормы оценки устных ответов
3	Практическая работа	Выполнение не менее 80% – положительная оценка
4	Проверка конспектов, рефератов, творческих работ, презентаций	Соответствие содержания работы, заявленной теме; правилам оформления работы.

Таблица 1. Шкала оценки образовательных достижений (тестов)

Процент результативности (правильных ответов)	Оценка уровня подготовки	
	балл (отметка)	вербальный аналог
90 ÷ 100	5	отлично
89 ÷ 80	4	хорошо
79 ÷ 70	3	удовлетворительно
менее 70	2	неудовлетворительно

Таблица 2. Критерии и нормы оценки устных ответов

Оценка	Показатели оценки
--------	-------------------

«5»	Глубокое и полное владение содержанием учебного материала, в котором обучающийся легко ориентируется, умеет применить теоретические знания при решении практических ситуаций, высказать и обосновать свои суждения, грамотное и логичное построение высказывания
«4»	Полное освоение учебного материала, грамотное его изложение, владение понятийным аппаратом, но содержание и/или форма ответа имеют отдельные недостатки
«3»	Знание и понимание основных положений учебного материала, неполное и/или непоследовательное его изложение, неточности в определении понятий, отсутствие обоснования высказываемых суждений
«2»	Незнание содержания учебного материала, неумение выделять главное и второстепенное, ошибки в определении понятий, искажающие их смысл, беспорядочное и неуверенное изложение материала
«1»	Полное незнание и непонимание учебного материала или отказ отвечать

3.2 МАТЕРИАЛЫ ТЕКУЩЕГО КОНТРОЛЯ.

Контрольная работа №1

«Международные отношения во второй половине XX начале XXI вв.»

1 вариант

Часть А

1. Что можно считать главной причиной развязывания «холодной войны»?

1. Противоречия между СССР и США с целью увеличения своего влияния на другие страны;
2. Принятие в ООН лишь 3 из 15 республик СССР;
3. Вмешательство СССР во внутренние дела стран Восточной Европы;
4. Отказ СССР от «плана Маршалла».

2. Официальной датой создания ООН считается:

1. 1944г. – разработка Устава ООН в Думбартон-Оксе;
2. 26 июня 1945г. – подписание Устава ООН большинством стран, вошедших в эту организацию;
3. 24 октября 1945г. – ратификация Устава ООН большинством стран, вошедших в эту организацию;
4. 10 декабря 1948г. – принятие Всеобщей Декларации прав человека.

3. С какой страной связан конфликт между СССР и США, получивший название «Карибский кризис» 1962г.?

- | | |
|---------------|---------------|
| 1. Мексика; | 3. Куба; |
| 2. Сальвадор; | 4. Никарагуа. |

4. Из военной организации НАТО Франция вышла при:

- | | |
|--------------|---------------|
| 1. Де Голле; | 3. Митгеране; |
| 2. Помпиду; | 4. Шираке. |

5. Моделью национального и экономического развития для Ю. Кореи стал(а):

- | | |
|------------|-----------|
| 1. Япония; | 3. Китай; |
| 2. США; | 4. СССР. |

6. Совещание по безопасности и сотрудничеству в Европе состоялось в:

1. Хельсинки;
2. Брюсселе;
3. Страсбурге;
4. Москве.

7. К странам Восточной Европы в послевоенный период относили:

1. Испанию, Грецию, Португалию;
2. Польшу, Венгрию, Румынию;
3. Данию, Швецию, Норвегию;
4. Италию, Германию, Испанию.

8. М.С. Горбачев в области внешней политики провозгласил:

1. «новое мышление»;
2. «ускорение»;
3. гласность;
4. военный паритет.

9. Вывод советских войск из Афганистана состоялся:

1. в 1979г.;
2. в 1986г.;
3. в 1989г.;
4. в 1991г.

10. Заявление о том, что «ядерная война никогда не должна быть развязана, в ней не может быть победителей», сделали на встрече в середине 1980-х гг. в Рейкьявике руководители:

1. Б.Н. Ельцин и Дж. Буш;
2. Л.И. Брежнев и Р. Никсон;
3. М.С. Горбачев и Р. Рейган;
4. Н.С. Хрущев и Дж. Кеннеди.

11. Событием всемирно-исторического значения для немецкого народа, Европы и всего мира стал акт воссоединения Германии, который был подписан в торжественной обстановке:

1. 8 мая 1990г.;
2. 31 августа 1990г.;
3. 3 октября 1990г.;
4. 10 ноября 1990г.;

12. Для регулирования практических вопросов сотрудничества в оказании помощи какому государству в мирном использовании ядерной энергии была сформирована международная компания КЕДО

1. КНДР
2. Иран
3. Российская Федерация;
4. Ирак
5. Пакистан

13. Волна протестов и восстаний, проходившая в арабском мире под названием «Арабская весна» произошли:

1. 2009
2. 2011
3. 2005
4. 2013

14. Многосторонний, многоуровневый вооружённый конфликт на территории Сирии берет начало в:

- | | |
|---------|---------|
| 1. 2017 | 3. 2011 |
| 2. 2012 | 4. 2016 |

15. Основной причиной миграционного кризиса в Европе стало:

1. Ухудшение демографического положения на территории Ближнего Востока
2. Экономический кризис
3. Вооруженный конфликт в Сирии
4. Волна протестов и восстаний на территории Ближнего Востока

Часть В

- 1. Какое событие отражено на данной карикатуре? Кто изображён на рисунке?**



- 2. В "Ось зла" президент США Буш-младший включил следующие страны:**

- а) Россия
- б) Китай
- в) Иран
- г) Ирак
- д) Индия
- е) Мьянма
- ж) Пакистан
- з) Сирия
- и) Ливия
- к) Ливан
- л) Иордания
- м) Куба
- н) Венесуэла

- о) Северная Корея
- п) Эфиопия
- р) Судан.

3. Из перечня стран определите ядерные державы:

- А. США;
- Б. Канада;
- В. Великобритания;
- Г. Франция;
- Д. Германия;
- Е. Италия;
- Ж. СССР.

Эталон ответов

Часть А

1	2	3	4	5	6	7	8	9	10	11	12	13	14	15
1	3	3	1	4	1	2	1	1	3	3	1	2	3	3

Часть В

1. Карибский кризис 1962 г. На рисунке изображены руководители США и СССР – Д.Ф. Кеннеди и Н.С. Хрущёв.
2. В, Г, О
3. А, В, Г, Ж

Вариант №2

1. В какие годы происходила война в Корее?

- 1. 1948 – 1951 гг.;
- 2. 1949 – 1952 гг.;
- 3. 1950 – 1953 гг.;
- 4. 1951 – 1954 гг.

2. Когда было образовано государство Израиль?

- 1. 1946г.;
- 2. 1947г.;
- 3. 1948г.;
- 4. 1949г.

3. Какой ряд дат связан с успехами СССР в освоении космоса?

- 1. 1945г., 1953г., 1964г.;
- 2. 1965г., 1977г., 1982г.;
- 3. 1969г., 1979г., 1989г.;
- 4. 1957г., 1961г., 1975г.

4. Берлинская стена была возведена в:

- 1. 1960г.;
- 2. 1961г.;
- 3. 1962г.;
- 4. 1963г.

5. В 1962 году советские ракеты были размещены:

- 1. в Чехословакии;
- 2. в ГДР;
- 3. на Кубе;
- 4. в Венгрии.

6. Советско-американские соглашения о контроле над стратегическими вооружениями и ограничении систем противоракетной обороны в 1972г. в Москве подписали:

- 1. Л.И. Брежнев и Р. Никсон;
- 2. И.В. Сталин и Г. Трумэн;
- 3. Н.С. Хрущев и Д. Кеннеди;
- 4. М.С. Горбачев и Р. Рейган.

7. В каком году в Москве был подписан Договор между СССР, США, Великобританией о запрещении ядерных испытаний в атмосфере, космосе и под водой?

1. 1953г.;
2. 1963г.;
3. 1972г.;
4. 1982г.

8. Вскоре после арабо-израильской войны 1973г. арабские страны применили эмбарго на продажу нефти из-за того, что:

1. Резко сократилась (вследствие войны) добыча нефти;
2. Были низкими цены на нефть;
3. Арабские страны стремились наказать США и их союзников за поддержку Израиля;
4. Израиль захватил значительные площади арабских стран, где находились нефтяные скважины.

9. Какая из указанных стран НЕ присоединилась к зоне евро?

1. Великобритания
2. Франция
3. ФРГ
4. Италия

10. Кульминацией процесса разрядки международной напряжённости в Европе стало Совещание по вопросам безопасности и сотрудничества (Хельсинское соглашение), которое проходило в:

1. 1939 – 1944 гг.;
2. 1958 – 1960 гг.;
3. 1973 – 1975 гг.;
4. 1981 – 1984 гг.

11. В каком году произошло падение экономики в странах мира:

1. 2002 г.
2. 2009 г.
3. 2008 г.
4. 2011 г.

12. Мировой финансово-экономический кризис разразился в:

- 1) США
- 2) России
- 3) КНР
- 4) Великобритании

13. Вооружённый конфликт на востоке Украины начался в:

1. 2012
2. 2015
3. 2014
4. 2017

14. Россия официально вступила в сирийскую войну в:

1. 2014
2. 2015
3. 2016
4. 2017

15. Какая страна стала инициатором создания коалиции по борьбе с ИГИЛ:

- 1) США
- 2) Россия
- 3) Сирия
- 4) Великобритания

1. Посмотрите на изображение и назовите имя президента США изображенного на карикатуре и объясните, смысл военной программы, которая способствовала созданию данной карикатуры.



2. Сопоставьте приведенные в таблице даты и события

	События		Дата
А	Санкции против России	1	2015
Б	Миграционный кризис в Европе	2	2011
В	Референдум о выходе Великобритании из ЕС (Brexit)	3	2014
Г	Создание G20	4	2016
Д	Гражданская война в Сирии	5	2008

3. Из перечня стран определите ядерные державы:

- А. США;
- Б. Канада;
- В. Великобритания;
- Г. Франция;
- Д. Германия;
- Е. Италия;
- Ж. СССР.

Эталон ответов

Часть А

1	2	3	4	5	6	7	8	9	10	11	12	13	14	15
3	3	4	2	2	1	2	3	1	3	3	1	3	2	1

Часть В

1. Р. Рейган, Крупномасштабная программа гонки вооружений и перевооружение: производство нейтронного оружия, новые баллистические ракеты и крылатые ракеты на подводных лодках (Томагавк, Першинг II, Гарпун), разработка самолёта-невидимки «Стелс», производство подводных лодок с системой «Трайдент, отказ США от участия в переговорах по вопросам запрещения ядерных испытаний (1982)
2. А3, Б1, В4, Г5, Д2
3. А, В, Г, Ж

Контрольная работа №2
«Постсоветское пространство, Россия в XXI веке»
1 вариант

1. Ликвидация «железного занавеса» в нашей стране относится к периоду, когда руководил страной...

- | | |
|-----------------|-------------------|
| 1) Н. С. Хрущев | 3) Л. И. Брежнев |
| 2) Б. Н. Ельцин | 4) М. С. Горбачев |

2. Важным направлением экономической реформы российского правительства в 1990 годы была...

1. Индустриализация
2. Интенсификация производства
3. Приватизация предприятий
4. Ликвидация рыночных механизмов

3. Ликвидация советской политической системы относится к _____ году

- | | |
|---------|---------|
| 1. 1993 | 3. 1991 |
| 2. 1992 | 4. 1998 |

4. Признанием миролюбивого курса России явилось принятие ее в 1996 году в ...

1. Организацию Совецания по безопасности и сотрудничеству
2. Совет экономической взаимопомощи
3. Организацию Североатлантического договора (НАТО)
4. Совет Европы

5. Организацией, созданной в РФ в 2005 г. для обеспечения взаимодействия граждан и общественных объединений с органами государственной власти, стала(-о) ...

- | | |
|-------------------------|---------------------------|
| 1. Государственная дума | 3. Общественная палата |
| 2. Народное собрание | 4. Открытое правительство |

6. программа 500 дней разработанная в 1990 году предусматривала.....

1. поэтапное введение в экономике рыночных механизмов
2. переход к территориальной системе управления промышленностью
3. быстрый переход к рынку
4. укрепление внеэкономических, командных методов хозяйства

7. Вооруженный конфликт между Грузией с одной стороны и южной Осетией и Абхазией, а также Россией с другой произошел...

- | | |
|----------------|----------------|
| 1. апрель 2010 | 3. июль 2011 |
| 2. август 2008 | 4. август 2005 |

8. Укажите две черты внешнеполитического курса современной России (не менее 2-х ответов)

1. принцип пролетарского интернационализма

2. антитерроризм
3. многополярный мир
4. паритет ядерного оружия с США

9. Двумя положениями, характеризующими внешнюю политику России в 1992-н. XXI вв., являются... (не менее 2-х ответов)

1. участие в программе НАТО «Партнерство во имя мира»
2. поддержка бомбежек НАТО в Югославии
3. подписание договора с США об ограничении стратегических наступательных потенциалов (СНП)
4. одобрение Россией выхода США из договора 1992г. по противоракетной обороне (ПРО)

10. Россия была принята в состав Большой Семерки (семи ведущих стран мира) в

1. 1991
2. 1997
3. 1994
4. 1998

11. Рост промышленного производства и валового внутреннего продукта (ВВП) в Российской Федерации начался с _____ года.

1. 1999
2. 1993
3. 1996
4. 1992

Часть В

1. Расположите в хронологической последовательности законы, постановления, ставшие основой проведения экономических реформ во второй половине 1980-х – начале 1990-х гг.

1. постановление Верховного Совета СССР «О концепции перехода к регулируемой рыночной экономике»
2. постановление апрельского (1985) пленума ЦК КПСС об ускорении социально-экономического развития страны закон «О государственном предприятии (объединении)»

2. Расположите в хронологической последовательности события, связанные с внешнеполитической деятельностью М. С. Горбачева.

1. вывод советских войск из Афганистана
2. подписание советско-американского Договора о сокращении стратегических наступательных вооружений (ОСНВ-1)
3. введение моратория на испытание ядерного оружия в СССР

3. Расположите в хронологической последовательности события политической жизни страны в 1990-е годы

1. проведение референдума по Конституции РФ
2. Подписание договора о мире и принципах взаимопониманий между РФ и Чеченской республикой Ичкерия
3. Ввод федеральных войск в Чечню

Кейс задание (прочитайте текст и ответьте на вопросы)

«В течение шести лет [ему] удалось выдерживать линию на эволюционное развитие, основательно перетряхнуть идеологические, социально-политические основы советского общества, дестабилизировать командно-административную систему. Были сделаны первые шаги к экономической демократии, признанию рыночной экономики и всех форм собственности, включая частную. Реальным содержанием стали наполняться формально декларируемые ранее демократические ценности. ».

1. Данный отрывок из текста характеризует деятельность ...

1. Б. Н. Ельцина
2. М. С. Горбачева
3. В. В. Путина
4. Л. И. Брежнева

2. Перемены в общественно-политической жизни страны, о которых говорится в тексте, проходили под лозунгами ...

1. «больше социализма»
2. «вся власть Учредительному собранию»
3. «больше демократии»
4. «Советы без коммунистов»

3. Исторический период, о котором говорится в тексте, получил название ...

Эталон ответов

Часть А

1	2	3	4	5	6	7	8	9	10	20	21
4	3	3	4	3	1	2	2,3	1,3	2	1	1

Часть В

1. 2,3,1
2. 3,1,2
3. 1,3,2

Кейс задание

1. 2
2. 1,3
3. Перестройка

**Контрольная работа
2 вариант**

Часть А

1. Основным стратегическим направлением политики М.С. Горбачева стал(-о)

1. совершенствование "развитого социализма"
2. ускорение социально-экономического развития страны
3. построение коммунизма
4. переход к рыночной экономике

2. Политико-идеологическая кампания, развернувшаяся в СССР после прихода к власти М. С. Горбачева, получила название ...

1. «автократии»
2. «гласности»
3. «неоСталинизма»
4. «десоветизации»

3. С внешнеполитической деятельностью Советского правительства во второй половине 1980-х гг. связан(-о) ...

- 1) создание Организации Варшавского договора

- 2) объединение Германии
- 3) ввод советских войск в Афганистан
- 4) усиление влияния СССР на Ближнем Востоке и Африке

4. Проблема принадлежности южных курильских островов является препятствием для полного урегулирования отношений России и ...

- | | |
|-----------|-------------------|
| 1. Японии | 3. Южной Кореи |
| 2. Китая | 4. Северной Кореи |

5. Новым явлением в системе российского высшего образования в начале XXI в. стало(-а) ...

- | | |
|--------------------------------------|------------------------|
| 1. введение двухуровневой подготовки | 3. заочное образование |
| 2. отмена вступительных экзаменов | 4. открытие рабфаков |

6. К событиям 2004 г. в Российской Федерации относятся ...

1. избрание Д. А. Медведева президентом
2. захват террористами заложников в г. Беслане
3. избрание В. В. Путина президентом на второй срок
4. досрочный уход в отставку президента Б. Н. Ельцина
- 5.

7. Ликвидация советской политической системы относится к _____ году

- | | |
|---------|---------|
| 1. 1993 | 3. 1991 |
| 2. 1992 | 4. 1998 |

8. К результатам социальной политики В. В. Путина в 2000–2008 гг. относятся ... (не менее 2-х ответов)

1. рост реальных доходов населения
2. введение так называемого «материнского капитала»
3. принятие «Продовольственной программы»
4. массовое жилищное строительство

9. В 1990-е годы Россия приняла участие в ...

1. создание организации Варшавского договора (ОВД)
2. реформировании Североатлантического договора (НАТО)
3. Сессии по безопасности и сотрудничеству в Европе
4. программе НАТО «Партнерство во имя мира»

10. В марте 2001 г. был подписан так называемый «Большой договор» о добрососедстве, дружбе и сотрудничестве между Россией и ...

- | | |
|---------------|------------|
| 1. Финляндией | 3. Японией |
| 2. Латвией | 4. Китаем |

11. Одной из острых проблем в сфере жилищно-коммунального хозяйства в России является ...

- 1) отсутствие федеральных законов, регулирующих жилищные отношения
- 2) контроль над рынком жилья со стороны иностранных компаний
- 3) отсутствие возможности приватизировать жилье
- 4) высокий процент износа жилого фонда

Часть В

1. Установите соответствие между событиями и их датами, связанными с внешнеполитической деятельностью советского руководства в период перестройки.

1.	Провозглашение Программы ядерного разоружения к 2000 г.	А	1990
2.	Завершение вывода советских войск из Афганистана	Б	1986
3.	Подписание Договора об обычных вооружениях в Европе	В	1989
4.		Г	1975

2. Установите соответствие между государственными деятелями и приведёнными мероприятиями внутренней политике страны

1.	М.С. Горбачев	А	Начало «оттепели»
2.	Б.Н. Ельцин	Б	Укрупнение регионов
3.	В.В. Путин	В	Разгосударствление собственности
4.		Г	Введение хозрасчета и усиление самостоятельности предприятий

3. Установите соответствие между государственными деятелями и датами их правления

1.	М.С. Горбачев	А	1991-1999
2.	Б.Н. Ельцин	Б	19985-1991
3.	В.В. Путин	В	2000-2008
4.		Г	2008-2012

Кейс задание

1. Характерной особенностью духовной жизни России в 90-е гг. XX века является ...

1. угасание религиозных традиций
2. преследование инакомыслящих
3. идеологизация литературы
4. усиление влияния церкви

2. Рассмотрите иллюстрацию, прочитайте текст и заполните пропуски



«Важнейшим процессом в развитии духовной жизни новой России стал рост религиозного самосознания людей. Возврат к вере открывал путь к восстановлению преемственности духовных традиций и современности. Религиозное возрождение коснулось всех традиционных конфессий ... Религиозные праздники и события церковной жизни стали для многих неотъемлемой частью духовного опыта. Огромным событием в жизни церкви и верующих стало прославление в год 2000-летия Рождества Христова новомучеников и проповедников, пострадавших в годы советской власти. В том же году был открыт и освящен храм _____ в Москве. Эти перемены были встречены верующими как начало духовного обновления России».

Признанием значимости православной традиции в духовной жизни страны стало появление в календаре нового государственного праздника – Рождества Христова – в _____ году.

Эталон ответов

Часть А

1	2	3	4	5	6	7	8	9	10	11
2	2	2	1	1	3	3	1,2	4	4	4

Часть В

1. 1-Б, 2-В, 3-Г
2. 1-Г, 2-В, 3-Б
3. 1-Б, 2-А, 3- В, Г

Кейс задание

1. 4
2. 1991, храм Христа Спасителя

Контрольная работа №3

по теме

«Интеграция государств. Международные организации в XXI веке»

1 вариант

1. Р

асскажите об истории возникновения ЕС.

2. Назовите критерии вступления в ЕС
3. Почему Великобритания выходит из ЕС?
4. Назовите проблемы взаимоотношений ЕС и России.
5. Назовите 1-2 основных функций международных организаций: ОБСЕ, ВТО, МАГАТЭ, БРИКС, СНГ, ШОС

1 вариант

1. Организация Объединенных Наций: дата и причины создания, основные принципы международного сотрудничества в рамках организации.
2. Какая роль ООН в разрешении международных конфликтов.
3. Причины создания НАТО. Назначение организации.
4. Назовите проблемы взаимоотношений НАТО и России на современном этапе.
5. Назовите дату создания и основные функции международных организаций: ОБСЕ, ВТО, МАГАТЭ, БРИКС, СНГ, ШОС

Примерный эталон ответов

1. Создание ООН (24 октября 1945)

- рабочие языки ООН – английский, французский, русский, испанский, китайский и с 1973 г. арабский
- закреплены основные принципы межд. сотрудничества:
 - суверенное равенство всех членов ООН
 - разрешение международных споров исключительно мирными средствами
 - отказ от применения силы или её угрозы в международных отношениях

2. Важным инструментом поддержания мира и международной безопасности являются миротворческие операции ООН.

Их деятельность определена рядом резолюций Генеральной Ассамблеи, принятых в соответствии с Уставом Организации. В самом Уставе ООН проведение миротворческих операций не предусмотрено. Однако они могут быть обусловлены целями и принципами ООН, поэтому Генеральная Ассамблея регулярно рассматривает вопрос о необходимости той или иной миротворческой миссии.

Осуществление миротворческой операции ООН может выражаться в:

- Расследовании инцидентов и проведении переговоров с конфликтующими сторонами с целью их примирения;
- Проверке соблюдения договоренности о прекращении огня;
- Содействии поддержанию законности и правопорядка;
- Предоставлении гуманитарной помощи;
- Наблюдении за ситуацией.

Первой миротворческой миссией ООН был контроль за перемирием, достигнутым в арабо-израильском конфликте в 1948 году. Также известны проведение миротворческих миссий на Кипре (в 1964 году — для прекращения военных действий и восстановления порядка) , в Грузии (в 1993 году — для урегулирования грузино-абхазского конфликта) , Таджикистане (1994 году — для урегулирования религиозного конфликта) , а также миротворческие миссии ООН, направленные в Югославию и Сомали.

Примерный эталон ответов

1. Хронология развития Европейского союза

18 апреля 1951 г. — в Париже подписан договор о создании Европейского объединения угля и стали (ЕОУС).

25 марта 1957 г. — в Риме странами — членами ЕОУС подписаны договоры об учреждении Европейского экономического сообщества (ЕЭС) и Европейского сообщества по атомной энергии (ЕврАтом);

4 января 1960 г. — образована Европейская ассоциация свободной торговли (ЕАСТ), в которую вошли Австрия, Дания, Норвегия, Португалия, Швеция, Швейцария и Великобритания;

1 июля 1968 г. — досрочно завершено создание Таможенного союза. Отменены все таможенные тарифы, взимавшиеся ранее между государствами-членами

9-10 марта 1979 г. — на сессии Европейского совета в Париже принято решение о введении в действие Европейской валютной системы (ЕВС). ЕВС включает европейскую валютную единицу (ЭКЮ),

1985 — подписание Шенгенского соглашения об отмене пограничного контроля

Римский договор создать к 31 декабря 1992 г. единый внутренний рынок;

1 ноября 1993 г. — вступили в силу Маастрихтские соглашения. Сообщество официально переименовано в Европейский союз;

24 июня 1994 г. — на о. Корфу (Греция) заключено Соглашение о партнерстве и сотрудничестве (СПС) между ЕС и Россией. К целям Соглашения относится создание условий для образования в будущем зоны свободной торговли, охватывающей в основном всю торговлю между ними, условий для свободы учреждения компаний и движения капитала;

1 января 1999 г. — страны ЕС (Австрия, Бельгия, Германия, Дания, Ирландия, Швеция, Италия, Люксембург, Нидерланды, Финляндия и Франция) вводят единую валюту — евро. Евро начинает использоваться в безналичном обороте.

1 января 2002 г. — введение наличного евро. Замена национальных наличных денег на наличные евро.
Процесс создания Европейского экономического союза завершен

2. Критерии вступления в ЕС

1. дефицит государственного бюджета не должен превышать 3 % ВВП
2. государственный долг должен быть менее 60 % ВВП
3. государство должно в течение двух лет участвовать в механизме валютных курсов и поддерживать курс национальной валюты в заданном диапазоне
4. уровень инфляции не должен превышать более чем на 1,5% среднего значения трёх стран-участниц Евросоюза с наиболее стабильными ценами
5. долгосрочные процентные ставки по государственным облигациям не должны превышать более чем на 2 % среднее значение соответствующих ставок в странах с самой низкой инфляцией

3. Высшие органы ЕС

Совет Европейского союза (СЕС), Комиссия Европейского союза (КЕС), Европейский парламент (ЕП), Европейский суд

4. После прихода к власти консерваторов в Великобритании, новое руководство выразило недовольство:
 - a. расширением компетенции ЕС, бюрократия, регулирование бизнеса
 - b. валютной дискриминацией стран, не входящих в Еврозону
 - c. единой сельскохозяйственной политикой (т.к. взвинчивание цен на продовольствие)
 - d. свободой передвижения рабочей силы (→ сложно ограничить число мигрантов)
 - e. отсутствием принципа «красной карточки»: вето парламента на решение ЕС

Правительство Д. Камерона назначило референдум о выходе из ЕС (Brexit) на 23 июня 2016 г.
→ 19 февраля 2016 г. Европейский совет пошёл на уступки Великобритании («экстренное торможение»):

- f. снижение административной нагрузки на бизнес, расширение конкуренции
 - g. возможность ограничивать доступ к социальным благам мигрантам из других стран ЕС (система «экстренного торможения»)
 - h. право участия в обсуждении монетарной политики Еврозоны, но не вето
 - i. возможность неучастия в дальнейшей политической интеграции ЕС
- право вето парламентов, представляющих 55% голосов ЕС

Претензии ЕС к России касаются:

1. нарушений прав человека в Чечне и гражданских свобод;
2. сохранения российских военных баз в Приднестровье и Грузии, вмешательства России во внутри грузинские конфликты (Абхазия и Южная Осетия);
3. заниженных внутрироссийских цен на энергоносители по сравнению с мировыми ценами;

4. взимания Россией компенсационных выплат с европейских авиакомпаний за использование ими беспосадочного транссибирского маршрута.

Претензии России к ЕС касаются:

1. предложений ЕС о ведении диалога с Россией в рамках программы «Новое партнерство» - единого плана сотрудничества ЕС с граничащими с ним государствами, что ставит Россию на уровень североафриканских государств;
2. неурегулированных вопросов перевозки грузов и пассажиров между основной территорией России и Калининградской областью;
3. ущемления прав русскоязычных меньшинств в Латвии и Эстонии;
4. попыток ЕС противостоять сохранению внешнеполитического влияния(?) России на постсоветском пространстве;

КОНТРОЛЬНАЯ РАБОТА №4

Терминологический диктант

Автономия – это
Гласность- это
Государственная дума - это
Диктатура – это
Диссидент - это
Забастовка – это
Интеграция – это
Милитаризм
Оккупация – это
Парламентская республика – это
Профсоюз – это
Цензура – это
Экспорт - это
Эмигрант - это
Элита - это
Геноцид – это
Бюрократия - это
Депортация – это
Идеология – это
Интеллигенция – это
Инвестиция - это
Консерватизм – это
Либерализация цен - это
Национализм – это
Оппозиция - это
Плюрализм – это
Пацифизм - это
Республика – это
Референдум – это
Сепаратизм – это
Стагнация – это
Суверенитет – это
Федерация – это

3.2. ПЕРЕЧЕНЬ ПРАКТИЧЕСКИХ РАБОТ

Практическая работа № 1 «Глобальные проблемы человечества и пути их решения»

Практическая работа №2 «Россия и мир в начале XXI века»

Практическое занятие №3 «США на рубеже 20-21 века»

Практическое занятие №4 «Социально-экономическое развитие России в начале XXI века»

Практическая работа №5 «Безъядерный мир: утопия или реальность?»

Практическая работа №6 «Роль ООН и других международных организаций в разрешении конфликтов на территории бывшего СССР»

Практическая работа №7«Россия и НАТО: перспективы и разногласия»

Практическая работа №8-9 «Всеобщая декларация прав человека»

3.3. ПЕРЕЧЕНЬ ТЕМ И ФОРМ САМОСТОЯТЕЛЬНОЙ РАБОТЫ

№	Перечень тем самостоятельной работы	Форма задания
	<p>Подготовка индивидуального задания на одну из представленных тем:</p> <ol style="list-style-type: none">1. Глобализация в современном мире, глобальные проблемы и пути их решения.2. Глобалисты и антиглобалисты, Альтер глобалисты.3. Постиндустриальная цивилизация: куда движется человечество.4. США в 21 веке: амбиции и реальность.5. Япония в 20-21 вв.6. Европа после распада СССР. ЕС и его роль в современном мире.7. Китай в мировой экономике и политике.8. СССР: от сверхдержавы к краху.9. Россия в современной системе международных отношений.10. Перспективы России в постиндустриальном мире11. Политический кризис на Украине 2013/2014г.12. Проблемы разоружения в современном мире.13. Терроризм, как угроза существования цивилизации.14. ООН: история создания, ее роль и значение в 21 веке.15. Международные организации и их влияние на будущее человечества.16. Сколково- будущее российской науки.	реферат

3.4. МАТЕРИАЛЫ ПРОМЕЖУТОЧНОЙ АТТЕСТАЦИИ

Вопросы к дифференцированному зачету

1. Международные отношения во второй половине XX-XXI века
2. США в XX-XXI веке
3. Япония в XX-начале XXI в.
4. Европейский Союз (История возникновения. Структура ЕС, основные направления деятельности. Шенгенская зона. Проблемы взаимоотношений ЕС и России)
5. Китайская Народная Республика во второй половине XX-XXI века (Специфика реформ в Китае. Экономика и политика. КПК. Дэн Сяопин. Роль Китая в современной мировой экономической системе)
6. Ближний Восток в XXI веке. (Арабо-израильский конфликт. Война в Ираке. Иранская ядерная программа «Арабская весна»: причины и возможные сценарии развития. Сирийский кризис. ИГИЛ)
7. Организация Объединенных Наций: причины и цели создания организации.
8. Тема 4.2. Международные организации в XXI веке.
9. Понятие и классификация международных организаций. Межгосударственные объединения, созданные под эгидой стран, бывших в составе СССР: СНГ, ШОС. Межгосударственные объединения, созданные под эгидой стран Европы, Азии и других регионов мира: ОБСЕ, ВТО, ЕС, Совет Европы МАГАТЭ, БРИКС и т.д. Их роль и значение в современном мире. Россия в международных организациях.
10. Североатлантический альянс (НАТО). Причины создания НАТО. Назначение и структура организации. Расширение НАТО на Восток. Влияние НАТО на международную политическую ситуацию в мире. Роль США в НАТО. Россия – НАТО: от партнерства до противостояния. Усиление активности НАТО на фоне ближневосточного и украинского кризисов.
11. Североатлантический альянс (НАТО). (Причины создания НАТО. Назначение и структура организации.)
12. Внутренняя и внешняя политика России в 21 веке.

КОМПЛЕКТ ТЕСТОВЫХ ЗАДАНИЙ

для проведения дифференцированного зачета по дисциплине

История России.

Задание №1. составить соотношение событий и дат

1. Введение в Афганистан ограниченного контингента советских войск	А) 1976 г.
2. Создание военно-политического блока НАТО	Б) 1956 г.
3. Создание Всемирной торговой организации (ВТО)	В) 1949 г.
4. Смерть Мао Цзэдуна	Г) 1995 г.
5. Первые президентские выборы в России, на которых победил В.В.Путин	Д) 1941 г.
6. Начало Великой Отечественной войны Советского Союза	Е) 1979 г.
7. Антисоциалистическое восстание в Венгрии	Ж) 1961 г.
8. Возведение Берлинской стены вокруг Западного Берлина и установление контрольно-пропускных пунктов	З) 2000 г.

Задание №2. Составить соотношение дат и событий

1. «Холодная война» продолжалась	А) 1965 -1973 гг.
2. Существование ОВД	Б) 2008 – 2012 гг.
3. Годы вьетнамско-американской войны	В) 1955 -1991 гг.
4. Д.А. Медведев – президент РФ	Г) 1946 – 1991 гг.

Задание №3. Расставить по хронологической последовательности руководителей России и СССР в XX – XXI вв.:

1. Путин Владимир Владимирович
2. Горбачёв Михаил Сергеевич
3. Сталин Иосиф Виссарионович
4. Ельцин Борис Николаевич
5. Ленин Владимир Ильич
6. Николай II

Задание №4. Установить цифровые связи между историческими личностями и историческими фактами.

1	Инициатор создания «Лиги Наций»	1	Л.И. Брежнев
2	Основатель самой престижно международной премии в области науки, техники, литературы.	2	Чан Кайши
3	Американский президент, автор идеи вывода ядерного оружия в космос (Звездных войн)	3	Вудро Вильсон
4	Создатель фашистской партии Италии.	4	Альфред Нобель
5	Американский президент, выбиравшийся на этот пост четыре раза.	5	Франклин Рузвельт
6	Основатель китайского капиталистического государства на о.Тайвань.	6	Муаммар Каддафи
7	Руководитель СССР, эпоха правления которого впоследствии была названа «застоем»	7	Рональд Рейган
8	Руководитель Ливии до начала «арабской весны», погибший в ходе гражданской войны	8	Бенитто-Муссолини

Задание 5. Решите тест (задания прилагаются в закрытом и открытом виде)**1. Причина начала «холодной войны»:**

- а) создание ООН
 б) появление двух сверхдержав
 в) стремление Японии к реваншу
 г) открытие месторождения нефти в Арктике

2. Организация Североатлантического договора — это:

- а) международная миротворческая организация
 б) международная коммунистическая организация
 в) военно-политический союз, созданный для противодействия военной угрозе, исходящей от СССР и его союзников
 г) военно-политическая организация социалистических стран

3. Форма правления в Японии -**4. Политика М.С. Горбачёва получила название -**

5. Организация Варшавского Договора создана с целью - ...

6. Главой государства в современной Великобритании является – ...

7. Доктрина Трумэна — это:

- а) политика «сдерживания» СССР и его союзников от захвата новых территорий
- б) план оказания военно-материальной помощи странам Европы
- в) план применения ядерного оружия против СССР
- г) план демилитаризации Германии

8. Волну демонстраций и путчей, начавшуюся 18.12.2010 г. в арабском мире назвали...

9. Какие государства входили в НАТО?

- а) СССР
- б) Китай
- в) Франция
- г) Венгрия
- д) Великобритания

10. Политический скандал в США, закончившийся отставкой президента Ричарда Никсона, получил название:

- а) «маккартизм» б) «новый курс» в) «рейганомика» г) «Уотергейт»

11. Какие события произошли в годы правления президента Дж. Кеннеди? (Укажите два верных ответа из пяти предложенных)

- а) Карибский кризис
- б) уотергейтский скандал
- в) принятие закона Тафта — Хартли
- г) сокращение социальных расходов
- д) провозглашение программы «Новые рубежи»

12. Американский президент, объявивший «перезагрузку» в отношениях с Россией, первый афроамериканец на этом посту.

13. Автор и руководитель экономической реформы в Китае, ориентированную на европейскую капиталистическую модель.

14. Латиноамериканский революционер, коменданте Кубинской революции 1959 года

15. Первый человек, высадившийся на Луне.

16. В 1962 г. советские ракеты были размещены ...

17. Массовые выступления студентов в Китае в 1989 г. на площади Тяньаньмэнь проходили под лозунгами:

18. Раскол Германии на 2 государства произошел:

- А) в 1945 г.;
- Б) в 1946 г.;
- В) в 1948 г.;
- Г) в 1949 г.

19. Определите название организации (один ответ):

- 1) военно-политический союз, созданный по инициативе США;
- 2) штаб-квартира, располагается в Брюсселе;
- 3) создана в 1949 г.;
- 4) имеет контингент миротворческих сил.

20. Какие 3 организации из ниже перечисленных связаны с процессом европейской экономической интеграции?

А) Соглашение о свободной торговле в Северной Америке;

Б) Европейское экономическое сообщество (ЕЭС);

В) Международный валютный фонд ;

Г) Европейское объединение угля и стали;

Д) Европейская ассоциация свободной торговли;

Е) Совет экономической взаимопомощи

Комплект контрольно-оценочных средств.

ПО ДИСЦИПЛИНЕ: ОСНОВЫ СТРОИТЕЛЬНОГО МАТЕРИАЛОВЕДЕНИЯ.

По профессии среднего профессионального образования_____

08.01.28 Мастер отделочных строительных и декоративных работ_____

Квалификация: штукатур маляр строительный_____

Форма обучения очная_____

Комплект контрольно-оценочных средств разработан на основе рабочей программы дисциплины ОП.02 Основы материаловедения по профессии СПО 08.01.28. Мастер отделочных строительных и декоративных работ.

.

СОДЕРЖАНИЕ .

№	Название разделов	Страницы
1	Паспорт комплекта контрольно-оценочных средств	4
1.1	Область применения комплекта оценочных средств	4
1.2	Результаты освоения учебной дисциплины, подлежащие проверке	4
2	Оценка освоения учебной дисциплины	4
2.1	Формы и методы оценивания	4
2.2	Типовые задания для оценки освоения учебной дисциплины	4
3	Контроль и оценка освоения учебной дисциплины по темам (разделам)	6
4	Задания текущего контроля	20

1. Паспорт комплекта контрольно-оценочных-средств.

1.1. Область применения комплекта оценочных средств .

Комплект оценочных средств предназначен для оценки результатов освоения дисциплины ОП.02 Основы материаловедения

1.2. Результаты освоения учебной дисциплины, подлежащие проверке.

В результате аттестации по учебной дисциплине осуществляется комплексная проверка следующих умений и знаний:

Результаты обучения	Показатели оценки результата	Форма контроля и оценивания
Уметь:		
определять по внешним признакам и маркировке вид и качество строительных материалов и изделий	Дает обоснование определения по внешним признакам и маркировке вид и качество строительных материалов и изделий	Экспертная оценка результатов выполнения письменной работы, составления сравнительной таблицы; текущий контроль в форме защиты отчетов по лабораторным и практическим работам; фронтальный опрос
правильно оценивать возможность использования строительных материалов для конкретных условий	Выявляет возможность использования строительных материалов для конкретных условий	Экспертная оценка результатов выполнения тестовых заданий, самостоятельной внеаудиторной работы, творческих заданий; фронтальный опрос
Знать:		
эксплуатационно-технические свойства строительных материалов, их классификацию	Определяет эксплуатационно-технические (физические, механические, специальные) и эстетические свойства материалов, их классификацию по происхождению и назначению	Экспертная оценка результатов выполнения практических и лабораторных работ, тестовых заданий; решения индивидуальных задач; фронтальный опрос
основы технологии производства, номенклатуру и рациональные области применения строительных материалов и изделий.	Соблюдает основы технологии производства, ориентируется в номенклатуре и рациональных областях применения строительных материалов и изделий.	Экспертная оценка результатов выполнения заданий для самостоятельной работы, технических диктантов, тестовых заданий домашних заданий; фронтальный опрос

2. Оценка освоения учебной дисциплины .

2.1. Формы и методы оценивания.

Форма проведения промежуточного контроля является зачет.

2.2. Типовые задания для оценки освоения дисциплины

Профессиональные и общие компетенции дисциплины: ПК2.1, ПК2.3, ПК4.1, ПК4.2;
ОК.01- ОК.07

ДК1 Выбирать строительный материал для определенных условий эксплуатации;

ДК2 Определять характеристики древесины и природного камня;

ДК3 Определять технологию производства керамических изделий и стекла. Выбирать методы борьбы с коррозией металла;

ДК4 Определять области применения строительных материалов на основе различных вяжущих; ДК 5
Классифицировать применение растворов, бетонов, железобетонных конструкций, искусственных каменных материалов;

ДК6 Выбирать области рационального применения строительных материалов и изделий на основе органических вяжущих веществ.

3. Контроль и оценка освоения учебной дисциплины по темам (разделам.)

Содержание учебного материала по программе УД	Формы и методы контроля			
	Текущий контроль		Рубежный контроль	
	Форма контроля	Проверяемые ОК, ПК	Форма контроля	Проверяемые У, З
Раздел 1. Строительные материалы и изделия.			Контрольная работа №1	У1, У2, З 1, 32, 33
Тема 1.1. Введение.	Устный опрос	ПК2.3, ПК4.1 ОК.01, ОК.05, ОК.08, ОК.09 ДК 1		
Тема 1.2. Классификация, состав и свойства отделочных материалов.	Устный опрос Лабораторная работа №1 Практическая работа №1 Тестирование Самостоятельная работа	ПК2.3, ПК4.2 ОК.01- ОК.09 ДК 1		
Раздел 2. Природные материалы			Тестирование	У1, У2, З 1, 32, 33
Тема 2.1. Материалы и изделия из древесины.	Устный опрос Лабораторная работа №2 Тестирование Самостоятельная работа	ПК2.1,2.2, 3.1,3.3 ОК.01, ОК.05, ОК.08, ОК.09 ДК 2		
Тема 2.2. Природные каменные материалы.	Устный опрос Практическая работа №2 Самостоятельная работа	ПК2.1,2.2, 3.1,3.3 ОК.01, ОК.05, ОК.08, ОК.09 ДК 2		
Раздел 3. Материалы и изделия, получаемые спеканием и плавлением			Тестирование	У1, У2, 31, 32, 33

Тема 3.1. Керамические материалы и	Устный опрос Лабораторная работа	ПК2.1,2.2, 3.1,3.3 ОК.01, ОК.05,		
------------------------------------	-------------------------------------	-------------------------------------	--	--

6

Содержание учебного материала по программе УД	Формы и методы контроля			
	Текущий контроль		Рубежный контроль	
	Форма контроля	Проверяемые ОК, ПК	Форма контроля	Проверяемые У, З
изделия	№3 Тестирование Самостоятельная работа	ОК.08, ОК.09 ДК 3		
Тема 3.2. Стекланные изделия	Устный опрос Самостоятельная работа	ПК2.1,2.2, 3.1,3.3 ОК.01, ОК.05, ОК.08, ОК.09 ДК 3		
Тема 3.3. Черные и цветные металлы	Устный опрос Тестирование Самостоятельная работа	ПК2.1,2.2, 3.1,3.3 ОК.01, ОК.05, ОК.08, ОК.09 ДК 3		
Тема 3.4. Цветные металлы	Устный опрос	ПК 2.1 ОК.02, ОК.03, ОК.04, ОК.07 ДК 3		
Раздел 4. Вяжущие материалы			Тестирование	У1, У2, З1, З2, З3
Тема 4.1. Неорганические вяжущие вещества	Устный опрос Лабораторная работа №4 Лабораторная работа №5 Тестирование	ПК2.1,2.2, 3.1,3.3 ОК.01, ОК.05, ОК.08, ОК.09 ДК 4		

Тема 4.2. Органические вяжущие и материалы на их основе.	Устный опрос Самостоятельная работа	ПК2.1,2.2, 3.1,3.3 ОК.01, ОК.05, ОК.08, ОК.09 ДК 4		
Тема 4.3.Строительные материалы на основе полимеров	Устный опрос Самостоятельная работа	ПК 4.1 ОК.02, ОК.03, ОК.04, ОК.07 ДК 4		
Раздел 5. Материалы на			Тестирование	У1, У2,

7

Содержание учебного материала по программе УД	Формы и методы контроля			
	Текущий контроль		Рубежный контроль	
	Форма контроля	Проверяемые ОК, ПК	Форма контроля	Проверяемые У, З
основе вяжущих.				31, 32, 33
Тема 5.1. Строительные растворы.	Устный опрос Практическая работа №3 Тестирование	ПК2.1,2.2, 3.1,3.3 ОК.01, ОК.05, ОК.08, ОК.09 ДК 5		
Тема 5.2. Бетоны: виды, свойства.	Устный опрос Самостоятельная работа	ПК2.1,2.2, 3.1,3.3 ОК.01, ОК.05, ОК.08, ОК.09 ДК 5		
Тема 5.3 Монолитный-сборный-железобетон.	Устный опрос Тестирование	ПК2.1,2.2, 3.1,3.3 ОК.01, ОК.05, ОК.08, ОК.09 ДК 5		
Тема 5.4 Искусственные каменные материалы на основе минеральных вяжущих веществ	Практическая работа №4 Тестирование	ПК2.1,2.2, 3.1,3.3 ОК.01, ОК.05, ОК.08, ОК.09 ДК 5		

Раздел 6. Материалы специального назначения			Тестирование	У1, У2, 31, 32, 33
Тема 6.1 Теплоизоляционные материалы и изделия.	Устный опрос Самостоятельная работа	ПК2.1, ПК2.3 ОК.01, ОК.02, ОК.04, ОК.05, ОК.08, ОК.09		
Тема 6.2 Лакокрасочные материалы	Практическая работа №5 Тестирование	ОК.01-ОК.05, ОК.08-ОК.09		

Критерии оценивания:
75-80 баллов – «5»;
60-74 балл – «4»; 41-59
баллов – «3»; менее 41
балла- «2».

Тест по дисциплине ОП.02 «Основы материаловедения» .

1. Способность материала сопротивляться разрушению под действием внутренних напряжений, возникающих в нем под действием внешних нагрузок
 - а) прочность;
 - б) радиационная стойкость;
 - в) деформация;
 - г) твердость.
2. Способность материала выдерживать длительные воздействия высоких температур без разрушения и деформаций
 - а) огнестойкость;
 - б) пожарная опасность;
 - в) огнеупорность;
 - г) термическое сопротивление.
3. Свойство материала впитывать водяной пар из влажного воздуха
 - а) гигроскопичность;
 - б) капиллярное всасывание;
 - в) водонепроницаемость;
 - г) теплопроводность.
4. Для конструкционных материалов наиболее важным свойством является а)
 - а) упругость;
 - б) морозостойкость;
 - в) хрупкость;
 - г) прочность.
5. Верно ли следующее утверждение?
Строительные изделия – это изделия из строительных материалов, имеющие определенную форму и постоянный размер.
 - а) верно;
 - б) неверно.
6. Как называются материалы и изделия, предназначенные для предотвращения потерь тепла?
 - а) теплосохраняющие;
 - б) теплоизоляционные;
 - в) теплопроводимые;
 - г) все ответы верны.
7. Критическое напряжение, при котором наступает разрушение материалов – это...?
 - а) хрупкость;
 - б) предел прочности;
 - в) деформация;
 - г) нет верного ответа.

8. Удобоукладываемость – это...?

- а) способность бетона при нагревании принимать форму бетонируемого изделия;
- б) способность бетонной смеси заполнять форму бетонируемого изделия и уплотняться под действием силы тяжести или внешних механических воздействиях;
- в) способность бетонной смеси разжижаться при механических воздействиях;
- г) способность бетонной смеси заполнять форму бетонируемого изделия под действием высокой температуры.

9. Что представляет собой подвижность бетонной смеси?

- а) способность бетонной смеси растекаться под действием собственной массы;
- б) способность бетонной смеси не затвердевать при нормальной температуре;
- в) бетонная смесь способна разжижаться при дожде;
- г) способность бетонной смеси при нагреве уплотняться, тем самым улучшая свои свойства.

10. Какие строительные материалы предназначены для создания несущих конструкций?

- а) отделочные;
- б) кровельные;
- в) конструкционные;
- г) гидротехнические.

11. Какое свойство относится к группе гидрофизических свойств строительных материалов?

- а) капиллярное всасывание;
- б) пористость;
- в) плотность;
- г) огнестойкость.

12. Какие свойства характеризуют способность материалов подвергаться обработке и переработке?

- а) эксплуатационные;
- б) физические;
- в) гидрофизические;
- г) технологические.

13. Как называется критическое состояние, при котором наступает разрушение материала?

- А) хрупкость;
- Б) пластичность;
- В) прочность;
- Г) предел прочности.

14. Какой метод определения прочности не относится к ультразвуковой дефектоскопии?

- а) теневой метод;
- б) импульсивный метод;
- в) метод толчения;
- г) резонансный метод.

15. Какую дефектоскопию используют для просвечивания очень толстых изделий, пластмасс, разнородных материалов?

- А) рентгенодефектоскопия;

- Б) все варианты верны; В) нейтронная дефектоскопия;
- Г) все варианты неверны.

16. Что не относится к физическим свойствам?

- а) пористость;
- б) водонепроницаемость;
- в) твердость;
- г) гигроскопичность.

17. Что не относится к механическим свойствам:

- а) теплопроводность;
- б) водонепроницаемость;
- в) твердость;
- г) стираемость.

18. Плотность не бывает:

- а) насыпной;
- б) частичной;
- в) абсолютной;
- г) средней.

19. Природные каменные материалы – это...?

- а) материалы и изделия, добываемые и изготавливаемые из горных пород методами механической обработки;
- б) искусственные камни правильной формы, используемые в качестве строительного материала, произведенные из минеральных материалов, обладающие свойствами камня, прочностью, водостойкостью, морозостойкостью;
- в) материалы и изделия, получаемые в результате формования и последующей тепловой обработки, состоящие из известково-кремнеземистых вяжущих;
- г) искусственные каменные строительные материалы, получаемые в результате формования и затвердевания рационально подобранной и уплотненной смеси, состоящей из вяжущего вещества.

20. К дробленным материалам и изделиям относят

- а) щебень;
- б) каменная мука;
- в) брусчатка;
- г) бутовый камень.

21. К физико-механическому фактору разрушения каменных материалов относят

- а) действие воды на минералы с повышенной растворимостью;
- б) действие воды, содержащей растворенные газы, в том числе от промышленных выбросов;
- в) совместное действие воды и низких температур;
- г) действие органических кислот, образующихся при жизнедеятельности микроорганизмов на поверхности и в трещинах камня.

22. Какой строительный материал не является минеральным вяжущим? а) щебень;

- б) шлакопортландцемент;
- в) воздушная строительная известь;

г) гипс.

23. Воздушные вяжущие вещества могут твердеть

- а) только в воздушной сфере;
- б) только в водной сфере;
- в) в воздушной и водной сферах;
- г) в сфере насыщенного пара.

24. Порошкообразный материал, который при смешивании с водой образует вязко пластичное тесто, способное самопроизвольно затвердевать под действием физико-химических процессов

- а) бетон;
- б) минеральные вяжущие;
- в) горные породы;
- г) природное сырье.

25. Горные породы, образующиеся под действием температуры и давления а) магматические;

- б) осадочные;
- в) изверженные;
- г) метаморфические.

26. К мерам защиты каменных материалов от выветривания в сооружениях не относится

- а) обработка добавками оксида свинца;
- б) обработка гидрофобными составами;
- в) водонасыщение;
- г) пропитка специальными растворами.

27. Процесс разрушения горных пород и каменных материалов под действием различных факторов окружающей среды

- а) изнашивание;
- б) выветривание;
- в) механическое разрушение;
- г) гидравлическое разрушение.

28. Выберите правильную последовательность получения полимерных материалов

- а) приготовление композиции – подготовка сырья – дозирование – формование – стабилизация, охлаждение;
- б) подготовка сырья – приготовление композиции – дозирование – формование – стабилизация, охлаждение;
- в) подготовка сырья – формование – дозирование – приготовление композиции – стабилизация, охлаждение;
- г) подготовка сырья – дозирование – приготовление композиции – формование – стабилизация, охлаждение.

29. К неразрушающим методам определения прочности материалов относятся

- а) физические, ультразвуковые, радиационные;
- б) механические, ультразвуковые, радиационные;
- в) физические, механические, ультразвуковые;
- г) механические, ультразвуковые, физические.

30. Что относится к органическим вяжущим?

- а) битум, деготь;
- б) гипс, известь и портландцемент;
- в) поливинилхлорид;
- г) акриловые водные дисперсии.

31. Что включает в себя понятие строительный раствор?

- а) искусственный каменный материал, полученный в результате затвердевания рационально подобранной смеси вяжущего, воды и мелкого заполнителя;
- б) основные минеральные вяжущие, используемые в технологии бетона;
- в) порошкообразные материалы, которые при смешивании с водой образуют вязкопластическое тесто, не способное самопроизвольно затвердевать под действием физико-химических процессов;
- г) природные образования определенного состава и строения, т.е. минеральная масса, состоящая из одного или нескольких минералов.

32. Какие растворы относятся к специальным?

- а) акустические;
 - б) смешанные;
 - в) цементные;
 - г) известковые.
33. Какой температуры достаточно для медленного твердения бетона? а) $t = 10 \pm 2 \text{ }^\circ\text{C}$;
- б) $t = 5 \pm 10 \text{ }^\circ\text{C}$;
 - в) $t = 20 \pm 2 \text{ }^\circ\text{C}$;
 - г) $t = 15 \pm 5 \text{ }^\circ\text{C}$.

34. К какому виду строительного стекла относится «теплозащитное стекло»?

- а) листовое строительное и декоративное стекло;
- б) облицовочное стекло;
- в) цветное художественное стекло;
- г) листовое стекло со специальными свойствами.

35. Что используют вместо обычного двойного остекления, существенно снижая тепло потерю зданий?

- а) профильное стекло;
- б) стеклоблоки;
- в) стеклопакеты;
- г) все утверждения неверны.

36. Какая из последовательностей технологических операций изготовления плитки верна?

- а) прессование порошка – сушка – обжиг;
- б) сушка порошка – прессование порошка – обжиг;
- в) обжиг порошка – прессование порошка – обжиг;
- г) все последовательности неверны.

37. Что представляет собой керамика?

- а) искусственный каменный материал, получаемый при обжиге глинистого сырья;
- б) искусственный каменный материал, полученный в результате затвердевания тщательно подобранной смеси вяжущего, воды, мелкого и крупного заполнителя, а так же специальных добавок;
- в) искусственный материал, получаемый при обжиге цемента;
- г) камень, образующийся из смеси вяжущего и воды.

38. Верны ли утверждения?

1. Теплоизоляционные материалы применяются для изоляции жилых и промышленных зданий, тепловых агрегатов и трубопроводов с целью уменьшения тепловых потерь в окружающую среду.
 2. Использование теплоизоляционных материалов в строительстве позволяет снизить потери тепла, уменьшить толщину стен зданий, снизить вес и стоимость сооружений.
- а) Верно только 1;

- б) Верно только 2;
в) Оба утверждения верны;
г) Оба утверждения неверны.

39. По какому признаку теплоизоляционные материалы не классифицируют?

- а) по происхождению;
б) по структуре;
в) по плотности;
г) по жесткости.

40. В каком срезе древесины просматриваются годовые кольца, которые состоят из светлых и темных полос?

- а) поперечный разрез;
б) радиальный разрез;
в) тангенциальный разрез;
г) вертикальный разрез.

41. Свойство сохранять работоспособность изделия и конструкции до предельного состояния с необходимыми перерывами на ремонт.

- а) избираемость;
б) ударная вязкость;
в) долговечность;
г) пластичность.

42. Способность материала сопротивляться разрушению под действием внутренних напряжений, возникающих в нем под действием внешних нагрузок.

- а) прочность;
б) радиационная стойкость;
в) деформация;
г) твердость.

43. Изменение формы и размером тела под действием внешних сил. а) прочность;

- б) морозостойкость;
в) деформация;
г) пластичность.

44. Способность материала выдерживать длительные воздействия высоких температур без разрушения и деформаций.

- а) огнестойкость;
б) пожарная опасность;
в) огнеупорность;
г) термическое сопротивление.

45. Свойство материала впитывать водяной пар из влажного воздуха.

- а) гигроскопичность;

- б) капиллярное всасывание;
- в) водонепроницаемость;
- г) теплопроводность.

46. Для конструкционных материалов наиболее важным свойством является:

- а) упругость;
- б) морозостойкость;
- в) хрупкость;
- г) прочность.

47. Верно ли следующее утверждение?

Строительные изделия – это изделия из строительных материалов имеющие определенную форму и постоянный размер.

- а) верно;
- б) неверно.

48. Как называются материалы и изделия, предназначенные для предотвращения потери тепла:

- а) тепло сохраняющие;
- б) теплоизоляционные;
- в) тепло проводимые;
- г) все ответы верны.

49. Критическое напряжение, при котором наступает разрушение материалов – это... а) хрупкость;

- б) предел прочности;
- в) деформация;
- г) нет верного ответа.

50. Верно ли следующее утверждение:

Упругость – свойство материала при нагрузке в значительных пределах изменять форму без образования трещин и сохранять эту форму после снятия нагрузки. а) верно;

- б) неверно.

51. Способность материала сопротивляться разрушению под действием внутренних напряжений возникающих в нем под действием внешних нагрузок – это...

- а) хрупкость;
- б) упругость;
- в) прочность;
- г) нет верного ответа.

52. Удобоукладываемость бетона – это...?

- а) способность бетона при нагревании принимать форму бетонируемого изделия;
- б) способность бетонной смеси заполнять форму бетонируемого изделия и уплотняться под действием силы тяжести или внешних механических воздействиях;
- в) способность бетонной смеси разжижаться при механических воздействиях;
- г) способность бетонной смеси заполнять форму бетонируемого изделия под действием температуры;

53. Что представляет собой подвижность бетонной смеси?

- а) способность бетонной смеси растекаться под действием собственной массы;
- б) способность бетонной смеси не затвердевать при нормальной температуре;
- в) бетонная смесь способна разжижаться при дожде;
- г) способность бетонной смеси при нагреве уплотняться, тем самым улучшая свои

свойства.

54. Какие материалы предназначены для создания несущих конструкций? а) отделочные;
б) кровельные;
в) конструкционные;
г) гидротехнические.

55. Как называется одно их нормируемых значений унифицированного ряда показателей прочности бетона при сжатии?
а) стандарты бетона;
б) формы бетона;
в) марка бетона;
г) класс бетона.

56. Какое свойство относится к гидрофизическим?
а) капиллярное всасывание;
б) пористость;
в) плотность;
г) огнестойкость.

57. Какие свойства характеризуют способность материалов подвергаться обработке и переработке?
а) эксплуатационные;
б) физические;
в) гидрофизические;
г) технологические.

58. Как называется критическое состояние при котором наступает разрушение материала?
а) хрупкость;
б) пластичность;
в) прочность;
г) предел прочности.

59. Какой метод определения прочности относится к механическим?
а) теневой метод;
б) резонансный метод;
в) метод простукивания;
г) нейтронная дефектоскопия.

60. Какой метод определения прочности не относится к ультразвуковой дефектоскопии?
а) теневой метод;
б) импульсивный метод;
в) метод толчения;
г) резонансный метод.

61. Какую дефектоскопию используют для просвечивания очень толстых изделий, пластмасс, разнородных материалов?
а) рентгенодефектоскопия;
б) все варианты верны;
в) нейтронная дефектоскопия;
г) нет верного ответа.

62. Какой вид материалов и изделий не относится к теплоизоляционным:

- а) полимерные;
- б) органические;
- в) деревянные;
- г) минеральные.

63. Что не относится к физическим свойствам:

- а) пористость;
- б) водонепроницаемость;
- в) твердость;
- г) гигроскопичность.

64. Что не относится к механическим свойствам: а)

- теплопроводность;
- б) водонепроницаемость;
- в) твердость;
- г) истираемость.

65. Какого вида плотности не существует:

- а) насыпная;
- б) частичная;
- в) абсолютная;
- г) средняя.

66. ... - изменение формы и размеров тела под действием внешних сил: а) хрупкость;

- б) пластичность;
- в) упругость;
- г) деформация.

67. Рентгенодефектоскопия – это...

а) обнаружение дефектов путем просвечивания конструкция широким пучком рентгеновских лучей;

- б) обнаружение дефектов путем просвечивания узким пучком у-лучей;
- в) просвечивание очень толстых изделий и т.д.;
- г) просвечивание очень тонких изделий и т.д.

68. Природные каменные материалы – это...

- а) материалы и изделия, добываемые и изготавливаемые горных пород методами механической обработки;
- б) искусственные камни правильной формы, используемые в качестве строительного материала, произведенные из минеральных материалов, обладающие свойствами камня, прочностью, водостойкостью, морозостойкостью;
- в) материалы и изделия, получаемые в результате формования и последующей тепло влажностной обработки в автоклавах смесей, состоящих из известковокремнеземистых вяжущих, заполнителей;
- г) искусственные каменные строительные материалы, получаемые в результате формования и затвердевания рационально подобранной и уплотненной смеси, состоящей из вяжущего вещества.

69. К дробленным материалам и изделиям относят:

- а) щебень;
- б) каменная мука;
- в) брусчатка;

г) бутовый камень.

70. К физико-механическому фактору разрушения каменных материалов относят:

- а) действие воды на минералы с повышенной растворимостью;
- б) действие воды, содержащей растворенные газы, в том числе от промышленных выбросов;
- в) совместное действие воды и мороза;
- г) действие органических кислот, образующихся при жизнедеятельности микроорганизмов на поверхности и в трещинах камня.

71. Какой строительный материал не является минеральным вяжущим:

- а) щебень;
- б) шлакопортландцемент;
- в) воздушная строительная известь;
- г) гипс.

72. Воздушные вяжущие вещества могут твердеть:

- а) только в воздушной сфере;
- б) только в водной сфере;
- в) в воздушной и водной сферах;
- г) в сфере насыщенного пара.

73. К неорганическим воздушным вяжущим не относится:

- а) известковые;
- б) гипсовые;
- в) магнезиальные;
- г) известково-золяные.

74. Сырьем для воздушной извести служат:

- а) фосфогипс;
- б) мел, известняк;
- в) известь;
- г) пемза, туф.

75. В каких видах работ наиболее распространено применение гипса

- а) при возведении фундаментов;
- б) при возведении стен;
- в) при производстве отделочных работ;
- г) для дорожных покрытий.

76. На какие группы делятся горные породы?

- а) магматические, осадочные, метаморфические;
- б) водные, осадочные, метаморфические;
- в) магматические, осадочные;
- г) метаморфические, водные;

77. Порошкообразный материал, которые при смешивании с водой образуют вязко пластичное тесто, способное самопроизвольно затвердевать под действием физико-химических процессов:

- а) бетон;
- б) минеральные вяжущие;
- в) горные породы;
- г) природное сырье.

78. Горные породы, образующиеся под действием температуры и давления: а) магматические;
б) осадочные;
в) изверженные;
г) метаморфические.

79. Верно ли, что: а) добыча каменных материалов осуществляется открытым способом; б) добыча каменных материалов осуществляется подземным способом? а) верно только а;
б) верно только б;
в) верны оба варианта;
г) оба варианта не верны.

80. К мерам защиты каменных материалов от выветривания в сооружениях не относится:
а) обработка добавками оксида свинца;
б) обработка гидрофобными составами;
в) водонасыщение;
г) пропитка растворами.

Теоретические вопросы по курсу «МАТЕРИАЛОВЕДЕНИЕ»

1. Классификация строительных материалов
2. Связь состава, структуры и свойств строительных материалов
3. Физические свойства строительных материалов
4. Гидрофизические свойства строительных материалов
5. Теплофизические свойства строительных материалов
6. Механические свойства строительных материалов
7. Химические свойства строительных материалов
8. Технологические и специальные физические свойства строительных материалов
9. Композиционные материалы
10. Природные каменные материалы, классификация по эксплуатационным свойствам
11. Породообразующие минералы и метаморфические горные породы
12. Магматические и осадочные горные породы
13. Обработка природных каменных материалов и способы предохранения каменных материалов от разрушения
14. Керамические материалы и изделия. Классификация. Сырье для получения керамического кирпича.
15. Способы производства керамических материалов и изделий.
16. Керамические стеновые материалы. Свойства. Испытания керамического кирпича
17. Керамические облицовочные изделия и материалы различного назначения (трубы, черепица, керамзит, огнеупоры)
18. Неорганическое вяжущее вещества. Классификация. Технология изготовления
19. Воздушная строительная известь
20. Гипсовые вяжущие вещества. Свойства. Методы испытаний
21. Жидкое стекло. Кислотоупорный цемент
22. Гидравлическая известь
23. Портландцемент. Состав клинкера. Способы производства
24. Твердение портландцемента. Стойкость цементного камня (3 вида коррозии)

25. Свойства портландцемента. Методы испытаний
 26. Добавки для цементов
 27. Цементы с минеральными добавками. Пуццолановый портландцемент.
- Шлакопортландцементная
28. Бетоны. Классификация
 29. Материалы для тяжелого бетона: вяжущее, вода, добавки
 30. Материалы для тяжелого бетона: мелкий и крупный заполнители. Методы испытаний
 31. Подбор состава тяжелого бетона. Корректировка состава
 32. Неразрушающие методы контроля качества бетонных конструкций
 33. Бетонная смесь. Ее состав и свойства
 34. Структура бетона
 35. Свойства бетона. Классы и марки
 36. Легкие бетоны. Классификация. Свойства
 37. Ячеистые бетоны. Классификация. Свойства. Пенобетоны.
 38. Железобетонные конструкции. Арматура
 39. Строительные растворы. Классификация
 40. Свойства строительных растворов. Методы испытаний
 41. Силикатные изделия автоклавного твердения. Силикатный кирпич
 42. Асбестоцементные изделия. Асбест
 43. Материалы на основе минеральных расплавов. Стекло. Свойства. Изделия из стекла
 44. Органические вяжущие вещества. Классификация. Свойства. Методы испытаний
 45. Материалы на основе органических вяжущих.
 46. Лесные материалы. Строение древесины
 47. Лесные материалы. Свойства древесины
 48. Лесные материалы. Пороки древесины. Поражение грибами и насекомыми. Защита древесины
 49. Пиломатериалы и композиционные древесные материалы
 50. Полимерные материалы. Состав и свойства пластмасс
 51. Полимерные материалы. Связующие вещества. Классификация и строение полимеров
 52. Производство полимерных материалов. Изделия из полимерных материалов
 53. Красочные материалы. Классификация красочных составов
 54. Основные компоненты красочных составов. Виды красочных материалов.
 55. Теплоизоляционные материалы
 56. Акустические материалы: звукопоглощающие и звукоизоляционные
 57. Металлические материалы. Черные и цветные металлы. Типы кристаллических решеток. Свойства металлов
 58. Металлические материалы. Основы получения чугуна и стали. Изделия из черных металлов. Арматура для железобетонных конструкций

4. Задания текущего контроля

Критерии оценивания:

35-33 баллов – «5»;

32-30 балл – «4»; 29-27
баллов – «3»; менее 27
баллов- «2».

Вариант № 1 Блок А

№ п/п	Задание (вопрос)	Эталон ответа
Инструкция по выполнению заданий № 1-25: выберите букву, соответствующую правильному варианту ответа и запишите ее в бланк ответов. Например:		
№ задания		Вариант ответа
1		1-В
1	<p><i>Выберите правильный ответ:</i></p> <p><u>Верхняя часть ствола, составляющая 12 % всей массы дерева?</u> А).корень; Б).ствол; В).крона; Г).комель.</p>	В
2	<p><i>Выберите правильный ответ:</i></p> <p><u>Слой коры, предохраняющий древесину ствола от резких перепадов температур, механических повреждений и др. внешних воздействий?</u> А).камбий; Б).оболочка; В).пробковый; Г).лубяной.</p>	В
3	<p><i>Выберите правильный ответ:</i></p> <p><u>Разрез, проходящий перпендикулярно к поперечному через сердцевину ствола?</u> А).поперечный; Б).радиальный; В).тангенциальный; Г).продольный.</p>	Б
4	<p><i>Выберите правильный ответ:</i></p> <p><u>В растущем дереве, выполняет роль проводника воды от корней к листьям?</u> А).смоляные ходы; Б). камбий; В).ядро; Г). заболонь.</p>	Г
5	<p><i>Выберите правильный ответ:</i></p> <p><u>Древесина, обращенная в сторону коры, вырастает в конце лета и в начале осени?</u> А).поздняя; Б).ранняя;</p>	А

	В).летняя; Г).весенняя.	
6	<i>Выберите правильный ответ:</i>	Г

	<p><u>Ткани, являющиеся хранителем и накопителем питательных веществ?</u> А).механические; Б).покровные; В).опорные; Г).запасающие.</p>	
7	<p><i>Выберите правильный ответ:</i></p> <p><u>Рисунок на поверхностях разрезов, который получается при перерезываи древесины, годовых слоев и сердцевинных лучей?</u> А).макроструктура; Б).текстура; В).структура; Г).чертеж.</p>	Б
8	<p><i>Выберите правильный ответ и продолжите предложение:</i></p> <p><u>Степень влажности древесины, находящейся долгое время в воде?</u> А).воздушно-сухая; Б).комнатно-сухая; В).свежесрубленная; Г).мокрая.</p>	
9	<p><i>Выберите правильный ответ:</i></p> <p><u>Увеличение линейных размеров и объема древесины <u>повышении</u> при содержания влаги? А).растрескивание; Б).усушка; В).разбухание; Г).коробление.</u></p>	В
10	<p><i>Выберите правильный ответ:</i></p> <p><u>Способность древесины направленно отражать световой поток? А).запах; Б).текстура; В).блеск; Г).цвет.</u></p>	В
11	<p><i>Выберите правильный ответ:</i></p> <p><u>Способность материала сопротивляться проникновению в нее твердых тел? А).твердость; Б).плотность; В).прочность; Г).деформация.</u></p>	А
12	<p><i>Выберите правильный ответ:</i></p> <p><u>Способность древесины, противостоять износите. разрушению в процессе трения?</u> А).декоративность; Б).способность к гнутью; В).раскалывание; Г).износостойкость.</p>	Г
13	<i>Выберите правильный ответ:</i>	Б

	<p><u>Изменение диаметра ствола по длине дерева, постепенное уменьшение диаметра дерева от комля к вершине?</u></p> <p>А).закомелистость; Б).сбежистость; В).кривизна; Г).крень.</p>	
14	<p><i>Выберите правильный ответ:</i></p> <p><u>Радиально направленные трещины, возникающие в срубленном дереве под действием внутренних напряжений в процессе его высыхания?</u></p> <p>А).метиковые; Б).усушки; В).отлупные; Г).морозные.</p>	Б
15	<p><i>Выберите правильный ответ:</i></p> <p><u>Глубокие следы, оставленные на поверхности древесины рабочими органами режущего инструмента?</u></p> <p>А).царапины; Б).риски; В).ворсистость; Г).вмятина.</p>	Б
16	<p><u>Грибница и плодоношения плесневых грибов на сырой заболони, при неправильном хранении лесоматериалов?</u></p> <p>А).заболонная гниль; Б).побурение; В).ядровая гниль; Г).плесень.</p>	Г
17	<p><u>Спиральное (винтообразное) искривление пиломатериала по длине?</u></p> <p>А).кругловатость; Б).покоробленность; В).коробление; Г).косослой.</p>	А
18	<p><u>Древесные породы, у которых не видны сердцевинные лучи, а годичные слои различаются на всех разрезах?</u> А).лиственные кольца сосудистые; Б).лиственные рассеянно сосудистые; В).хвойные; Г).иноземные.</p>	В
19	<p><u>Древесина лиственной породы, после долгого нахождения в воде, окрашивается в серый цвет?</u> А).ольха; Б).мореный дуб; В).серая береза; Г).липа.</p>	В
20	<p><u>Товары, которые получают в результате механической обработки в основном ствола дерева?</u> А).пиломатериалы; Б).лесоматериалы; В).заготовки;</p>	Б
	<p>В).сортименты.</p>	

21	<u>Слоистый листовый материал, состоящий, как правило, из нечетного числа слоев?</u> А). ДВП; Б). ДСП; В).фанера; Г).шпон;	В
22	<u>Клей, изготавливаемый из обрезков сырых шкур и отходов кожевенного производства?</u> А).глютиновый; Б).костный; В).казеиновый; Г).мездровый.	Г
23	<u>Лакокрасочные составы, которые выравнивают поверхность перед нанесением на них непрозрачных покрытий?</u> А).пор заполнители; Б).грунтовки; В).шпатлевки; Г).политуры.	В
24	<u>Рулонный материал для покрытия полов?</u> А).линолеум; Б).рубероид; В).пергамин; Г).толь.	А
25	<u>Облицовочный-материал-изготовленный из гипсового вяжущего и картона, предназначенный для облицовки стен и перегородок?</u> А).бумажно-слоистый пластик; Б).гипсокартон; В).цементно-стружечные плиты; Г).ламинированные панели.	Б

Блок Б

№ п/п	Задание (вопрос)	Эталон ответа
<i>Инструкция по выполнению заданий № 26-35: в соответствующую строку бланка ответов запишите краткий ответ на вопрос, окончание предложения или пропущенные слова.</i>		
26	Нижняя часть ствола, составляющая 15 % всей массы дерева?	корень
27	Слой коры, проводящий воду с выработанными в листьях или хвое органическими веществами вниз по стволу?	лубяной
28	Темноокрашенная часть ствола, выполняющая механическую функцию в растущем дереве?	ядро
29	Древесина имеющая светлую окраску, образуемая весной и в начале лета?	ранняя

30	Рисунок на поверхностях разрезов, определяющийся шириной годового слоя, направлением волокон?	текстура
31	Свойство древесины, определяющееся наличием в ней дубильных, смолистых и красящих веществ?	цвет
32	Трещины в ядре, проходящие между годичными слоями и имеющие значительную протяженность по длине лесоматериала?	отлупные
33	Повреждение поверхности лесоматериала острым предметом в виде узкого длинного повреждения?	царапины
34	Искривление пиломатериала при распиловке, сушке или хранении?	покороблен-ность
35	Материалы, получаемые при продольной распиловке бревен и кряжей определенных размеров и качества?	пиломатериалы

Тест по теме: теме «Физические свойства строительных материалов»

Критерии оценки:

14-15 правильных ответов 5 «отлично»

11-13- правильных ответов 4 «хорошо»

8-10 правильных ответов 3 «удовлетворительно»

Менее 7 правильных ответов 2 «неудовлетворительно»

Инструкция: Выберите 1 вариант ответа, ответ запишите в виде: 1) 2

Задание № 1

Пористость материала это-

- 1) степень заполнения объёма порами
- 2) степень заполнения объёма пустотами
- 3) количество пор в материале

Задание № 2

Водопоглощение это -

- 1) способность материала впитывать и удерживать воду
- 2) способность материала поглощать водяные пары 3)
- способность материала отдавать воду при высушивании

Задание № 3

Морозостойкость это -

- 1) способность насыщенного водой материала выдерживать многократное замораживания и оттаивание без признаков разрушения
- 2) способность материала выдерживать низкие температуры
- 3) способность материала выдерживать и не пропускать низкие температуры

Задание № 4

Теплоёмкость это-

- 1) свойство материала пропускать тепло через свою толщину
- 2) свойство материала поглощать при нагревании тепло
- 3) способность материала выдерживать высокие температуры

Задание № 5

Какие материалы имеют меньшую теплопроводность -

- 1) с закрытыми мелкими порами
- 2) с сообщающимися порами
- 3) с закрытыми большими порами

Задание № 6

Теплопроводность материала это -

- 1) свойство материала пропускать тепло через свою толщину
- 2) свойство материала поглощать тепло при нагревании
- 3) способность материала удерживать тепло

Задание № 7

Огнеупорность это -

- 1) свойство материала противостоять длительному воздействию высоких температур не деформируясь и не расплавляясь
- 2) свойство материала выдерживать высокие температуры при пожаре
- 3) способность материала выдерживать определённое количество циклов резких тепловых изменений

Задание № 8

Тугоплавкие материалы должны выдерживать продолжительное воздействие температуры : 1)

1350-1580 градусов

2) 1580 градусов и выше

3) до 1350 градусов

Задание № 9

Антикоррозийность это -

- 1) свойство материала не разрушаться от воздействия внешних физических, химических и биологических факторов
- 2) способность материала не реагировать на газы
- 3) способность материала не растворяться в жидкостях-растворителях

Задание № 10

Кислотостойкость это-

- 1) свойство материала сохранять свою структуру при воздействии кислот
- 2) свойство материала сохранять свою структуру при действии щелочей
- 3) свойство материала сохранять свою структуру не растворяясь в масле и бензине

Задание № 11 Прочность-

это:

- 1) способность материала сопротивляться разрушению под действием напряжений, возникающих от нагрузок
- 2) способность материала сопротивляться проникновению в него более твердого тела
- 3) способность материала не разрушаться при совместном действии истирания и удара

Задание № 12

Упругость материалов это -

- 1) свойство материалов восстанавливать свою первоначальную форму и размер после снятия нагрузки
- 2) свойство материалов изменить свою форму под нагрузкой без появления трещин
- 3) свойство материалов сопротивляться удару

Ответы:

- | | |
|-----------------------------|-----------------------------|
| Верный ответ (1 б.): 1; | 6) Верный ответ (1 б.): 1; |
| 2) Верный ответ (1 б.): 1; | 7) Верный ответ (1 б.): 1; |
| 3) Верный ответ (1 б.): 1; | 8) Верный ответ (1 б.): 1; |
| 4) Верный ответ (1 б.): 2; | 9) Верный ответ (1 б.): 1; |
| 5) Верный ответ (1 б.): 1; | 10) Верный ответ (1 б.): 1; |
| | |
| 11) Верный ответ (1 б.): 1; | |
| 12) Верный ответ (1 б.): 1; | |
| 13) Верный ответ (1 б.): 1; | |
| 14) Верный ответ (1 б.): 1; | |
| 15) Верный ответ (1 б.): 1; | |

Комплект контрольно-оценочных средств.

ПО ДИСЦИПЛИНЕ: СГ.05. ОСНОВЫ БЕРЕЖЛИВОГО ПРОИЗВОДСТВА.

по профессии среднего профессионального образования

08.01.28 Мастер отделочных строительных и декоративных работ

Квалификация: штукатур маляр строительный

Форма обучения очная

Оценочные материалы по дисциплине «Основы бережливого производства» разработаны на основе федерального государственного образовательного стандарта по специальности среднего профессионального образования 08.01.28. «Мастер отделочных строительных и декоративных работ.» Утвержденного приказом Министерства просвещения Российской Федерации
Организация-разработчик: СУВУ.

СОДЕРЖАНИЕ.

1. ПАСПОРТ КОМПЛЕКТА ОЦЕНОЧНОЙ ДОКУМЕНТАЦИИ.....
2. ТЕКУЩИЙ КОНТРОЛЬ.....
3. ПРОМЕЖУТОЧНАЯ АТТЕСТАЦИЯ.....
4. ОСОБЕННОСТИ ТЕКУЩЕГО КОНТРОЛЯ И ПРОМЕЖУТОЧНОЙ АТТЕСТАЦИИ ДЛЯ ИНВАЛИДОВ И ЛИЦ С ОГРАНИЧЕННЫМИ ВОЗМОЖНОСТЯМИ ЗДОРОВЬЯ.....

1. ПАСПОРТ КОМПЛЕКТА ОЦЕНОЧНОЙ ДОКУМЕНТАЦИИ

1.1. Оценочные средства предназначены для оценки результатов освоения дисциплины «Основы бережливого производства».

Формой промежуточной аттестации по дисциплине является зачет с выставлением отметки по системе «зачтено/не зачтено».

Оценочные материалы разработаны на основании:

–образовательной программы по специальности

08.01.28. «Мастер отделочных строительных и декоративных работ»

–рабочей программы дисциплины «Основы бережливого производства».

1.2. Требования к результатам освоения дисциплины

Результатом освоения дисциплины являются знания и умения, а также общие компетенции:

Знания:

З1 понятийный аппарат бережливого производства;

З2 основные принципы системы бережливого производства;

З3 показатели, инструменты и методы бережливого производства;

З4 различные виды статистических методов контроля;

З5 отечественный и зарубежный опыт организации бережливого производства;

З6 правила построения потоков создания ценности и способы их оптимизации;

З7 основные виды потерь, их источники и способы их устранения.

Умения:

У1 применять различные инструменты анализа проблем бережливого производства и их разрешения на практике;

У2 систематизировать и анализировать первичные статистические данные с использованием различных статистических методов;

У3 применять изученные подходы, методы и инструменты к решению прикладных задач, связанных с проектированием, оценкой эффективности и реализации решений по организации профессиональной деятельности в соответствии с концепцией «Бережливое производство»;

У4 определять направления ресурсосбережения в рамках профессиональной деятельности по специальности осуществлять работу с соблюдением принципов бережливого производства;

У5 использовать эффективные методы для снижения различных видов потерь.

Практический опыт:

П1 опыт самостоятельного выбора оптимального решения по совершенствованию процесса с использованием инструментов «Бережливого производства»;

П2 опыт сбора первичной информации и проведения анализа с использованием статистических методов контроля.

В рамках программы дисциплины обучающимися осваиваются компетенции:

Общие компетенции:

ОК 01. Выбирать способы решения задач профессиональной деятельности применительно к различным контекстам;

ОК 02. Использовать современные средства поиска, анализа и интерпретации информации и информационные технологии для выполнения задач профессиональной деятельности;

ОК 04. Эффективно взаимодействовать и работать в коллективе и команде;

ОК 07. Содействовать сохранению окружающей среды, ресурсосбережению, применять знания об изменении климата, принципы бережливого производства, эффективно действовать в чрезвычайных ситуациях.

1.3. Показатели и критерии оценивания результатов освоения дисциплины

Приобретенный практический опыт, знания, умения	ПК, ОК	Основные показатели оценки результата	Критерии оценки	Наименование раздела, темы, подтемы	Наименование оценочных средств	
					Текущий контроль	Промежуточная аттестация
1	2	3	4	5	6	7
<p>Знать:</p> <ul style="list-style-type: none"> - 31 понятийный аппарат бережливого производства; - 32 основные принципы системы бережливого производства; - 33 показатели, инструменты и методы бережливого производства; - 34 различные виды статистических методов контроля; - 35 отечественный и зарубежный опыт организации бережливого производства; - 36 правила построения потоков создания ценности и способы их оптимизации; - 37 основные виды потерь, их источники и способы их устранения. 	<p>ОК1, ОК2, ОК4, ОК7</p>	<p>оценка на практических занятиях</p> <p>оценка за выполнение задания по выбору применения теоретических положений при выполнении заданий</p>	<p>Полнота ответов, точность формулировок, адекватность применения</p>	<p>Раздел 1. Бережливое производство как модель повышения эффективности деятельности предприятия</p> <p>Раздел 2. Системы управления и оптимизации материальными потоками</p> <p>Раздел 3. Статистические методы анализа</p>	<p>Опрос (О)</p> <p>Тестирование (Т)</p> <p>Решение кейсов (К)</p> <p>Устные сообщения / доклады (Д)</p>	<p>Зачет (З)</p>
<p>Уметь:</p> <ul style="list-style-type: none"> - У1 применять различные инструменты анализа проблем бережливого производства и их разрешения на практике; - У2 	<p>ОК1, ОК2, ОК4, ОК7</p>	<p>оценка на практических занятиях</p> <p>оценка за выполнение задания по выбору применения теоретических</p>	<p>Полнота ответов, точность формулировок, адекватность применения</p>	<p>Раздел 1. Бережливое производство как модель повышения эффективности деятельности предприятия</p> <p>Раздел 2. Системы</p>	<p>Опрос (О)</p> <p>Тестирование (Т)</p> <p>Решение кейсов (К)</p> <p>Устные сообщения / доклады (Д)</p>	<p>Зачет (З)</p>

<p>систематизировать и анализировать первичные статистические данные с использованием различных статистических методов;</p> <p>- У3 применять изученные подходы, методы и инструменты к решению прикладных задач, связанных с проектированием, оценкой эффективности и реализации решений по организации профессиональной деятельности в соответствии с концепцией «Бережливое производство»;</p> <p>- У4 определять направления ресурсосбережения в рамках профессиональной деятельности по специальности осуществлять работу с соблюдением принципов бережливого производства;</p> <p>-У5 использовать эффективные методы для снижения различных видов потерь.</p>		<p>положений при выполнении заданий</p>		<p>управления и оптимизации материальными потоками</p> <p>Раздел 3. Статистические методы анализа</p>		
<p>Иметь практический опыт:</p> <p>- П1 опыт самостоятельного выбора оптимального</p>	<p>ОК1, ОК2, ОК4, ОК7</p>	<p>оценка на практических занятиях оценка за выполнение задания по</p>	<p>Полнота ответов, точность формулировок, адекватность применения</p>	<p>Раздел 1. Бережливое производство как модель повышения эффективности</p>	<p>Опрос (О) Тестирование (Т) Решение кейсов (К) Устные сообщения</p>	<p>Зачет (3)</p>

<p>решения по совершенствованию процесса с использованием инструментов «Бережливого производства»;</p> <p>- П2 опыт сбора первичной информации и проведения анализа с использованием статистических методов контроля.</p>		<p>выбору применение теоретических положений при выполнении заданий</p>		<p>деятельности предприятия</p> <p>Раздел 2. Системы управления и оптимизации материальными потоками</p> <p>Раздел 3. Статистические методы анализа</p>	<p>я / доклады (Д)</p>	
---	--	---	--	---	------------------------	--

2. ТЕКУЩИЙ КОНТРОЛЬ

Оценка качества освоения программы включает текущий контроль успеваемости, промежуточную аттестации обучающихся.

Контроль и оценка результатов освоения дисциплины осуществляется преподавателем в процессе проведения практических занятий, а также выполнения обучающимися самостоятельной работы.

Оценка качества освоения программы дисциплины включает текущий контроль успеваемости, промежуточную аттестацию по результатам освоения дисциплины.

Текущий контроль проводится на практических занятиях и включает в себя оценку знаний и умений, компетенций обучающихся.

Формы проведения текущего контроля:

- 1) устный опрос, письменный опрос (может быть проведен в форме тестирования),
- 2) выполнение практических работ при проведении практических занятий,
- 3) внеаудиторная самостоятельная работа, в том числе сообщение по теме или реферативное задание, или исследовательское задание, предусматривающее создание и защиту электронной презентации по теме, и т.п.

2.1 Оценочные средства для проведения текущего контроля

Раздел 1. Бережливое производство как модель повышения эффективности деятельности предприятия

Задание 1. Перечень контрольных вопросов по теме: 1. Охарактеризуйте понятие бережливости. 2. Кем и когда были предприняты впервые попытки внедрения некоторых элементов бережливого производства в производственный процесс? 3. Какое название было присвоено первым принципам бережливого производства в научной литературе? 4. Какова цель и задачи концепции бережливого производства? 5. Что означает «встроенное качество» и «точно-вовремя»? 6. Дайте определение бережливому производству. 8. Раскройте российский опыт внедрения концепции бережливого производства.

9. Бережливое производство – это: А) система действий, приводящих к оправданному в данной ситуации и умеренному расходу каких-либо ресурсов; Б) широкая управленческая концепция, направленная на устранение потерь и оптимизацию бизнес-процессов: от этапа разработки

продукта, производства и до взаимодействия с поставщиками и клиентами;
В) удовлетворить персонал компании, т.е. предоставить ему ценность производимого им товара, работы или услуги.

Тест по теме
Виды потерь и методы их
устранения.

1. В БП цену на продукт устанавливает: А) производитель; Б) рынок; В) потребитель; Г) Тайити Оно.
2. При установлении цены Компания Тойота применяет: А) затратный метод; Б) беззатратный принцип; В) принцип устранения потерь; Г) все вышеперечисленное.
3. В БП единственным путем повышения прибыли является: А) повышение цены на продукт; Б) снижение затрат; В) повышение качества продукта.
4. Треугольник эффективности позволяет: А) увидеть процесс производства детально; Б) экономически просчитать потери; В) снизить затраты.
5. Треугольник эффективности рассматривает процесс производства: А) как непрерывный; Б) как идеальный; В) через анализ 4-х параметров (качество, затраты, поставка, риски); Г) через работу компании МакДональдс.
6. Повышением эффективности процесса является: А) улучшение минимум одного параметра треугольника эффективности при ухудшении всех остальных; Б) ухудшение одного или нескольких параметров треугольника эффективности при ухудшении всех остальных; В) улучшение как минимум одного из параметров без ухудшения других показателей; Г) нет верного ответа.
7. Качество – это: А) срок и характеристики поставки продукта; Б) техника безопасности, экологические риски, ущерб здоровью; В) затраты на сырье, оплату труда, налоги; Г) соответствие продукта предъявляемым нормам и стандартам.
8. Риски – это: А) срок и характеристики поставки продукта; Б) техника безопасности, экологические риски, ущерб здоровью; В) затраты на сырье, оплату труда, налоги; Г) соответствие продукта предъявляемым нормам и стандартам.
9. Поставка – это: А) срок и характеристики поставки продукта; Б) техника безопасности, экологические риски, ущерб здоровью; В) затраты на сырье, оплату труда, налоги; Г) соответствие продукта предъявляемым нормам и стандартам.
10. Затраты – это: А) срок и характеристики поставки продукта; Б) техника безопасности, экологические риски, ущерб здоровью; В) затраты на сырье,

оплату труда, налоги; Г) соответствие продукта предъявляемым нормам и стандартам.

11. Расчет цены продукции в бережливом производстве: А) Себестоимость + Прибыль = Цена для покупателя. Б) Прибыль = Цена покупателя – Затраты на производство

12. Поток ценности это: А) Управление информационными потоками от заказа до поставки Б) Преобразование от сырья до готового продукта в руках потребителя 19 В) Действия, которые требуется совершить, чтобы преобразовать сырье и информацию в готовое изделие и сервис.

13. Гемба - это.. А) место, где выполняется работа; Б) место, где создается ценность; В) место возникновения и решения проблем; Г) все из перечисленного верно.

14. Муда это: А) Создание добавляющей ценности Б) Время на переналадку оборудования В) Внедрение контроля качества Г) Потери Д) Выравнивание производства

Тест по теме

Картирование потока создания ценности

1. Время такта это а) время, за которое должно быть изготовлено одно изделие в соответствии с требованиями потребителя б) время, за которое должна быть изготовлена партия изделий в соответствии с требованиями потребителя в) фактическое время, затрачиваемое оператором на обработку единицы продукции.

2. Установите соответствие. 1. Бережливое производство 2. Ценность продукта 3. Муда 4. Джидока 5. Точно вовремя А) Любая деятельность, которая, потребляя ресурсы, не создает ценности для клиента. Б) Способ наладки оборудования, при котором происходит его автоматическая остановка при появлении дефектных деталей В) Система производства, при которой изготавливается нужное потребителю количество деталей в определенный им срок Г) Полезность продукта с точки зрения потребителя, создаваемая производителем в результате выполнения последовательных действий Д) Новый тип производства, в котором ценность продукции определяется с точки зрения потребителя

3. Какие операции из нижеперечисленных добавляют ценности конечному продукту? (выбрать 4 правильных ответа) 1) Транспортировка деталей от склада к сборке; 2) Исправление дефектов; 3) Механическая обработка; 4) Сварка; 5) Замена инструмента; 6) Распаковка; 7) Пересчет деталей; 8) Контроль качества; 9) Окраска; 10) Сборка; 11) Переналадка оборудования; 12) Хранение на складе.

4. На основании чего происходит выделение действий, добавляющих ценность: А) По изменению себестоимости при продвижении от сырья до готового изделия Б) По влиянию на изменение степени готовности изделия В) По влиянию на одобрение заказчиком готовой продукции Г) В зависимости от соответствия действующим стандартам по качеству

5. Что такое картирование потока создания ценности? А) Графическое описание движения работы операторов на производственной площадке. 24 Б) Графическое представление производственного процесса, отражающее материальные и информационные потоки вместе с ключевыми показателями. В) Стандартизация рабочих мест с указанием времени добавления ценности продукту, движения работы оператора.

6. Производственная система это: А) Набор инструментов, позволяющих сократить издержки производства Б) Способ организации производственных (а также сервисных) процессов, направленных на ликвидацию непроизводственных потерь В) Средство оптимизации персонала

7. К элементам системы «точно вовремя» НЕ относится А) Вытягивающее производство Б) Время такта В) Непрерывный поток Г) Визуальный контроль Д) Быстрая смена оснастки

8. Какой элемент не входит в основные этапы картографии потока ценности? А) карта текущего состояния Б) эффективность использования оборудования В) разработка плана мероприятий, в котором указана последовательность изменений потока ценности Г) постановка целей

9. Кто обеспечивает качество продукции? А) оператор, выполняющий работу; Б) наладчик; В) контролер; Г) бригадир и мастер; Д) технологи; Е) руководитель подразделения; Ж) только 2, 3 и 5 З) каждый

10. Время выполнения заказа – это: А) время такта, разбитое на отдельные операции Б) период от момента размещения заказа до изготовления и поставки В) время поставки заказа потребителю Г) время выполнения операции или процесса

ТЕМАТИКА РЕФЕРАТОВ.

1. Внедрение бережливого производства на ПАО «Камаз». 2. Вовлеченность персонала в процесс улучшения компании (выбрать любую компанию). 3. Роль и значение внедрения бережливого производства в компаниях. 4. Система «5S» как инструмент эффективной организации рабочего пространства. 31 5. «5 почему» - примеры реализации на практике. 7. Потери в бережливом производстве (на примере конкретной компании). 8. Бережливое производство (опыт внедрения на российские предприятия). 9. Подходы к устранению потерь в бережливом производстве. 10. Машина, которая изменила мир. 11. Практическое применение диаграммы «Исикава».

12. Бережливое производство как средство повышения эффективности деятельности производства.

3. ПРОМЕЖУТОЧНАЯ АТТЕСТАЦИЯ

3.1. Вопросы для подготовки к зачету

1. Концепция бережливого производства: исторический аспект.
2. История внедрения инструментов и принципов бережливого производства Г.Фордом и Т.Оно.
3. Основные принципы современной системы бережливого производства.
4. Кайдзен в деятельности компании и персонала компании.
5. Карта потока создания ценности – характеристика, цель, алгоритм составления, виды.
6. Диаграмма «Спагетти» - назначение и особенности.
7. «5 Почему» - инструмент определения первопричины проблем.
8. Диаграмма «Ямазуми» - характеристика, визуальное построение, основные показатели.
9. Характеристика и основные факторы диаграммы «Исикава».
10. Типы потерь в бережливом производстве, примеры в производственном процессе.
11. Основные показатели в бережливом производстве. Формулы расчета.
12. Российский опыт внедрения инструментов бережливого производства.
13. Область применения инструментов TQC и TPM в производственном процессе.
14. Сущность принципов «Встроенное качество» и «Точно вовремя (Just-in-time)».
15. Системы канбан, PDCA и SQDCM.
16. Концепция бережливого производства: исторический аспект.
17. История внедрения инструментов и принципов бережливого производства Г.Фордом и Т.Оно.
18. Основные принципы современной системы бережливого производства.
19. Кайдзен в деятельности компании и персонала компании.
20. Карта потока создания ценности – характеристика, цель, алгоритм составления, виды.
21. Диаграмма «Спагетти» - назначение и особенности.
22. «5 Почему» - инструмент определения первопричины проблем.
23. Диаграмма «Ямазуми» - характеристика, визуальное построение, основные показатели.
24. Характеристика и основные факторы диаграммы «Исикава».
25. Типы потерь в бережливом производстве, примеры в производственном процессе.

26. Основные показатели в бережливом производстве. Формулы расчета.
27. Российский опыт внедрения инструментов бережливого производства
28. Область применения инструментов TQC и TPM в производственном процессе.
29. Сущность принципов «Встроенное качество» и «Точно вовремя (Just-in-time)».
30. Система канбан и SQDCM
31. Основные термины в бережливом производстве
32. Концепция треугольника эффективности
33. Концепция Генри Минцберга.

3.2. Процедура проведения зачета

Форма аттестации по учебному плану: 6 семестр – зачет. Оборудование - не требуется. При подготовке ответа студент делает записи в листе ответа, который должен содержать следующие обязательные реквизиты: наименование предмета, номер курса и индекс группы, ФИО студента (полностью), личная подпись студента, дата проведения экзамена.

3.3. Методические рекомендации по подготовке и проведению промежуточной аттестации по дисциплине

При проведении промежуточной аттестации в форме зачета обучающийся получает задания в письменной форме. Подписывает листы для ответа, указав свою фамилию, инициалы и номер группы. Задания для зачета имеют теоретическую и практическую направленность и являются средними по уровню трудности, основаны на коммуникативных и профессионально ориентированных темах в соответствии с пройденными разделами рабочей программы.

3.4. Критерии оценки по результатам освоения дисциплины

Результаты текущего контроля знаний и межсессионной аттестации оцениваются по двухбалльной шкале с оценками:

- «зачтено»;
- «не зачтено»;

Оценка «зачтено» выставляется обучающемуся, если он четко и логично излагает теоретический материал, свободно владеет понятиями, хорошо видит связь теории с практикой.

Оценка «не зачтено» выставляется обучающемуся, если он демонстрирует незнание большей части программного материала, не отвечает на дополнительные вопросы.

4 ОСОБЕННОСТИ ТЕКУЩЕГО КОНТРОЛЯ И ПРОМЕЖУТОЧНОЙ АТТЕСТАЦИИ ДЛЯ ИНВАЛИДОВ И ЛИЦ С ОГРАНИЧЕННЫМИ ВОЗМОЖНОСТЯМИ ЗДОРОВЬЯ

В ходе текущего контроля осуществляется индивидуальное общение преподавателя с обучающимся. При наличии трудностей и (или) ошибок у обучающегося преподаватель в ходе текущего контроля дублирует объяснение нового материала с учетом особенностей восприятия обучающимся содержания материала практики.

При проведении текущего контроля и промежуточной аттестации обеспечивается соблюдение следующих требований:

- для обучающихся из числа лиц с ограниченными возможностями здоровья текущий контроль и промежуточная аттестация проводится с учетом особенностей психофизического развития, индивидуальных возможностей и состояния здоровья таких обучающихся (далее - индивидуальные особенности).

- проведение мероприятий по текущему контролю и промежуточной аттестации для лиц с ограниченными возможностями здоровья в одной аудитории совместно с обучающимися, не имеющими ограниченных возможностей здоровья, допускается, если это не создает трудностей для обучающихся;

- присутствие в аудитории ассистента, оказывающего обучающимся необходимую техническую помощь с учетом их индивидуальных особенностей (занять рабочее место, понять и оформить задание, общаться с преподавателем);

- предоставление обучающимся при необходимости услуги с использованием русского жестового языка, включая обеспечение допуска на объект сурдопереводчика, тифлопереводчика (в организации должен быть такой специалист в штате (если это востребованная услуга) или договор с организациями системы социальной защиты по предоставлению таких услуг в случае необходимости);

- предоставление обучающимся права выбора последовательности выполнения задания и увеличение времени выполнения задания (по согласованию с преподавателем); по желанию обучающегося устный ответ при контроле знаний может проводиться в письменной форме или наоборот, письменный ответ заменен устным.

Организация-разработчик: «Майкопское специальное учебно-воспитательное учреждение
закрытого типа» Майкопское СУВУ

Составители: Мастера п/о Сухинин Р. И. , Лепнухова И. Н

Рассмотрено на заседании П(Ц)К

Протокол № от 28 . 08. 2024 г.

Зам. директора по УПЧ _____ К. С. Тхайцухов

Содержание.

1. ПАСПОРТ КОМПЛЕКТА КОНТРОЛЬНО-ОЦЕНОЧНЫХ СРЕДСТВ

2. РЕЗУЛЬТАТЫ ОСВОЕНИЯ УЧЕБНОЙ ДИСЦИПЛИНЫ, ПОДЛЕЖАЩИЕ ПРОВЕРКЕ

3. ОЦЕНКА ОСВОЕНИЯ УЧЕБНОЙ ДИСЦИПЛИНЫ

3.1. ФОРМЫ И МЕТОДЫ ОЦЕНИВАНИЯ

3.3. МАТЕРИАЛЫ ТЕКУЩЕГО КОНТРОЛЯ

3.4. ПЕРЕЧЕНЬ ПРАКТИЧЕСКИХ РАБОТ

3.5. МАТЕРИАЛЫ ПРОМЕЖУТОЧНОЙ АТТЕСТАЦИИ

1. ПАСПОРТ КОМПЛЕКТА КОНТРОЛЬНО-ОЦЕНОЧНЫХ СРЕДСТВ

Комплект контрольно-оценочных средств (далее - КОС) по дисциплине СГ.04 Физическая культура предназначен для контроля и оценки образовательных достижений обучающихся, освоивших программу учебной дисциплины.

КОС включают контрольные материалы для проведения текущего контроля и промежуточной аттестации в форме зачетов и дифференцированного зачета.

КОС разработаны на основании положений:

- основной профессиональной образовательной программы по специальности СПО **08.01.28** «Мастер отделочных строительных и декоративных работ.»»
- примерной основной образовательной программы специальности СПО **08.01.28** «Мастер отделочных строительных и декоративных работ.»»
- программы учебной дисциплины ОГСЭ.04 Физическая культура

Формы промежуточной аттестации

III	IV	V	VI	VII	VIII	IX	X
зачет	зачет	зачет	зачет	зачет	зачет	зачет	ДЗ

Используемые в КОС оценочные средства представлены в таблице.

Разделы (темы) дисциплины	Код контролируемой компетенции (или её части)	Оценочное средство	
		Текущий контроль	Промежуточный контроль
2 курс			
Тема 1.1 ОФП Общефизическая подготовка	ОК 8, ПК 3,5	Практическое занятие 1-2	
Тема 1.2 Легкая атлетика	ОК 8, ОК 4 ПК 3.5	Практическое занятие 3-6	
Тема 1.3 Гимнастика	ОК 8, ОК 4 ПК 3,5	Практическое занятие 7-10	
Тема 1.4 Баскетбол	ОК 8, ОК 4 ПК 3,5	Практическое занятие 11-19	
Промежуточная аттестация	ОК 8, ОК 4 ПК 3.5	Тестовое задание 1 час	зачет
Тема 1.5 Волейбол	ОК 8, ОК 4 ПК 3.5	Практическое занятие 21-30	
Тема 1.7 Атлетическая гимнастика	ОК 8, ОК 4	Практическое занятие -	

	ПК 3.5	31-34	
Промежуточная аттестация	ОК 8, ОК 4 ПК 3.5	Тестовое задание №1,2,3 1 час	зачет
3 курс			
Тема 1.1 ОФП Общефизическая подготовка	ОК 8, ПК 3,5	Практическое занятие 36	
Тема 1.2 Легкая атлетика	ОК 8, ОК 4 ПК 3.5	Практическое занятие 37-40	
Тема 1.3 Гимнастика	ОК 8, ОК 4 ПК 3.5	Практическое занятие 41-44	
Промежуточная аттестация	ОК 8, ОК 4 ПК 3.5	Тестовое задание №4,5,6,7 1 час	зачет
Тема 1.4 Баскетбол	ОК 8, ОК 4 ПК 3,5	Практическое занятие 45-49	
Тема 1.5. Волейбол	ОК 8, ОК 4 ПК 3,5	Практическое занятие 50-56	
Тема 1.6 Атлетическая гимнастика	ОК 8, ОК 4 ПК 3.5	Практическое занятие - 57 - 60	
Промежуточная Аттестация	ОК 8, ОК 4 ПК 3.5	Тестовое задание № 8,9,10,11.	зачет
4 курс			
Тема 1.1 ОФП Общефизическая подготовка	ОК 8, ОК 4	Практическое занятие 61	
Тема 1.2 Легкая атлетика	ОК 8, ОК 4 ПК 3.5	Практическое занятие 62-65	
Тема 1.3 Гимнастика	ОК 8, ОК 4 ПК 3.5	Практическое занятие 66-69	
Тема 1.4 Баскетбол	ОК 8, ОК 4 ПК 3.5	Практическое занятие 70-74	
Промежуточная аттестация	ОК 8, ОК 4 ПК 3.5	Практическое занятие 75 Тестовые задания №1,2,3,4	зачет
Тема 1.5. Волейбол	ОК 8, ОК 4 ПК 3,5	Практическое занятие 76-81	
Тема 1.6 Атлетическая гимнастика	ОК 8, ОК 4 ПК 3.5	Практическое занятие 82-84	
Промежуточная аттестация	ОК 8, ОК 4 ПК 3.5	Тестовые задания №5,6,7,8	зачет
5 курс			
Тема 1.1 ОФП Общефизическая подготовка	ОК 8, ПК 3,5	Практическое занятие 85	

Тема 1.2 Легкая атлетика	ОК 8, ОК 4 ПК 3.5	Практическое занятие 86-89	
Тема 1.3 Гимнастика	ОК 8, ОК 4 ПК 3.5	Практическое занятие 90-93	
Тема 1.4 Баскетбол	ОК 8, ОК 4 ПК 3,5	Практическое занятие 94-98	
Промежуточная аттестация	ОК 8, ОК 4 ПК 3.5	Практическое занятие 99 Тестовое задание №1,2,3,4 1 час	зачет
Тема 1.5. Волейбол	ОК 8, ОК 4 ПК 3,5	Практическое занятие 100-106	
Тема 1.6 Атлетическая гимнастика	ОК 8, ОК 4 ПК 3.5	Практическое занятие - 107 -109	
Итоговая Аттестация	ОК 8, ОК 4 ПК 3.5	Тестовое задание № 13,14,15,16	ДЗ (тест)

2. РЕЗУЛЬТАТЫ ОСВОЕНИЯ УЧЕБНОЙ ДИСЦИПЛИНЫ, ПОДЛЕЖАЩИЕ ПРОВЕРКЕ

Контроль и оценка результатов освоения дисциплины осуществляется преподавателем в процессе проведения тестирования, а также выполнения студентами физических нормативов.

Таблица 2 - Контроль и оценка результатов обучения

Результаты обучения	Критерии оценки	Методы оценки
<i>умения:</i> использовать физкультурно-оздоровительную деятельность для укрепления здоровья, достижения жизненных и профессиональных целей; применять рациональные приемы двигательных функций в профессиональной деятельности; пользоваться средствами профилактики перенапряжения характерными для данной специальности при выполнении строительно-монтажных работ, в том числе отделочных работ, ремонтных работ и работ по реконструкции и эксплуатации строительных объектов-	Демонстрирует навыки владения, тактикой в спортивных играх; Владеет техниками выполнения двигательных действий; Выполняет тактико-технические действия в игре; Выполняет требуемые элементы; Применяет рациональные приемы двигательных функций в профессиональной деятельности Использует средства профилактики перенапряжения характерными для данной специальности при выполнении строительно-монтажных работ, в том	Результаты тестирования Экспертная оценка по результатам наблюдения за деятельностью студента в процессе освоения учебной дисциплины

	числе отделочных работ, ремонтных работ и работ по реконструкции и эксплуатации строительных объектов	
<p><i>знания:</i></p> <ul style="list-style-type: none"> - о роли физической культуры в общекультурном, профессиональном и социальном развитии человека - основах здорового образа жизни 	<p>Демонстрирует системные знания в области основ здорового образа жизни и роли физической культуры в гармоничном развитии личности человека,</p> <p>Владеет информацией о регулярных физических нагрузках в выбранной специальности и способах профилактики профзаболеваний</p>	<p>Экспертная оценка по результатам наблюдения за деятельностью студента в процессе освоения учебной дисциплины</p>

Требования ФГОС СПО к результатам освоения дисциплины:

ОК 04.	Работать в коллективе и команде, эффективно взаимодействовать с коллегами, руководством, клиентами.
ОК 08.	Использовать средства физической культуры для сохранения и укрепления здоровья в процессе профессиональной деятельности и поддержания необходимого уровня физической подготовленности
ПК3,5	Обеспечить соблюдение требования охраны труда, безопасности жизнедеятельности и защиту окружающей среды при выполнении строительно-монтажных, в том числе отделочных работ, ремонтных работ и работ по реконструкции и эксплуатации строительных объектов

3. ОЦЕНКА ОСВОЕНИЯ УЧЕБНОЙ ДИСЦИПЛИНЫ

3.1. ФОРМЫ И МЕТОДЫ ОЦЕНИВАНИЯ

Предметом оценки освоения дисциплины являются общие компетенции, умения, знания, способность применять их в практической деятельности и повседневной жизни. Соотношение типов задания и критериев оценки представлено в таблице:

№	Тип (вид) задания	Критерии оценки
1	Тесты	Таблица 1. Шкала оценки образовательных достижений
2	Устные ответы	Таблица 2. Критерии и нормы оценки устных ответов
3	Практическая работа	Выполнение не менее 80% – положительная оценка
4	Проверка конспектов, рефератов, творческих работ, презентаций	Соответствие содержания работы, заявленной теме; правилам оформления работы.

Таблица 1. Шкала оценки образовательных достижений (тестов)

Процент результативности (правильных ответов)	Оценка уровня подготовки	
	балл (отметка)	вербальный аналог
90 ÷ 100	5	отлично
89 ÷ 80	4	хорошо
79 ÷ 70	3	удовлетворительно
менее 70	2	неудовлетворительно

Таблица 2. Критерии и нормы оценки устных ответов

Оценка	Показатели оценки
«5»	Глубокое и полное владение содержанием учебного материала, в котором обучающийся легко ориентируется, умеет применить теоретические знания при решении практических ситуаций, высказать и обосновать свои суждения, грамотное и логичное построение высказывания
«4»	Полное освоение учебного материала, грамотное его изложение, владение понятийным аппаратом, но содержание и/или форма ответа имеют отдельные недостатки
«3»	Знание и понимание основных положений учебного материала, неполное и/или непоследовательное его изложение, неточности в определении понятий, отсутствие обоснования высказываемых суждений
«2»	Незнание содержания учебного материала, неумение выделять главное и второстепенное, ошибки в определении понятий, искажающие их смысл, беспорядочное и неуверенное изложение материала
«1»	Полное незнание и непонимание учебного материала или отказ отвечать

Промежуточная аттестация по результатам освоения обучающимися учебной дисциплины проводится в форме зачетов и дифференцированного зачета.

3.2. МАТЕРИАЛЫ ТЕКУЩЕГО КОНТРОЛЯ.

Физическая культура является неотъемлемой частью общей культуры личности и общества. В средних специальных учебных заведениях «Физическая культура» представлена как учебная дисциплина и является важным компонентом целостного развития личности и профессиональной подготовки студентов. Учебной программой по физической культуре предусмотрена общая физическая подготовка, получение практических умений в базовых видах спорта, освоение теоретических и методических основ физической культуры и здорового образа жизни. Контроль успеваемости студентов осуществляется путем приема у студентов контрольных нормативов по общей физической подготовленности, определения уровня технической подготовленности занимающихся в базовых видах спорта, тестирования теоретических и методических знаний.

В настоящем учебно-методическом пособии содержатся тестовые задания для определения уровня теоретических знаний студентов по дисциплине «Физическая культура». Предложенные программно-

дидактические тестовые задания представлены в следующих стандартизированных формах: закрытой (с выбором одного или нескольких правильных ответов); открытой (с формулированием, тестируемым заключением на требование тестового задания); на установление правильного порядка; на установление соответствия между элементами двух групп.

В данном пособии представлены тесты по общей характеристике физической культуры; социально-биологическим основам физической культуры; здоровому образу жизни студента; основам методики физического воспитания; врачебно-педагогическому контролю и самоконтролю занимающихся физическими упражнениями и спортом; массовому спорту; профессионально-прикладной физической подготовке; лечебной физической культуре; общей характеристике легкой атлетики как вида спорта, ее истории; основам техники легкоатлетических видов спорта; технике спортивной ходьбы и бега, легкоатлетических прыжков и метаний; подвижным и спортивным играм (основам волейбола, баскетбола и др.); истории лыжного спорта; подготовке лыжного инвентаря и основам техники передвижения на лыжах.

Настоящие тесты составлены с учетом инструктивных и методических материалов, определяющих основную направленность содержания учебных занятий по физической культуре в средних профессиональных учебных заведениях в соответствии с Государственными образовательными стандартами

Теоретические тесты по предмету физическая культура

1. ОСНОВЫ ФИЗИЧЕСКОЙ КУЛЬТУРЫ И ЗДОРОВОГО ОБРАЗА ЖИЗНИ

Тестовое задание № 1

Предложенные программно - дидактические тестовые задания представлены в следующих стандартизированных формах: закрытой (с выбором одного или нескольких правильных ответов); открытой (с формулированием тестируемым заключением на требование тестового задания); на установление правильного порядка; на установление соответствия между элементами двух групп.

Выберите нужный вариант и поставьте соответствующую букву в таблицу. Каждый правильный ответ оценивается 1 баллом.

1. Физическая культура – это

- а) отдельные стороны двигательных способностей человека
- б) восстановление здоровья средствами физической реабилитации
- в) часть общечеловеческой культуры, совокупность материальных и духовных ценностей издаваемых и используемых обществом в целях физического развития человека, укрепления его здоровья и совершенствования двигательных качеств

- г) педагогический процесс, направленный на обучение двигательным действиям и воспитание физических качеств
2. Спорт – это
- а) педагогический процесс, направленный на всестороннее гармоническое развитие личности
 - б) составная часть физической культуры исторически сложившейся в форме соревновательной деятельности и специальной практики подготовки человека к соревнованиям
 - в) один из обязательных компонентов здорового образа жизни
 - г) специализированный вид физического воспитания, который осуществляется в соответствии с требованиями и особенностями определенной профессии
3. Физическое воспитание направлено на
- а) укрепление здоровья
 - б) формирование социально активного человека
 - в) дисадаптацию организма
 - г) повышение работоспособности
4. Двигательная активность человека заключается в
- а) использовании профессионально-прикладных физических упражнений
 - б) увеличении мышечных волокон
 - в) применении тренажерных устройств
 - г) систематическом использовании двигательных действий для обеспечения жизнедеятельности организма
5. Показателями физически совершенного человека являются
- а) пропорционально развитое телосложение
 - б) правильная осанка
 - в) способность быстрого освоения новых движений
 - г) повышенная частота сердечных сокращений
6. Занятия оздоровительной физической культурой направлены на
- а) оздоровление организма
 - б) достижение максимально возможного результата
 - в) повышение работоспособности организма
 - г) всестороннее физическое развитие

1.2. Массовый спорт, спорт высших достижений, профессионально-прикладная физическая подготовка

Тестовое задание № 2

Предложенные программно - дидактические тестовые задания представлены в следующих стандартизированных формах: закрытой (с выбором одного или нескольких правильных ответов); открытой (с формулированием тестируемым заключения на требование тестового

задания); на установление правильного порядка; на установление соответствия между элементами двух групп.

Выберите нужный вариант и поставьте соответствующую букву в таблицу. Каждый правильный ответ оценивается 1 баллом.

1. Родиной олимпийских игр является
 - а) Древняя Греция
 - б) Древний Рим
 - в) Киевская Русь
 - г) Индия

2. Первые достоверно известные Олимпийские игры состоялись в
 - а) 1569 году до н.э.
 - б) 1276 году до н.э.
 - в) 776 году до н.э.
 - г) 506 году до н.э.

3. Местом проведения первых Олимпийских игр современности явились
 - а) Милан
 - б) Рим
 - в) Афины
 - г) Москва

4. Родоначальник современного олимпизма
 - а) Жан-Жак Руссо
 - б) Ян Амос Коменский
 - в) Пьер де Кубертен
 - г) Михаил Ломоносов

5. Современный олимпийский символ представляет собой пять переплетенных колец, которые олицетворяют единство пяти
 - а) стран
 - б) континентов
 - в) народов
 - г) великих спортсменов

6. Олимпийский девиз
 - а) «Мы – непобедимы!»
 - б) «Ловчее, скорее, дальше!»
 - в) «Спорт – вперед!»
 - г) «Быстрее, выше, сильнее!»

7. Олимпийский флаг имеет пять разноцветных колец, расположенных на полотнище цвета
 - а) белого
 - б) голубого
 - в) розового
 - г) желтого

8. Неотъемлемые элементы олимпийского движения
 - а) зажжение олимпийского огня
 - б) произносить олимпийскую клятву от имени участников

в) на открытии Олимпиады оглашать список олимпийских видов спорта

г) утверждать талисман Олимпийских игр

Тестовое задание № 3

Тест - вопросы по теме комплекса ГТО.

1. Знаете ли Вы, что такое ГТО? В каком году зародилось это движение

а) «Готов к труду и защите Отечества». Движение зародилось в 1940 году

б) «Готов к труду и обороне». Движение зародилось в 1930 году.

2. С какой целью ведется возрождение комплекса ГТО?

а) Спортивное движение ГТО возрождается с целью приобщения молодежи к занятиям спортом и поддержания здорового образа жизни.*

б) Спортивное движение ГТО возрождается с целью получения знака

3. Название газеты первой в России опубликовавшей о создании комплекса ГТО:

а) «Новости Москвы».

б) «Комсомольская правда»

4. Сколько видов испытаний включены в состав комплекса ГТО?

а) 15

б) 19

5. Какой знак отличия у нового комплекса?

а) Знак ГТО - (золотой-красный; серебряный – синий; бронзовый – зеленый)

б) Знак ГТО - (золотой; серебряный; бронзовый)

6. Название девиза ГТО –

а) «Быстрее, Выше, Сильнее».

б) «От знака ГТО – к Олимпийской медали»

7. Количество степеней комплекса ГТО:

а) 10

б) 11

в) 19

Тема: ЛЕГКАЯ АТЛЕТИКА

Тестовое задание № 4

2.1 Тест - по Правилам поведения и техники безопасности на занятиях лёгкой атлетикой для учащихся.

1. К занятиям легкой атлетикой допускаются студенты:

а) прошедшие инструктаж по охране труда.

- б) не имеющие противопоказаний по состоянию здоровья.
 - в) прошедшие инструктаж по охране труда, медицинский осмотр и не имеющие противопоказаний по состоянию здоровья.
2. В процессе занятий обучающийся (студент) должен соблюдать:
- а) порядок выполнения учебных заданий.
 - б) порядок проведения учебных занятий и правила личной гигиены.
3. Какую форму должен иметь учащийся к занятиям по лёгкой атлетике?
- а) Спортивную костюм и спортивную обувь с нескользкой подошвой.
 - б) Свободную форму
4. Если самочувствие ухудшилось во время занятий, нужно:
- а) Самостоятельно покинуть место проведения занятия.
 - б) Прекратить занятие и сообщить преподавателю о плохом самочувствии.
5. Действия студента при получении травмы:
- а) Сообщить преподавателю о случившемся.
 - б) Самостоятельно покинуть место занятий и обратиться к врачу.
6. По окончании занятий студент должен:
- а) самостоятельно уйти с занятия.
 - б) по разрешению преподавателя - убрать спортивный инвентарь, снять спортивный костюм и спортивную обувь, вымыть лицо и руки с мылом.
7. При групповом старте на короткие дистанции студент должен:
- а) бежать по любой дорожке.
 - б) бежать только по своей дорожке.
8. При выполнении прыжков в длину и высоту студент должен:
- а) не выполнять прыжки с неровной поверхности.
 - б) не выполнять прыжки на неровном, рыхлом и скользком грунте, не приземляться при прыжках на руки.
9. При выполнении метания снаряда(гранаты, малого мяча) студент должен:
- а) Самостоятельно выполнить метание в секторе для бросков.
 - б) Выполнять метание по команде преподавателя, не оставлять без присмотра спортивный инвентарь. Не подавать снаряд для метания друг другу броском.
 - в) Не стоять справа от метającego, не находиться в зоне броска, не заходить за снарядами для метания без разрешения преподавателя.

Тестовое задание № 5

2.2 Тест - лёгкая атлетика

Тема: 1. Бег на короткие дистанции

1. Бег на короткие дистанции осуществляется на дистанциях:

- а) От 30 до 60 м*

- б) От 200 до 400 м
- в) От 600 м
- 2. В чем отличие бега на короткие дистанции от бега на длинные?
 - а) Значительная разница в скоростях на протяжении всей дистанции
 - б) Только в формулировке
 - в) В количестве участников
- 3. При беге на короткие дистанции спортсмены бегут:
 - а) Все вместе после объявления старта судьей
 - б) По своей дорожке после сигнального выстрела
 - в) По одному после сигнала выстрела

Тема: 2. Бег на длинные дистанции

- 1. Бег на длинные дистанции осуществляется на дистанциях:
 - а) От 300 м
 - б) От 3000 до 10000 м
 - в) От 100 до 600 м
- 2. При беге на длинные дистанции необходимо:
 - а) Соблюдать технику отталкивания ногами, держать корпус и двигать руками
 - б) Соблюдать технику дыхания, бежать с равномерной скоростью, держа корпус прямо
 - в) Нет разницы, лишь бы прибежать первым
- 3. Тренировки перед забегами необходимо проводить:
 - а) 3 раза в неделю
 - б) 2 раза в день
 - в) Регулярно

Тема: 3. Бег на средние дистанции

- 1. Основная характеристика бега на средние дистанции:
 - а) Высокая скорость
 - б) Равномерная скорость
 - в) Переменная скорость
- 2. При беге на средние дистанции важно:
 - а) Сильно отталкиваться от земли ногами
 - б) Двигать корпусом, как при спортивной ходьбе
 - в) Поднимать колени выше бедра
- 3. Наибольшая результативность достигается:
 - а) При ускорении и при увеличении частоты шагов
 - б) При резком старте
 - в) При продуманным распределении сил

Тема: 4. Метание снаряда.

- 1. Вес женской гранаты:
 - а) 400г
 - б) 500г
 - в) 600г
- 2. Вес мужской гранаты:
 - а) 500г

- б) 700г
- в) 600г

Тема №3 Гимнастика
Тестовое задание № 6

3.1 Тест – по Правилам поведения и техники безопасности на занятиях гимнастикой для учащихся.

1. К занятиям гимнастикой допускаются студенты:
 - а) прошедшие инструктаж по охране труда.
 - б) не имеющие противопоказаний по состоянию здоровья.
 - в) прошедшие инструктаж по охране труда, медицинский осмотр и не имеющие противопоказаний по состоянию здоровья.
2. В процессе занятий обучающийся (студент) должен соблюдать:
 - а) порядок выполнения учебных заданий.
 - б) порядок проведения учебных занятий и правила личной гигиены.
3. Какую форму должен иметь учащийся к занятиям гимнастикой?
 - а) Спортивную костюм и чистую спортивную обувь с нескользкой подошвой.
 - б) Свободную спортивную форму.
4. Если самочувствие ухудшилось во время занятий, нужно:
 - а) Самостоятельно покинуть место проведения занятия.
 - б) Прекратить занятие и сообщить преподавателю о плохом самочувствии.
5. Действия студента при получении травмы:
 - а) Сообщить преподавателю о случившемся.
 - б) Самостоятельно покинуть место занятий и обратиться к врачу.
6. По окончании занятий студент должен:
 - а) самостоятельно уйти с занятия.
 - б) по разрешению преподавателя - убрать спортивный инвентарь, снять спортивный костюм и спортивную обувь, вымыть лицо и руки с мылом.
7. При выполнении упражнений на гимнастических снарядах студент должен:
 - а) убедиться в исправности и чистоте снарядов, а так же выполнять упражнения со страховкой с сухими ладонями.
 - б) выполнять любые изученные студентом упражнения самостоятельно.
8. При поточном выполнении упражнений студент должен:
 - а) выполнять упражнение друг за другом.
 - б) соблюдать достаточные интервалы, чтобы не было столкновений.

Тестовое задание № 7
3.2 Тест – гимнастика.

1. Очередность выполнения обще развивающих упражнений.

- а) Снизу вверх.
 - б) Сверху вниз.
 - в) Без разницы.
2. Упражнения с гимнастической палкой способствуют развитию:
- а) Гибкости
 - б) выносливости
 - в) координации.
3. К акробатическим элементам относятся.
- а) Поворот, бег, вис.
 - б) Кувырок, стойка, мост, равновесие.
4. К гимнастическим снарядам относятся.
- а) Бревно, брусья, конь, перекладина, скамейка.
 - б) Стул, тумба, ракетка.
5. Назовите разновидности гимнастических брусьев:
- а) длинные
 - б) параллельные
 - в) разновысокие
6. Назовите разновидность опорных прыжков:
- а) через коня
 - б) через козла
 - в) через скамейку
7. Гимнастическая ходьба выполняется
- а) с носка
 - б) с пятки
 - в) перекатом с пятки на носок.

Тема №4. Лыжная подготовка
Тестовое задание № 8

1. Лыжный спорт включает в себя
- а) лыжные гонки
 - б) гонки на собачьих упряжках
 - с) прыжки на лыжах с трамплина
 - д) слалом - гигант.
2. Назовите дистанции входящие в комплекс ГТО:
- девушки
- а) 2км
 - б) 3км
 - с) 5км
- юноши
- а) 3км
 - б) 4км
 - с) 5км

3. Назовите отличие технических элементов лыжных ходов (попеременный двух - шажный и одновременный двух - шажный ход):

- a) Работа рук
- b) Работа ног

4. Название техники подъемов:

- a) «Елочкой»*
- b) «Лесенкой»
- c) «Полуплугом»

5. Название техники спусков:

- a) низкая стойка
- b) средняя стойка
- c) высокая стойка
- d) в полуприседе

6. Название техники торможения:

- a) плугом
- b) полуплугом
- c) ступенчатый

7. К классическим лыжным ходам относятся:

- a) попеременный двух – шажный ход
- b) попеременный четырех – шажный ход
- c) коньковый ход

8. Лыжные мази бывают:

- a) твердые
- b) жидкие
- c) газообразные

Тема 5 - СПОРТИВНЫЕ ИГРЫ

Тестовое задание № 9

4.1 Тест - по Правилам поведения и техники безопасности на занятиях спортивными и подвижными играми для учащихся.

1. К занятиям спортивными и подвижными играми допускаются студенты:

- A) прошедшие инструктаж по охране труда.
- Б) не имеющие противопоказаний по состоянию здоровья.
- В) прошедшие инструктаж по охране труда, медицинский осмотр и не имеющие противопоказаний по состоянию здоровья.

2. В процессе занятий обучающийся (студент)

должен соблюдать:

- A) порядок выполнения учебных заданий.
- Б) порядок проведения учебных занятий и правила личной гигиены.

3. Какую форму должен иметь учащийся к занятиям спортивными и подвижными играми?

- А) Спортивную костюм и чистую спортивную обувь с нескользкой подошвой.
- Б) Удобный спортивный костюм.
4. Если самочувствие ухудшилось во время занятий, нужно:
- А) Самостоятельно покинуть место проведения занятия.
- Б) Прекратить занятие и сообщить преподавателю о плохом самочувствии.
5. Действия студента при получении травмы:
- А) Сообщить преподавателю о случившемся.
- Б) Самостоятельно покинуть место занятий и обратиться к врачу.
6. По окончании занятий студент должен:
- А) самостоятельно уйти с занятия.
- Б) по разрешению преподавателя - убрать спортивный инвентарь, снять спортивный костюм и спортивную обувь, вымыть лицо и руки с мылом.
7. При выполнении упражнений с мячом и без мяча студент обязан:
- А) корректно вести себя по отношению к другим студентам. Не причинять находящимся рядом учащимся травмы.
- Б) внимательно выполнять упражнения заданные преподавателем.
- В) выполнять упражнения самостоятельно без команд преподавателя.
8. При игровой деятельности студент должен:
- А) Строго выполнять правила игры.
- Б) Придерживаться правилам игры.
- В) Частично выполнять правила игры.

Тестовое задание № 10

4.2 Тема: ВОЛЕЙБОЛ

- Разметка волейбольного поля?
 - 24x15
 - 18x6
 - 20x20
- Высота волейбольной сетки?
 - 224 см
 - 283 см
 - 250 см
- Из сколько человек состоит команда?
 - 6
 - 10
 - 14
- Сколько человек присутствует на поле?
 - 6
 - 10
 - 12
- Передача мяча сопернику для подачи производится:
 - Резким броском от груди независимо под сеткой или нет

- b) Под сеткой
 - c) Над сеткой
6. С каким счетом заканчивается партия?
- a) 15
 - b) 25
 - c) 20
7. Сколько разыгрывается партий до окончания матча?
- a) 5
 - b) 2-3
 - c) 4
8. При подаче мяча, нарушением является:
- a) Прием мяча кулаком
 - b) Заступ при подаче
 - c) подача кулаком
9. Кем и каким образом подаются сигналы при судействе?
- a) Главным судьей в громкоговоритель
 - b) Тренером при помощи карточек
 - c) Судьей при помощи жестов и сигналов.
10. Принимать подачу имеет(ют) право:
- a) Любой из игроков
 - b) Капитан команды
 - c) Игроки передней линии
11. В одной партии предусмотрено:
- a) Неограниченное количество замен
 - b) До 6 замен
 - c) 2 замены
12. При игре в волейбол в случае равного счета (24:24) игра продолжается до достижения преимущества в
- a) одно очко
 - б) два очка
 - с) три очка
13. Площадка делится:
- a) 2 зоны: передняя и задняя
 - b) На 6 зон
 - c) Площадка не делится на зоны

Тестовое задание № 11

4.3 Тема: БАСКЕТБОЛ

1. Сколько человек одной команды присутствует на поле?
- a) 6
 - b) 5
 - c) 10
2. Из сколько человек состоит команда?
- a) 10

- b) 12
 - c) Не ограничено
3. Играть мячом допускается:
- a) Как угодно, лишь бы забросить мяч в корзину противника
 - b) Руками, ногами и головой
 - c) Только руками
4. Разметка поля:
- a) 28x15
 - b) 24x15
 - c) 10x10
5. Высота баскетбольного кольца:
- a) 3,05 м
 - b) 2 м
 - c) 1,05 м
6. Штрафной бросок оценивается:
- a) в 1 очко
 - b) в 2 очка
 - c) в 3 очка
7. Бросок со средней линии оценивается:
- a) в 1 очко
 - b) в 2 очка
 - c) в 3 очка
8. Игра официально начинается:
- a) Как только судья огласит о начале игры
 - b) Спорным броском
 - c) Штрафным броском
9. Игра продолжается до :
- a) 25 очков
 - b) 15 очков
 - c) Неограниченного кол-ва очков, по времени
10. Несоблюдение правил игры, грубое нарушение – это:
- a) Ошибка
 - b) Фол
 - c) Аут
11. Матч состоит из :
- a) Четырех четвертей
 - b) Трех третей
 - c) 2 периодов
12. Основоположник игры в баскетбол:
- a) Джеймс Нейсмит
 - b) Майкл Джордан
 - c) Шакил О'Нил

Тест - по Правилам поведения и техники безопасности на занятиях в тренажерном зале:

1. К занятиям в тренажерном зале допускаются студенты:

- А) прошедшие инструктаж по охране труда.
- Б) не имеющие противопоказаний по состоянию здоровья.
- В) прошедшие инструктаж по охране труда, медицинский осмотр и не имеющие противопоказаний по состоянию здоровья.

2. В процессе занятий обучающийся (студент) должен соблюдать:

- А) порядок выполнения учебных заданий.
- Б) порядок проведения учебных занятий и правила личной гигиены.

3.) Какую форму должен иметь учащийся к занятиям в тренажерном зале?

А) Спортивную костюм и чистую спортивную обувь с нескользкой подошвой.

Б) Удобный спортивный костюм.

4.) Перед началом занятий на тренажерах:

А) Проверить исправность и надежность установки и крепления всех тренажеров.

Б) Начинать выполнения упражнений на тренажерах и заканчивать их только по команде (сигналу) учителя (преподавателя, тренеров).

В) Начать заниматься самостоятельно не проверяя наглядно исправность тренажера.

5) Перед работой на тренажерах студент должен:

А) Начать упражнения самостоятельно без разминки.

Б) Выполнить подготовительную разминку.

6.) При подготовке штанги к работе, для выполнения упражнений со штангой:

А) Устанавливают блины с одной стороны грифа, а затем с другой.

Б) Устанавливают блины с двух сторон одновременно.

7) Работая с гантелями, блинами, грифом студент должен:

А) Аккуратно складывать спортивное оборудование на свои места по окончании упражнений.

Б) Складывать, бросать спортивное оборудование на любые свободные места.

8.) Подбор веса на тренажерах нужно выполнять

А) Самостоятельно.

Б) С разрешения преподавателя

9.) Разрешено ли выполнять упражнения на неисправных, непрочных установленных и не надежно закрепленных тренажерах?

А) Разрешено

Б) Разрешено, но только с аккуратным использованием.

В) Запрещено

- 10.) Если самочувствие ухудшилось во время занятий, нужно:
- А) Самостоятельно покинуть место проведения занятия.
 - Б) Прекратить занятие и сообщить преподавателю о плохом самочувствии.
- 11.) Действия студента при получении травмы:
- А) Сообщить преподавателю о случившемся.
 - Б) Самостоятельно покинуть место занятий и обратиться к врачу.
- 12.) По окончании занятий на тренажерах обучающиеся должен:
- А) Закончить упражнения убрать рабочее место, и по команде (сигналу) преподавателя и покинуть тренажерный зал.
 - Б) Убрать рабочее место и построиться.

3.3. Материалы промежуточной аттестация.

ВОПРОСЫ К ДИФФЕРЕНЦИРОВАННОМУ ЗАЧЕТУ ДЛЯ СТУДЕНТОВ, ОСВОБОЖДЕННЫХ ОТ ПРАКТИЧЕСКИХ ЗАНЯТИЙ И СПЕЦИАЛЬНОЙ МЕДИЦИНСКОЙ ГРУППЫ

- 1.Современные системы оздоровительной физической культуры.
- 2.Физическая культура в профессиональной подготовке студента.
3. Гигиена физической культуры и спорта.
- 4.Методика проведения разминки в учебно-тренировочных занятиях.
5. История возникновения и развития комплекса ГТО;
6. Выдающиеся спортсмены Вологодчины.
- 7.Физическая культура в профессиональной подготовке студента.
8. Роль физической культуры в профилактике вредных привычек.
9. Общая характеристика и классификация лёгкой атлетики.
10. Легкая атлетика как развития двигательных качеств.
11. Самоконтроль при самостоятельных занятиях физическими упражнениями.
12. Техника бега на короткие дистанции (низкий старт)
13. Правило передачи эстафетной палочки.
14. Общая характеристика и классификация гимнастики.
15. Влияние осанки на здоровье человека.
16. Составление комплекса утренней гигиенической гимнастики.
17. История возникновения и развитие баскетбола в России.
18. Современные - основные правила игры в баскетбол.
19. История возникновения и развитие волейбола в России.
20. Современные - основные правила игры в волейбол.
21. История возникновения и развитие мини-футбола в России.

22. Современные - основные правила игры в мини-футбол.
23. Методика развития двигательных качеств (на одном из видов спорта).
24. Составление и обоснование индивидуального комплекса физических упражнений и доступных средств физической культуры (с указанием примерной дозировки).
25. Инновационные виды занятий физическими упражнениями (шейпинг, пилатес, фитбол, стрейчинг и др.).

Контрольные задания для проведения дифференцированного зачета по дисциплине физическая культура и определения оценки уровня физической подготовленности обучающихся.

КОНТРОЛЬНЫЕ НОРМАТИВЫ ПО ФИЗИЧЕСКОЙ КУЛЬТУРЕ

НАИМЕНОВАНИЕ ДИСЦИПЛИНЫ	ЮНОШИ								
	1 курс			2 курс			3 курс		
	«3»	«4»	«5»	«3»	«4»	«5»	«3»	«4»	«5»
Бег 100 м	15,9	15,3	14,9	15,7	15,0	14,8	15,4	14,8	14,7
Бег 1000 м	4,20	4,00	3,5	4,15	3,50	3,40	4,10	3,45	3,35
Бег 3000 м	16,00	14,30	13,50	15,30	14,0	13,40	15,00	13,50	13,20
Бег 6 минут	1250	1350	1500	1300	1400	1500	1350	1450	1550
Прыжки в длину	380	400	430	390	410	440	400	420	450
Прыжки в длину с места	190	205	220	195	210	230	205	220	235
Метание гранаты 500 гр./ 700 г.	23	25	29	25	28	32	27	32	34
Челночный бег 3x10 м	8,4	8,0	7,7	8,0	7,6	7,3	7,9	7,5	7,2
Подтягивание	6	7	8	8	10	11	7	9	12

Отжимание от пола	20	25	30	25	30	35	30	35	40
Подъём туловища из положения лёжа	21	25	27	23	26	30	25	28	31
Подъём туловища из положения лёжа за 30 минут.	21	27	30	22	28	31	23	29	32
Прыжки на скакалке за 1 мин.	45	60	75	60	75	90	75	80	95

КОНТРОЛЬНЫЕ НОРМАТИВЫ ПО ФИЗИЧЕСКОЙ КУЛЬТУРЕ

НАИМЕНОВАНИЕ ДИСЦИПЛИНЫ	ДЕВУШКИ								
	1 курс			2 курс			3 курс		
	«3»	«4»	«5»	«3»	«4»	«5»	«3»	«4»	«5»
Бег 100 м	18,0	17,5	17,2	17,9	17,3	17,0	17,8	17,0	16,8
Бег 1000 м	5,15	4,23	4,15	5,05	4,15	4,08	5,00	4,10	4,00
Бег 2000 м	14,00	12,50	12,00	13,30	12,30	11,30	13,00	11,30	11,20
Бег 6 минут	1000	1150	1250	1050	1200	1300	1080	1250	1350

Прыжки в длину	310	340	375	315	345	380	320	350	385
Прыжки в длину с места	160	180	200	165	185	505	170	190	210
Метание гранаты 500 гр./ 700 г.	14	16	20	15	17	21	16	18	23
Челночный бег 3x10 м	9,4	8,9	8,6	9,3	8,8	8,5	9,3	8,7	8,4
Подтягивание	5	9	12	5	10	13	7	11	14
Отжимание от пола	7	10	15	10	15	18	12	18	20
Подъём туловища из положения лёжа	18	22	26	20	27	35	30	35	37
Подъём туловища из положения лёжа за 30 минут.	16	21	23	17	22	25	18	23	26
Прыжки на скакалке за 1 мин.	60	75	90	75	90	105	90	105	120

ПРИЛОЖЕНИЕ 1

Темы рефератов для студентов, освобожденных от практических занятий по физической культуре и специальной медицинской группы.

Изучение теоретических основ физической культуры:

- ✓ Основы и составляющие ЗОЖ (здорового образа жизни).
- ✓ Физическая культура в общекультурной, профессиональной и социальной подготовке студента.
- ✓ История возникновения и развития комплекса ГТО;
- ✓ Дыхательная гимнастика А. Стрельниковой и К Бутейко;
- ✓ Основы рационального питания и контроль за весом тела.
- ✓ Роль физических упражнений в режиме дня студента.
- ✓ Гигиена физической культуры и спорта.
- ✓ Методика проведения разминки в учебно-тренировочных занятиях.

- ✓ Выдающиеся спортсмены Вологодчины.
- ✓ Влияние осанки на здоровье человека.
- ✓ Составление комплексов утренней гигиенической гимнастики.
- ✓ Движение источник, здоровья, энергии и успешной карьеры.
- ✓ Современные системы оздоровительной физической культуры.

Легкая атлетика:

- ✓ Легкая атлетика – королева спорта.
- ✓ Основные правила соревнований по легкой атлетике
- ✓ Методика проведения разминки в учебно-тренировочных занятиях.
- ✓ Техника бега на короткие дистанции (низкий старт)
- ✓ Техника передачи эстафетной палочки.

Гимнастика:

- ✓ История возникновения гимнастики;
- ✓ Влияние дыхательной гимнастики на различные функции человека;
- ✓ Тысяча движений для здоровья по методике Н.М. Амосова;
- ✓ Методика проведения разминки в учебно-тренировочных занятиях;
- ✓ Утомление и восстановление организма. Роль физических упражнений в регулировании этих состояний.
- ✓ Составление и обоснование индивидуального комплекса физических упражнений.

Спортивные игры:

- ✓ Спортивные игры – основа двигательной активности занимающихся.
- ✓ Подвижные игры с мячом.
- ✓ История возникновения и развитие волейбола в России.
- ✓ Основные правила игры в волейбол.
- ✓ История возникновения и развитие баскетбола в России.
- ✓ Основные правила игры в баскетбол.
- ✓ История возникновения и развитие мини-футбола в России.
- ✓ Основные правила игры в мини-футбол.

Виды спорта по выбору (атлетическая гимнастика, работа на тренажерах.):

- ✓ Основы занятий атлетической гимнастикой
- ✓ Методика занятий в тренажерном зале.
- ✓ Составление и обоснование индивидуального комплекса разминочных физических упражнений для работы на тренажерах.

Комплект контрольно-оценочных средств.

ПО ДИСЦИПЛИНЕ: ПМ.01. ВЫПОЛНЕНИЕ ШТУКАТУРНЫХ И ДЕКОРАТИВНЫХ РАБОТ.

по профессии среднего профессионального образования

08.01.28 Мастер отделочных строительных и декоративных работ

Квалификация: штукатур маляр строительный

Форма обучения очная

Комплект контрольно-оценочных средств по профессиональному модулю.

ПМ.01 Выполнение штукатурных и декоративных работ основной профессиональной образовательной программы (ОПОП) по специальности СПО 08.01.28 Мастер отделочных строительных и декоративных работ.

ОБЩИЕ ПОЛОЖЕНИЯ.

Результатом освоения профессионального модуля является готовность обучающегося к выполнению вида профессиональной деятельности выполнение штукатурных и декоративных работ и составляющих его профессиональных компетенций; положительная динамика формирования общих компетенций, формирующихся в процессе освоения ОПОП в целом.

Формой аттестации по профессиональному модулю является экзамен квалификационный. Итогом экзамена квалификационного является однозначное решение: «вид профессиональной деятельности освоен с оценкой... / не освоен».

К экзамену квалификационному допускаются студенты, успешно прошедшие промежуточную аттестацию по всем междисциплинарным курсам (далее МДК) и видам практик в рамках данного профессионального модуля.

1 ФОРМЫ КОНТРОЛЯ И ОЦЕНИВАНИЯ ЭЛЕМЕНТОВ ПРОФЕССИОНАЛЬНОГО МОДУЛЯ

Таблица 1

Элемент модуля	Форма контроля и оценивания	
	Промежуточная аттестация	Текущий контроль
МДК «ПМ.01 «Выполнение штукатурных и декоративных работ»	Дифференцированный зачёт	Тестирование, устный опрос, Оценка выполнения практического задания
УП	Дифференцированный зачёт	Оценка выполнения практического упражнения
ПП	Дифференцированный зачёт	Оценка выполнения производственного задания

2 РЕЗУЛЬТАТЫ ОСВОЕНИЯ МОДУЛЯ, ПОДЛЕЖАЩИЕ ПРОВЕРКЕ

В результате аттестации по профессиональному модулю осуществляется комплексная проверка следующих профессиональных и общих компетенций (в т.ч. частичной для ОК: ОК 01, ОК 02, ОК03, ОК 04, ОК 09

Таблица 2

Профессиональные и общие компетенции	Показатели оценки результата	Формы контроля, № задания
ПК 1.1. ОК 01, ОК 02, ОК 03, ОК 09	Знание технологии выполнения штукатурных работ по отделке внутренних и наружных поверхностей зданий и сооружений	Тестирование, Тестовое задание №1
ПК 1.1. ОК 01, ОК 02, ОК 03, ОК 09	Знание технологии выполнения штукатурных работ по отделке внутренних и наружных поверхностей зданий и сооружений	Устный опрос, Устное задание №1

ПК 1.1. ОК 01, ОК 02, ОК 03, ОК 09	Знание технологии выполнения штукатурных работ и умение выполнять штукатурные работы по отделке внутренних и наружных поверхностей зданий и сооружений в соответствии с инструкциями и регламентами	Оценка выполнения практического задания, Практическая работа № 1-№12
ПК 1.1., ОК04	Умение выполнять штукатурные работы по отделке внутренних и наружных поверхностей зданий и сооружений в соответствии с инструкциями и регламентами	Оценка выполнения практического упражнения №1-№22
ПК 1.2. ОК 01, ОК 02, ОК 03, ОК 09	Знание технологии выполнения работ по устройству наливных полов и оснований под полы	Тестирование, Тестовое задание №2
ПК 1.2. ОК 01, ОК 02, ОК 03, ОК 09	Знание технологии выполнения работ по устройству наливных полов и оснований под полы	Устный опрос, Устное задание №2
ПК 1.2. ОК 01, ОК 02, ОК 03, ОК 09	Знание технологии выполнения работ по устройству наливных полов и умение выполнять устройство наливных полов и оснований под полы в соответствии с инструкциями и регламентами	Оценка выполнения практического задания, Практическая работа № 13
ПК 1.2., ОК04	Умение выполнять устройство наливных полов и оснований под полы в соответствии с инструкциями и регламентами	Оценка выполнения практического упражнения № 23-№25
ПК. 1.3, ОК 01, ОК 02, ОК 03, ОК 09	Знание технологии выполнения декоративных работ	Тестирование, Тестовое задание №3
ПК 1.3, ОК 01, ОК 02, ОК 03, ОК 09	Знание технологии выполнения декоративных работ	Устный опрос, Устное задание №3
ПК 1.3. ОК 01, ОК 02, ОК 03, ОК 09	Знание технологии выполнения декоративных работ и умение выполнять приёмы декоративных работ в соответствии с инструкциями и регламентами	Оценка выполнения практического задания Практическая работа задание № 14
ПК 1.3. ОК 04	Умение выполнять декоративные работы в соответствии с инструкциями и регламентами	Оценка выполнения практического упражнения № 26-№ 29
ПК. 1.4. ОК 01, ОК 02, ОК 03, ОК 09	Знание технологии ремонта штукатурки, наливного пола, фасадных теплоизоляционных композиционных систем	Тестирование, Тестовое задание №4
ПК. 1.4. ОК 01, ОК 02, ОК 03, ОК 09	Знание технологии ремонта штукатурки, наливного пола, фасадных теплоизоляционных композиционных систем	Устный опрос, Устное задание №4
ПК. 1.4. ОК 01, ОК 02, ОК 03, ОК 09	Знание технологии выполнения декоративных работ и умение выполнять приёмы декоративных работ в соответствии с инструкциями и регламентами	Оценка выполнения практического задания, Практическая работа №

		15
ПК 1.4. ОК 01	Умение выполнять приёмы декоративных работ в соответствии с инструкциями и регламентами	Оценка выполнения практического упражнения №31-34
ПК 1.1, ПК 1.2, ПК 1.3, ПК 1.4, ОК 01, ОК 02, ОК 03, ОК 04, ОК 09	<p>Знания требований инструкций и регламентов к организации и подготовке рабочих мест, оборудования, материалов и инструментов для выполнения штукатурных и декоративных работ, технология выполнения работ.</p> <p>Знания технологической последовательности выполнения подготовки, производства работ и ремонта штукатурных и декоративных покрытий, наливных стяжек полов и систем фасадных теплоизоляционных композиционных.</p> <p>Знания правил транспортировки, складирования и хранения компонентов растворов и сухих строительных смесей для наливных стяжек пола.</p> <p>Знания технологической последовательности выполнения подготовки, производства работ декоративных покрытий</p>	Дифференцированный зачёт по МДК «ПМ.01 Выполнение штукатурных и декоративных работ»
ПК 1.1, ПК 1.2, ПК 1.3, ПК 1.4, ОК 01, ОК 02, ОК 03, ОК 04, ОК 09	<p>Организовывать подготовку рабочих мест, оборудования, материалов для выполнения штукатурных и декоративных работ в соответствии с инструкциями и регламентами и выполнение работ.</p> <p>Пользоваться установленной технической документацией. Выполнять подготовительные работы, осуществлять производство работ и ремонт штукатурных и декоративных покрытий, наливных стяжек полов и систем фасадных теплоизоляционных композиционных.</p> <p>Транспортировать и складировать компоненты растворов и сухие строительные смеси для наливных стяжек пола.</p> <p>Пользоваться установленной технической документацией. Выполнять подготовительные работы, осуществлять производство работ декоративных покрытий.</p> <p>Пользоваться установленной технической документацией. Выполнять подготовительные работы, осуществлять производство ремонта штукатурных и декоративных покрытий, наливных стяжек полов и систем фасадных теплоизоляционных композиционных.</p> <p>Диагностировать состояние и степень повреждения ремонтируемой штукатурки, в том числе при ремонте старинных зданий,</p>	Дифференцированный зачёт по УП

	сооружений и памятников архитектуры. Применять электрифицированное и ручное оборудование и инструмент. Применять средства индивидуальной защиты	
ПК 1.1, ПК 1.2, ПК 1.3, ПК 1.4, ОК 01, ОК 02, ОК 03, ОК 04, ОК 09	Подготовка рабочих мест, оборудования, материалов и инструментов для выполнения штукатурных и декоративных работ в соответствии с инструкциями и регламентами и выполнение работ. Устройство наливных стяжек полов и оснований под полы. Транспортировка и складирование компонентов растворов и сухих строительных смесей для наливных стяжек полов Выполнение подготовительных работ, подготовка оснований и поверхностей под штукатурку, приготовление декоративных растворов и смесей, выполнение оштукатуривания поверхностей различной степени сложности. Выполнение подготовительных работ, подготовка оснований и поверхностей под ремонт, приготовление штукатурных и декоративных растворов и смесей, выполнение ремонта	Дифференцированный зачёт по ПП

3 ОЦЕНКА ОСВОЕНИЯ МЕЖДИСЦИПЛИНАРНЫХ КУРСОВ ПРОФЕССИОНАЛЬНОГО МОДУЛЯ.

3.1 Формы и методы оценивания

Предметом оценки освоения МДК являются умения и знания.

Контроль и оценка этих дидактических единиц осуществляется с использованием следующих форм и методов: фронтальный опрос, тестирование, практическая работа, дифференцированный зачёт.

3.2 Результаты освоения МДК, подлежащие проверке.

Таблица 3

Результаты обучения: умения, знания и общие компетенции	Показатели оценки результата	Формы контроля и оценивания
Уметь:		
У 1.	Организовывать подготовку рабочих мест, оборудования, материалов для выполнения штукатурных работ и выполнение работ в соответствии с инструкциями и регламентами	Практическое задание № 1-№12
У 2.	Пользоваться установленной технической документацией. Выполнять подготовительные	Практическое задание № 13

	<p>работы, осуществлять производство работ и ремонт штукатурных и декоративных покрытий, наливных стяжек полов и систем фасадных теплоизоляционных композиционных.</p> <p>Транспортировать и складировать компоненты растворов и сухие строительные смеси для наливных стяжек пола</p>	
У 3.	<p>Пользоваться установленной технической документацией. Выполнять подготовительные работы, осуществлять производство работ декоративных покрытий</p>	Практическое задание №14
У 4	<p>Пользоваться установленной технической документацией. Выполнять подготовительные работы, осуществлять производство ремонта штукатурных и декоративных покрытий, наливных стяжек полов и систем фасадных теплоизоляционных композиционных.</p> <p>Диагностировать состояние и степень повреждения ремонтируемой штукатурки, в том числе при ремонте старинных зданий, сооружений и памятников архитектуры.</p> <p>Применять электрифицированное и ручное оборудование и инструмент. Применять средства индивидуальной защиты</p>	Практическое задание №15
ОК 01	<p>Выбирать способы решения задач профессиональной деятельности применительно к различным контекстам</p>	Экспертное наблюдение в процессе выполнения практических заданий
ОК 02	<p>Использовать современные средства поиска, анализа и интерпретации информации, и информационные технологии для выполнения задач профессиональной деятельности</p>	Экспертное наблюдение в процессе выполнения практических заданий
ОК 03	<p>Планировать и реализовывать собственное профессиональное и личностное развитие, предпринимательскую деятельность в профессиональной сфере,</p>	Экспертное наблюдение в процессе выполнения практических заданий

	использовать знания по финансовой грамотности в различных жизненных ситуациях;	
ОК 04	Эффективно взаимодействовать и работать в коллективе и команде	Экспертное наблюдение в процессе выполнения практических заданий
ОК 09	Пользоваться профессиональной документацией на государственном и иностранных языках	Экспертное наблюдение в процессе выполнения практических заданий
Знать:		
3 1.	Требований инструкций и регламентов к организации и подготовке рабочих мест, оборудования, материалов и инструментов для выполнения штукатурных работ, технология выполнения работ	Тестирование: Тестовое задание №1 Фронтальный опрос: Фронтальное задание №1
3 2.	Технологической последовательности выполнения подготовки, производства штукатурных и декоративных покрытий, наливных стяжек полов и систем фасадных теплоизоляционных композиционных. Правила транспортировки, складирования и хранения компонентов растворов и сухих строительных смесей для наливных стяжек пола	Тестирование: Тестовое задание №2 Фронтальный опрос: Фронтальное задание №2
3 3.	Технологической последовательности выполнения подготовки, производства работ декоративных покрытий	Тестирование: Тестовое задание №3 Фронтальный опрос: Фронтальное задание №3
3 4.	Технологической последовательности выполнения подготовки, производства работ и ремонта штукатурных и декоративных покрытий, наливных стяжек полов и систем фасадных теплоизоляционных композиционных. Методика диагностики состояния поврежденной поверхности. Способы покрытия штукатуркой поверхностей при ремонте старинных зданий, сооружений и памятников архитектуры. Назначение и правила применения	Тестирование: Тестовое задание №4 Фронтальный опрос: Фронтальное задание №4

	используемого инструмента и приспособлений. Правила применения средств индивидуальной защиты	
--	--	--

3.3 Перечень вопросов и заданий для текущего контроля знаний по МДК

3.3.1. Перечень устных вопросов

3.3.1.1. Задание №1

Результат освоения: 31

Перечень вопросов:

1. Для чего предназначены штукатурные работы?
2. Какие здания, предназначены для штукатурных работ?
3. Что собой представляет штукатурка? Каково её назначение?
4. Что собой представляют штукатурные работы? Каково их назначение?
5. Какие существуют виды штукатурок и как они классифицируются?
Каким образом классифицируются штукатурки в зависимости от назначения?
6. Каким образом классифицируются штукатурки в зависимости от требований к качеству отделки?
7. Каким образом классифицируются штукатурки в зависимости от требований от способа нанесения?
8. Каким образом классифицируются штукатурки в зависимости от применяемых материалов?
9. Каким образом классифицируются штукатурки в зависимости от видов зданий и их поверхностей?
10. Из каких этапов состоит процесс приготовления раствора?
11. Какой размер заполнителя в штукатурном растворе?
12. Как обозначается состав раствора?
13. Какие существуют способы затирки поверхностей? 14.
14. Какие вы знаете виды марок?
15. Какие вы знаете виды маяков?
16. Что называют «углом рассвета»?
17. Как определяют величину «угла рассвета»?
18. Что такое арка? Что такое вороба?
19. Какой инструмент используют для вытягивания арки?
20. Что необходимо определить при вытягивании криволинейной тяги?

3.3.1.2. Фронтальное задание №2

Результат освоения: 32

Перечень вопросов:

1. Что собой представляют наливные стяжки пола?
2. Назовите основные и вспомогательные материалы для устройства наливных стяжек пола?
3. Перечислите инструмент, приспособления и инвентарь для устройства наливных стяжек пола.
4. Как выполняется нивелирование поверхности пола и установка маяков?
5. Расскажите технологию устройства наливных стяжек пола.
6. Как выполняется ремонт наливных стяжек полов?
7. Какие предъявляются требования к транспортировке, складированию и хранению компонентов растворов и сухих строительных смесей для наливных стяжек пола?
8. В чем заключается подготовка поверхности пола для устройства наливных стяжек пола?
9. Перечислите дефекты, меры предупреждения и устранения при устройстве наливных стяжек пола.
10. Перечислите требования к качеству наливных стяжек пола.
11. Какие материалы используют для монтажа СФТК?
12. Какая подготовка поверхностей для монтажа СФТК?
13. Перечислите инструмент, приспособления и инвентарь для устройства СФТК
14. Расскажите технологию устройства СФТК.
15. Как устраивается базовый слой СФТК?
16. Как устраивается декоративный слой СФТК?
17. Расскажите технологию ремонта СФТК.
18. Какие требования предъявляются к качеству устройства СФТК?

3.3.1.3. Фронтальное задание №3

Результат освоения :33

Перечень вопросов:

1. Назовите виды декоративных штукатурок.
2. Для отделки каких поверхностей применяют известково-песчаные цветные штукатурки?
3. Для отделки каких поверхностей применяют терразитовые штукатурки?
4. Для отделки каких поверхностей применяют каменные штукатурки?
5. Каким образом приготавливают раствор для декоративных штукатурок?
6. Требование, предъявляемое к приготовлению декоративных растворов
7. Что из себя представляет штукатурка сграффито?
8. Какой раствор используют для штукатурки сграффито?
9. Какими инструментами выполняется штукатурка сграффито?
10. На какие 2 вида делится штукатурка сграффито?

3.3.1.4. Фронтальное задание №4

Результат освоения: 34

Перечень вопросов:

1. Что необходимо сделать, приступая к ремонту штукатурки?
2. Каким образом проверяют прочность штукатурки?
3. Какие инструменты используют для отбивки отставшей штукатурки?
4. Что делают, если на деревянных поверхностях дрань пришла в негодность?
5. Что делают при ремонте штукатурки толще 30 мм на деревянных поверхностях?
6. Что делают при ремонте штукатурки толще 30 мм на бетонных, кирпичных или каменных поверхностях?
7. Нужно ли счищать набел до отбивки штукатурки?
8. Почему набел удаляют до самой штукатурки?
9. Каким образом счищают набел, который держится слабо?
10. Каким образом счищают набел, который держится прочно?
11. Что делают с нетолстым слоем хорошо заклеенного набела?
12. Как удаляют старые обои во время ремонта штукатурки?
13. Что происходит при недостаточном смачивании кромки между старой и новой штукатуркой?
14. Что произойдёт, если новую штукатурку затереть не так, как была затёрта старая?
15. Что используют при разравнивании раствора, если ремонтируемое место не шире 3 м?
16. Что используют при разравнивании раствора, если ремонтируемое место шире 3 м?
17. Какие растворы применяют для известковых и известково-гипсовых штукатурок?
18. Какие растворы применяют для цементных и цементно-известковых штукатурок?
19. Почему не рекомендуется подмазывать трещины чистым гипсом?
20. Что делают с ржавыми и масляными пятнами на штукатурке?
21. Каким образом счищается набел с тяг?
22. С помощью каких инструментов исправляют небольшие участки тяг?

Критерии оценивания

учебных достижений обучающихся при текущем контроле при ответе на устные вопросы

Уровни учебных достижений	Балл	Критерии оценивания
Критичный уровень	1 балл (критично)	Во время ответов бессистемно воспроизводит учебный материал на уровне распознавания отдельных его элементов. Не справляется с предложенными заданиями.
Начальный уровень	2 балла (неудовлетворительно)	Учащийся без понимания воспроизводит теоретический материал на уровне распознавания отдельных этапов технологических процессов. Во время устного ответа допускает существенные ошибки, которые не может исправить самостоятельно.
Средний уровень	3 балла (удовлетворительно)	Учащийся в целом самостоятельно воспроизводит основной учебный материал. Владеет основными понятиями по темам, может дать характеристику, сравнить, сделать вывод. Во время устного ответа допускает ошибки, которые частично не может исправить самостоятельно. Допускает существенные ошибки при описании технологического процесса.
Достаточный уровень	4 балла (хорошо)	Учащийся самостоятельно с пониманием воспроизводит учебный материал. Дает определения основных понятий, владеет терминологией, анализирует, систематизирует информацию, делает выводы, устанавливает связь с практической подготовкой. Устный ответ в целом правильный, логичный. Допускает неточности, которые может самостоятельно исправить.
Высокий уровень	5 баллов (отлично)	Владеет глубокими системными знаниями учебного материала. Имеет навыки самостоятельно решать проблемные ситуации. Устный ответ полный, логичный, содержит анализ и аргументированные выводы. Устанавливает причинно-следственную связь, использует межпредметные связи. Проявляет интерес к выбранной профессии, новым технологиям.

3.3.2. Перечень тестовых заданий.

3.3.2.1 (31)

Тестовое задание №1

Вариант 1

1.Допишите предложение в определении понятия «штукатурка»

Штукатурка – это отделочный слой, выполняемый из растворной смеси и определенным способом обработанный с целью:

- а) получения....;
- б)конструкций от.....;
- в) создания определенных условий;
- г)

2. Установите соответствие между видами штукатурок их характеристиками.

Характеристики штукатурки Виды штукатурки

1. По назначению: а) обыкновенная
2. По способу производства работ б) сухая
3. По качеству в) специальная
г) улучшенная
д) мокрая
е) простая
ж) декоративная
- з) высококачественная

3. Установите соответствие между слоем штукатурного раствора, его назначением и порядком (последовательностью) выполнения:

Название слоя Назначение слоя Порядок выполнения

- а) обрызг г) отделочный ж) второй
 - б) грунт д) обеспечивает сцепление з) третий
 - в) накрывка е) выравнивающий и) первый
4. Установите соответствие:

Инструменты Виды технологической операции

1. Кельма а) Набрасывание
2. Сокол б) Намазывание
3. Полутерок в) Разравнивание
4. Ковш штукатурный г) Затирка
5. Терка
6. Правило

5. Укажите, какие из ниже перечисленных операция входят в состав технологического процесса по подготовке кирпичной поверхности, сложенной «в пустошовку» к оштукатуриванию:

1. насечка поверхности топором
2. очистка поверхности металлическими щетками
3. смачивание поверхности водой
4. обработка поверхности бучардой
5. выборка раствора из швов.

6. Установите соответствие между видом штукатурки, ее толщиной и способом разравнивания:

Вид штукатурки Толщина Способ разравнивания

1. Простая а) 12 мм д) по маякам
2. Улучшенная б) 20 мм г) под правило
3. Высококачественная в) 15 мм ж) под сокол

7. Расположите в правильном порядке последовательность операций при подготовке кирпичных поверхностей:

- а) выборка швов
- б) смачивание
- в) очистка от потеков раствора и других загрязнений
- г) обеспыливание.

8. В чем заключается особенность подготовки под оштукатуривание стыков разнородных поверхностей?

- а) делают каркас из арматурной стали, на который натягивают сетку.
- б) стыки затягивают сеткой.
- в) в стыках крепят арматуру, к которой привязывают проволоку.
- г) набивают гвозди и оплетают проволокой.

9. Выбрать правильный ответ:

При набивке дроби применяют инструмент:

- а) штукатурную кельму
- б) полутерок
- в) терку
- г) молоток

10. Установите соответствие между видами оштукатуриваемых поверхностей и операциями по подготовке к оштукатуриванию:

поверхность операции

- 1. бетонная а) насечка
- 2. кирпичная (в пустошовку) б) выборка раствора из швов
- 3. деревянная в) набивка дроби
- г) смачивание поверхности
- д) очистка металлической щеткой

КЛЮЧ К ТЕСТУ 1 вариант

№ вопроса	Правильный ответ
1	а) ровной; б) защита от атмосферных воздействий, гниения, тепло - звукоизоляции; в) санитарно – гигиенических условий г) декоративное
2	1. а – в – ж; 2. б – д; 3. е – г – з;
3	а – д – и; б – е – ж; в – г – з;
4	1. а; б; 2. б; в; 3. б; в; 4. а; 5. г; б. в;
5	2; 3.
6	1 – а – ж; 2 – в – г; 3 – б – д;
7	в; а; г; б.

8	б; г.
9	г.
10	1 –а; г. 2 – д; г. 3 – в; г.

Вариант 2.

1. Ответить на вопрос: Виды штукатурок:

1. по качеству 2. по назначению

а) г).....

б) д).....

в) е).....

2. Выберите инструменты и приспособления для провешивания стен:

а) инвентарные маяки

б) водяной уровень

в) отвес

г) уровень

д) правило.

3. При набивке драни на деревянную поверхность:

3.1. какую дрань набивают сначала:

а) выходную б) простильную

3.2. под каким углом к полу:

а) 90° б) 60° в) 45°

3.3. на каком расстоянии друг от друга:

а) 40 мм б) 60 мм в) 45 мм

3.4. откуда удобнее начать работу:

а) от потолка вниз

б) от низа стены вверх и в стороны

в) от низа стены от угла вверх и в сторону.

3.5. устраивают ли зазор между стыками драниц:

а) нет б) да.

4. Выбрать инструмент, приспособления, необходимые для навешивания реек при оштукатуривании откосов:

1. верхний откос а) рейка д) правило

2. боковой откос б) уровень е) ковш

в) отвес ж) полутерок

г) зажим

5. Выбрать правильный ответ:

Размер ячеек сита при процеживании цементно – песчаного раствора для:

1. грунта а) 4×4
2. накрывка б) 1×1
- в) 8×8

6. Что делать, когда выпуклость на потолке невозможно срубить?

7. Расположить в правильной технологической последовательности операции по подготовке бетонных поверхностей:

- а) смачивание водой
- б) создание шероховатости
- в) очистка поверхности
- г) проверка вертикальности

8. Перечислить механизмы, применяемые при подготовке поверхности под оштукатуривание

9. Выбрать правильный ответ:

Инструмент, применяемый для провешивания поверхности:

- а) сокол б) отвес
- в) бучарда г) стандартный конус

10. Выбрать правильный ответ:

Неровности на оштукатуренной поверхности обнаруживают прикладывая:

- а) полутерок б) правил (в) гладилку г) сокол

КЛЮЧ К ТЕСТУ 2 вариант

№ вопроса	Правильный ответ
1	1. а – простая; б – улучшенная; в – высококачественная; 2. г – обычная; д – декоративная; е – специальная;
2	а; в; г.
3	3.1. – б; 3.2. – в; 3.3. – в; 3.4. – в; 3.5. – б
4	1 - а; б; г. 2 – а; в; г.
5	1 – а; 2 – б;
6	увеличить толщину слоя.
7	б; в; г; а.
8	пневматические, электрические молотки, дрели, шлиф машины пескоструйный аппарат промышленные пылесосы
9	б;

3.3.2.2 (32)**Тестовое задание №2****Вариант 1.****1). Что называют строительным раствором? (один правильный ответ)**

А. Это рационально составленная, однородно перемешанная смесь вяжущего вещества (цемент, известь, гипс и др.), воды, песка, щебня и добавок, приобретающая с течением времени камневидное состояние.

Б. Это рационально составленная, однородно перемешанная смесь вяжущего вещества (цемент, известь, гипс и др.), воды, песка и добавок, приобретающая с течением времени камневидное состояние.

В. Это рационально составленная, однородно перемешанная смесь вяжущего вещества (цемент, известь, гипс и др.), песка и добавок, приобретающая с течением времени камневидное состояние.

Г. Это рационально составленная, однородно перемешанная смесь воды, песка и добавок, приобретающая с течением времени камневидное состояние.

**2). Водоудерживающая способность растворных смесей должна быть не менее:
(один правильный ответ)**

- А. 90%
- Б. 80%
- В. 75%
- С. 70%

**3). Расслаиваемость свежеприготовленных смесей не должна превышать:
(один правильный ответ)**

- А. 15%
- Б. 10%
- В. 5%
- С. 3%

**4) Температура несущего основания и окружающего воздуха в момент выполнения работ по устройству наливного пола, должна быть не менее:
(один правильный ответ)**

- А. 15 °С
- Б. 10 °С
- В. 5 °С
- С. 3 °С

**5) Влажность сухих смесей на смешанных (сложных) вяжущих, содержащих цемента менее 80 % массы смешанного вяжущего, не должна превышать:
(один правильный ответ)**

- А. 0,1 % по массе
- Б. 0,2% по массе
- В. 0,3% по массе
- С. 0,5 % по массе

6). За проектный возраст раствора, если иное не установлено в проектной документации, для растворов на всех видах вяжущих, кроме гипсовых и гипсосодержащих, следует принимать:

(один правильный ответ)

- A. 30 сут
- Б. 28 сут
- В. 14 сут
- С. 7 сут

7). Прочность растворов на сжатие в проектном возрасте характеризуют марками:

(один правильный ответ)

- A. F4, F10, F25, F50, F75, F100, F150, F200.
- Б. B4, B10, B25, B50, B75, B100, B150, B200
- В. Пр4, Пр10, Пр25, Пр50, Пр75, Пр100, Пр150, Пр200
- С. М4, М10, М25, М50, М75, М100, М150, М200

8). Масса мешка сухой смеси для наливных полов не должна превышать:

(один правильный ответ)

- A. 25 кг
- Б. 30кг
- В. 50 кг

9). В приготовленный раствор для наливных полов можно добавлять:

(один правильный ответ)

- A. Эмульсию ПВА
- Б. Жидкое стекло
- В. Ничего нельзя добавлять

10). Какой материал используют в качестве пароизоляции по деревянным перекрытиям при устройстве наливных стяжек:

(один правильный ответ)

- A. гидроветрозащитная мембрана
- Б. парафинированная бумага
- В. Грунтовка
- С. Пароизоляционный слой не требуется

11). Запишите ответ: Водопотребность – это _____

12). Морозостойкость – это способность растворов:

(один правильный ответ)

- A. не разрушаться при работе в условиях отрицательных температур
- Б. сопротивляться воздействиям отрицательных температур

В. выдерживать многократное попеременное замораживание и оттаивание в

водонасыщенном состоянии без признаков разрушения
С. выдерживать попеременные смены тепла и холода

13) Если количество воды затворения при устройстве наливного пола превышает значение, подобранное в соответствии с инструкцией, то это:

(один правильный ответ)

- А. не влияет на качество готового пола
- Б. снижает прочностные характеристики готового пола
- В. улучшает качество готового пола

14) Чем рекомендуется затворять сухую штукатурную смесь?

(один правильный ответ)

- А. только водой
- Б. раствором солей
- В. раствором кислоты
- С. жидким стеклом

15) Что изображено на рисунке?

(один правильный ответ)



- А. Миксер штукатурный
- Б. Дрель
- В. Шуруповерт
- С. Перфоратор

16) Какую емкость рекомендуется использовать для приготовления строительного раствора?

(один правильный ответ)

- А. Пластмассовый бак
- Б. Металлический бак
- В. Емкость для шпаклевки
- С. Оцинкованное ведро

17) Какой инструмент представлен на рисунке?

(один правильный ответ)



- А. Шпатель
- Б. Кельма
- В. Сокол
- С. Штукатурная гладилка

18) Какие средства индивидуальной защиты используются при приготовлении строительного раствора?

(один правильный ответ)

- А. Респиратор, защитные очки
- Б. Перчатки, защитные наушники
- В. Фартук прорезиненный, перчатки
- С. Защитные наушники, фартук

19) Перед допуском к работе вновь привлекаемых работников необходимо провести:

(один правильный ответ)

- А. вводный инструктаж и инструктаж на рабочем месте
- Б. вводный и целевой инструктаж
- В. инструктаж на рабочем месте и целевой инструктаж
- С. вводный инструктаж и инструктаж на рабочем месте

20). Максимально допустимая температура теплоносителя в системах обогреваемых полов в стяжке?

(один правильный ответ)

- А. 40 °С
- Б. 70 °С
- В. 100 °С
- С. 150 °С

21). Какая остаточная влажность стяжки пола допускается для укладки паропроницаемых напольных покрытий?

(один правильный ответ)

- А. Не более 0,1 %
- Б. Не более 0,5 %
- В. Не более 1 %
- С. Не более 5 %

22). В помещениях с каким влажностным режимом допускается применять наливные стяжки на гипсовой основе?

(один правильный ответ)

- А. Сухим и нормальным
- Б. Нормальным и влажным
- В. Влажным и мокрым

С. Любым

23). В каких условиях допускается применять цементные наливные полы?
(один правильный ответ)

- А. Снаружи и внутри зданий и сооружений с любым режимом эксплуатации
- Б. Только внутри помещений с сухим и нормальным режимом эксплуатации
- В. Только внутри помещений с сухим, нормальным и влажным режимом эксплуатации
- С. Только внутри помещений с любым режимом эксплуатации

24). Когда производится заливка стяжки:
(один правильный ответ)

- А. После выполнения монтажа конструкций с обшивками из гипсокартона или гипсоволокнистых листов
- Б. В процессе монтажа конструкций с обшивками из гипсокартона или гипсоволокнистых листов
- В. До монтажа конструкций с обшивками из гипсокартона или гипсоволокнистых листов
- С. Не имеет значения

25). Чтобы избежать появления трещин на поверхности стяжки, необходимо:
(один правильный ответ)

- А. строго дозировать вяжущие вещества и заполнители при приготовлении раствора
- Б. просушить сырые места и заново оштукатурить
- В. повысить температуру в помещении
- С. ввести в раствор ускорители твердения

26). Оптимальная консистенция растворной смеси для наливных полов устанавливается регулированием:

(один правильный ответ)

- А. расхода воды
- Б. скорости замешивания
- В. температуры воды затворения

27). Каковы особенности подготовки основания при устройстве выравнивающей стяжки непосредственно по несущему основанию (контактный способ):
(один правильный ответ)

- А. закрепить кромочную ленту, произвести грунтование поверхности основания
- Б. уложить подкладочную бумагу КНАУФ, закрепить кромочную ленту
- С. закрепить кромочную ленту, уложить пенополистирольные плиты

28). В качестве разделительного слоя по бетонному основанию применяют:
(один правильный ответ)

- А. полиэтиленовую пленку

Б. парафинированную бумагу

В. Грунтовку

29). Перед заливкой полов по периметру комнаты производят укладку:

(один правильный ответ)

А. кромочной ленты

Б. малярного скотча

В. ничего не устанавливают

30). Для определения консистенции растворной смеси для наливных полов используют:

(один правильный ответ)

А. мерный цилиндр

Б. прибор Вика

В. Ареометр

31). Для улучшения сцепления гипсовой стяжки и бетонного основания пола необходимо:

(один правильный ответ)

А. Сделать на поверхности насечки

Б. Укрепить сетку

В. Прогрунтовать поверхность грунтовкой

С. Смочить поверхность водой

32). Какую остаточную влажность должно иметь основание, по которому устраиваются наливные стяжки пола?

(один правильный ответ)

А. Не более 4%

Б. Не более 10 %

В. Не более 20%

С. Влажность не нормируется

33) Установите последовательность действий при приготовлении раствора:

А. Засыпка сухой смеси

Б. Перемешивание

В. Заливка воды в емкость

Г. Выдержка

Запишите ответ в виде последовательности указанных выше обозначений:

1. _____ 2. _____ 3. _____ 4. _____

34). С помощью какого инструмента удаляют пузырьки воздуха из залитого раствора стяжки пола?

(один правильный ответ)

А. Игольчатого валика

- Б. Зубчатого шпателя
- В. Специальной щетки
- Г. Правила

35). Каким способом допускается производить заливку стяжек пола?:

(один правильный ответ)

- А. Только вручную
- Б. Только механизировано
- В. Как вручную, так и механизировано

36). Как устраивается деформационный шов в наливных полах после их заливки?

(один правильный ответ)

- А. Прорезанием стяжки на всю глубину
- Б. Прорезанием стяжки на 1/2 глубины
- В. Прорезанием стяжки на 1/3, 1/4 глубины
- С. Прорезанием стяжки на 1/2, 1/4 глубины

37). Для уменьшения передачи ударного шума по периметру помещения перед устройством наливных стяжек пола устанавливают:

(один правильный ответ)

- А. Подкладочную бумагу
- Б. Деревянный брусок
- В. Кромочную ленту
- С. Пластиковый профиль

38). Оштукатуривание при низких температурах выполняют:

(один правильный ответ)

- А. обычными растворами
- Б. растворами со специальными добавками
- В. прогревая раствор

39) Сухие гипсовые смеси должны храниться:

(один правильный ответ)

- А. В сухих помещениях на поддонах
- Б. помещениях с любой влажностью на поддонах
- В. Внутри и снаружи помещений на поддонах
- С. любых условиях

40) Срок хранения сухой растворной смеси со дня приготовления (согласно ГОСТ 28013-98 «Растворы строительные. Общие технические условия»):

(один правильный ответ)

- А. 3 месяцев
- Б. 6 месяцев
- В. 12 месяцев
- С. 2 года

Ключ к тесту

Ключ к тесту

№№ задания	Правильные варианты ответа, модельные ответы и(или) критерии оценки	Вес задания или баллы, начисляемые за верный ответ
1	Б	0,25
2	А	0,25
3	Б	0,25
4	В	0,25
5	Б	0,25
6	Б	0,25
7	С	0,25
8	В	0,25
9	В	0,25
10	Б	0,25
11	Количество воды, необходимое для получения растворной смеси требуемой подвижности.	верно – 0,25 баллов, неверно – 0 баллов
12	В	0,25
13	Б	0,25
14	А	0,25
15	А	0,25
16	А	0,25
17	Б	0,25
18	А	0,25
19	А	0,25

20	A	0,25
21	B	0,25
22	A	0,25
23	A	0,25
24	B	0,25
25	A	0,25
26	A	0,25
27	A	0,25
28	A	0,25
29	A	0,25
30	A	0,25
31	B	0,25
32	A	0,25
33	1B 2A 3Б 4Г	верно – 0,25 баллов, неверно – 0 баллов
34	B	0,25
35	B	0,25
36	B	0,25
37	B	0,25
38	Б	0,25
39	A	0,25
40	Б	0,25

Тестовое задание №3(33)

1. Инструмент, используемый для обработки штукатурки сграффито

А) Цикля

Б) Резец

2. Можно ли приступать к обработке поверхности, если при пробной наковке крошка от удара раскалывается

А) Да

Б) Нет

3. Растворы для каменных штукатурок по консистенции в отличие от обычных штукатурок

А) Более густые

Б) Более жидки

4. Чем можно выполнять припорох?

А) Трафаретом

Б) Куском марли с сухой краской в ней

5. Подготовительный слой до нанесения накрывочного декоративного слоя

А) Обеспыливают и увлажняют

Б) Обеспыливают

В) Нацарапывают волнистые бороздки

6. Штукатурки имитирующие гранит, мрамор

А) Каменные

Б) Известково - песчаные

В) Терразитовые

7. Время, через которое, набрасывают декоративный слой после нанесения подготовительного слоя

А) Через 7 - 12 дней

Б) Через 3 - 7 дня

8. Через какое время схватившийся раствор подготовительного слоя начинают увлажнять

А) Через 10 - 12 часов

Б) Через 2 - 3 часа

9. Количество дней для смачивания накрывочного декоративного слоя для придания ему необходимой прочности

- А) 1 - 2 дня
- Б) 6 - 8 дней**

10. Обрабатываются ли каменные штукатурки бучардой?

- А) Да**
- Б) Нет

11. Сколько времени смачивают каменные штукатурки до их обработки?

- А) 1 - 2 дня
- Б) 6 - 8 дней**

12. Можно ли каменные штукатурки обрабатывать циклей

- А) Да
- Б) Нет**

13. Инструмент, используемый для нанесения пятого цветного слоя

- А) Лопатка
- Б) Кисть**

14. Толщина второго и третьего слоя штукатурки сграффито

- А) 3 мм
- Б) 2 мм**

15. Общая толщина декоративного накрывочного слоя

- А) 5 - 7 мм
- Б) 6 - 15 мм**

16. Вяжущие, используемые для приготовления растворов для каменных штукатурок

- А) Только цемент
- Б) Только известь
- В) Цемент и известь**

17. Количество известкового теста в растворах для каменных штукатурок

- А) 10 - 20%**
- Б) 20 - 30%

18. Через какое время после нанесения последнего слоя приступают к выцарапыванию штукатурки сграффито

- А) Не позднее, чем через 3 - 4 часа

Б) Не позднее, чем через 5 - 6 часов

19. Как иначе ещё называют каменные штукатурки

А) Гранитные

Б) Мраморные

20. Песок, применяемый для штукатурки сграффито

А) Обычный

Б) Только белый

21. Вяжущее, которое вводят в растворы для штукатурки сграффито

А) Гипс

Б) Известь

22. Способ обработки штукатурки сграффито

А) Ударный способ

Б) Выцарапывание

23. Толщина первого слоя штукатурки сграффито

А) Не менее 2 мм

Б) Не менее 5 мм

24. Угол под каким держат инструмент при обработке штукатурки сграффито

А) 60°

Б) 45 °

25. Каменные штукатурки считаются по выполнению среди других декоративных штукатурок

А) Наиболее лёгкими

Б) Наиболее трудоёмкими

26. Угол при котором при обработке держат троянку

А) 45 °

Б) 90 °

27. Ящики для раствора, применяемые при декоративных штукатурках

А) Обычные

Б) Разгороженные пополам

28. Сколько дней схватившийся раствор подготовительного слоя поливают водой

А) 2 - 3 дня

Б) 5 - 7 дней

29. Слои из которых состоит декоративный накрывочный слой

А) Накрывка

Б) Обрызг, грунт

30. Можно ли для декоративных штукатурок применять известково-песчаный раствор

А) Да

Б) Нет

Ключ к тесту

№ вопроса	1	2	3	4	5	6	7	8	9	10	11	12	13	14	15
ответ	Б	А	Б	Б	В	А	А	А	Б	А	Б	Б	Б	Б	Б
№ вопроса	16	17	18	19	20	21	22	23	24	25	26	27	28	29	30
ответ	В	А	Б	Б	Б	Б	Б	Б	А	Б	А	Б	Б	Б	А

3.3.2.4

Тестовое задание №4 (31, 32, 34)

1) Что необходимо сделать с участками поверхности основания при монтаже СФТК в случае наличия на них грибков и плесени?

1. Обработать укрепляющей грунтовкой
2. Обработать антикоррозионным составом
3. Обработать антипиреном
4. Обработать бактерицидным составом

2) Дефекты какой глубины должны быть заполнены ремонтными штукатурными составами ?

1. Более 10 мм
2. Более 20 мм
3. Более 30 мм
4. Более 50 мм

3.) Каким образом можно устранить поверхностные трещины декоративного слоя на системе СФТК ?

1. Устройством нового декоративного слоя

2. Покраской
3. Необходим демонтаж всей системы и устройство новой
4. Заделкой герметиком

4) Какой ширины прорезается в толще СФТК шов в случае отсутствия деформационного шва при проведении ремонтных работ?

1. 5 мм
2. 10 мм
3. 15 мм
4. 20 мм

5) Установите последовательность действий при ремонте СФТК в случае точечного сквозного прокола системы с диаметром отверстия до 20 мм.

- Д. Нанесение жесткой кистью финишного покрытия
- Е. изготовление пробки из пенополистирола
- Ж. нанесение базового состава на торец пробки
- З. установка пробки в отверстие

Запишите ответ в виде последовательности указанных выше обозначений:

1. _____ 2. _____ 3. _____ 4. _____

6. Установите последовательность действий при ремонте СФТК в случае осыпания окрасочного слоя.

- А. Нанесение декоративного финишного покрытия
- Б. Определение границ ремонта
- В. Ограничение ремонтируемого участка малярной лентой
- Г. Расчистка поврежденного слоя

Запишите ответ в виде последовательности указанных выше обозначений:

1. _____ 2. _____ 3. _____ 4. _____

7. Температура несущего основания и окружающего воздуха в момент выполнения работ по устройству наливного пола, должна быть не менее:

(один правильный ответ)

- А. 15 °С
- Б. 10 °С
- В. 5 °С
- С. 3 °С

8) Влажность сухих смесей на смешанных (сложных) вяжущих, содержащих

цемента менее 80 % массы смешанного вяжущего, не должна превышать:

(один правильный ответ)

- А. 0,1 % по массе
- Б. 0,2% по массе
- В. 0,3% по массе
- С. 0,5 % по массе

9). В приготовленный раствор для наливных полов можно добавлять:

(один правильный ответ)

- А. Эмульсию ПВА
- Б. Жидкое стекло
- В. Ничего нельзя добавлять

10). Какой материал используют в качестве пароизоляции по деревянным перекрытиям при устройстве наливных стяжек:

(один правильный ответ)

- А. гидроветрозащитная мембрана
- Б. парафинированная бумага
- В. грунтовка
- С. Пароизоляционный слой не требуется

11). Запишите ответ: Водопотребность – это _____

12). Морозостойкость – это способность растворов:

Если количество воды затворения при устройстве наливного пола превышает значение, подобранное в соответствии с инструкцией, то это:

(один правильный ответ)

- А. не влияет на качество готового пола
- Б. снижает прочностные характеристики готового пола
- В. улучшает качество готового пола

13) Чем рекомендуется затворять сухую штукатурную смесь?

- А) только водой
- Б. раствором солей
- В. раствором кислоты
- Г. жидким стеклом

(один правильный ответ)

14). Чтобы избежать появления трещин на поверхности стяжки, необходимо:

(один правильный ответ)

- А. строго дозировать вяжущие вещества и заполнители при приготовлении

раствора

Б. просушить сырые места и заново оштукатурить

В. повысить температуру в помещении

Г. ввести в раствор ускорители твердения

Оценка тестового задания

За правильный ответ на вопросы тестового задания или верное решение задачи выставляется положительная оценка – 1 балл.

За не правильный ответ на вопрос или неверное решение задачи выставляется отрицательная оценка – 0 баллов.

Шкала оценки образовательных достижений

Процент результативности (правильных ответов)	Оценка уровня подготовки	
	Балл (отметка)	Вербальный аналог
90÷100	5	Отлично
80÷89	4	Хорошо
70÷79	3	Удовлетворительно
Менее 70	2	Неудовлетворительно

3.3.3. Практические задания

Профессиональные и общие компетенции: ПК X.1, ОК 01, ОК 02, ОК 03, ОК 09

Результаты освоения: 31 и У1

3.3.3.1 Практическая работа №1 Подсчёт объема работ и потребности в материалах для оштукатуривания поверхностей

Цель: формирование знаний и умений по расчету объемов штукатурных работ по чертежу

Задания:

1. Измерить ширину, длину и высоту помещения.
2. Сделать замеры дверей и окон.
3. Рассчитать общую площадь помещения.
4. Рассчитать объем работ для отделки.
5. Рассчитать количество материалов.
6. Сравнить расчеты обучающегося с эталоном.
7. Закрепить полученные знания на примере других замеров.
8. Начертить схему рабочего места под оштукатуривание

Ход работы

Подсчет объемов работ

Площадь штукатурки стен надлежит исчислять за вычетом площади проемов.

Единицы измерения работ должны точно соответствовать единицам измерения, принятым в нормах (м², 100м², шт.). Запись подсчетов объемов работ следует вести по табличным формам.

Полученные результаты подсчетов объемов работ округляют до целых чисел и заносят в разделы таблицы.

Подсчет объемов работ по оштукатуриванию помещения

Участок	Ширина, м	Высота, м	Площадь, М ²	Количество, шт.	Общая площадь, м ²
---------	-----------	-----------	-------------------------	-----------------	-------------------------------

Стена 1

Стена 2

Стена 3

Стена 4

Стена 5

Стена 6

Окно

Дверь

Итого (общая площадь)

Площадь под оштукатуривание

Чертеж схем рабочих мест

Указать на чертеже расположение штукатура с подсобным рабочим, нахождение инструментов и приспособлений.

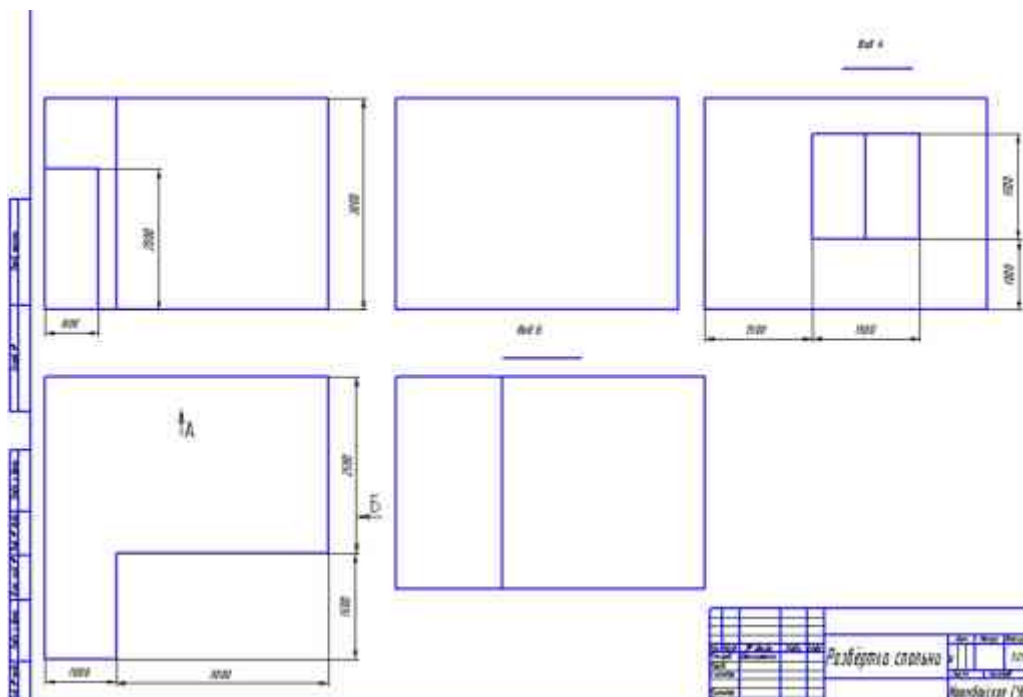

3.3.3.2 Практическая работа №2. Подготовка деревянных поверхностей к оштукатуриванию

1. Стены жилого помещения необходимо обить дранью.



Рис.1 Развертка помещения

А. Определите объём работ, расход материалов.

Б. Подберите инструменты, материалы и приспособления для работы.

В. Составьте последовательность технологических операций.

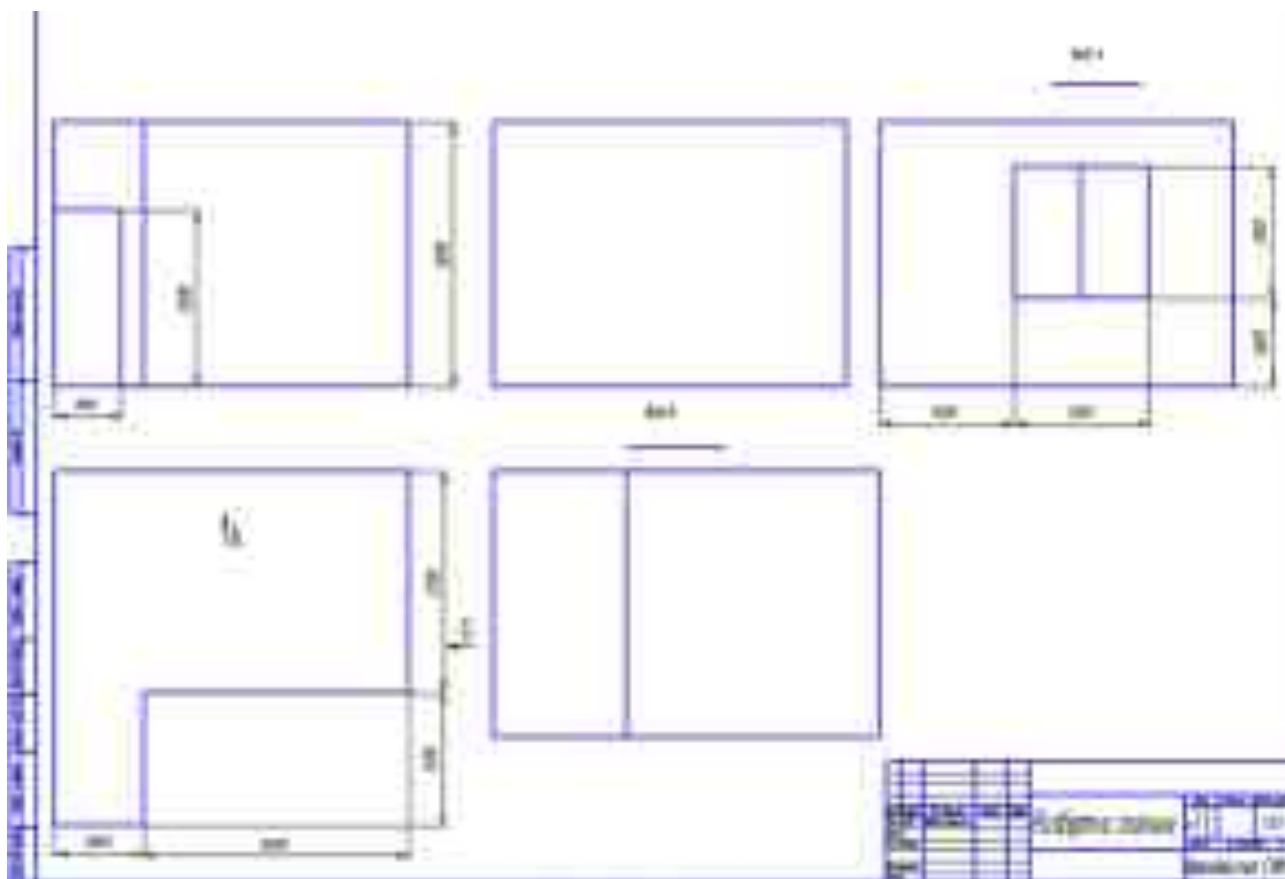
Г. Перечислите основные требования безопасных условий труда.

2. Необходимо оштукатурить разнородную поверхность длиной 6м и высотой 3м.

А. Определите объём работ.

Б. Обоснуйте применение металлической сетки при подготовке стыков разнородных поверхностей к оштукатуриванию.

В. Подберите инструменты, материалы для работы.

Г. Перечислите основные требования безопасных условий труда.

Разработка инструкционной карты для выполнения работ по провешиванию поверхностей

3.3.3.3. Практическая работа №3. Выполнение провешивания поверхностей стен

Цель работы: Повторить теоретический материал по теме. Закрепить знания и навыки по провешиванию поверхностей отвесом и уровнем. **Оборудование:** Мастерская для подготовки мастеров отделочных строительных работ, гвозди, молотки, шнуры, отвесы, уровни, правила, канцелярские принадлежности.

Ход работы

1. Повторить теоретический материал (Г.Г.Черноус, стр.). 2. Практическая работа (выполняется звеньями по 4- 5 человек). Выполнить провешивание заданной поверхности стены. Записать порядок проведения работ. 1 вариант. Провешивание стен отвесом. 2 вариант. Провешивание стен уровнем

3. Оформить работу. 4. Написать отчёт.

Теоретический материал

Провешивание поверхностей. Ровную строго вертикальную или горизонтальную поверхность штукатурки можно получить только по маякам. Для устройства маяков поверхности провешивают. До начала провешивания поверхности осматривают и предварительно выравнивают - срубают выпуклости. Провешивание отвесом. Стены провешивают в такой последовательности. В верхнем углу на расстоянии 30-40 см от потолка и лизга забивают гвоздь 1 так, чтобы его шляпка отстояла от поверхности стены на толщину штукатурки. К шляпке этого гвоздя приставляют шнур, опускают отвес и забивают на таком же расстоянии от пола гвоздь 2, но так, чтобы его шляпка была точно под шнуром, слегка его касалась или не доходила до него на 0,5-1 мм. Если стены имеют высоту до 2,5-3 м, то можно обойтись двумя гвоздями. Если высота стены больше, то забивают три гвоздя. Третий гвоздь устанавливают по шнуру, натянутому на первый и второй гвозди. Таким образом набивают гвозди под первый маяк. Затем приступают к набивке гвоздей под второй маяк. Для этого в противоположном углу стены точно в таком же порядке и на таком же расстоянии от угла и стены на толщину штукатурки забивают гвоздь 4, опускают с его шляпки шнур, забивают внизу стены гвоздь 5, а затем промежуточный гвоздь 6. Набив гвозди под крайние маяки, проверяют точность стены. Для этого по набитым гвоздям по горизонтали натягивают шнур, т. е. с гвоздя 1 на гвоздь 4, с гвоздя 3 на гвоздь 6, с гвоздя 2 на гвоздь 5, затем по диагонали с гвоздя 1 на гвоздь 5 и с гвоздя 2 на гвоздь 4. Если под шнуром окажется выпуклость стены, т. е. шнур будет касаться стены, то на одной стороне стены необходимо вытянуть гвозди на такую длину, чтобы между выпуклой стороной стены и шнуром было пространство, равное толщине штукатурки. Вытянутые гвозди устанавливают по отвесу. Средним расстоянием между маяками считают 2 м, но оно может быть меньше или больше. Таким образом, при большой длине стен приходится устраивать несколько маяков, набивая под них гвозди. Для этого по ранее вбитым гвоздям натягивают шнур и по нему промежуточные гвозди. По шнуру, натянутому на гвозди 1 и 4, забивают гвозди 7 и 8. Затем шнур натягивают на гвозди 3 и 6 и забивают промежуточные гвозди 9 и 10, а по шнуру, натянутому на гвозди 2 и 5, забивают промежуточные гвозди 11 и 12. Промежуточные гвозди следует забивать так, чтобы они были на одной прямой, т. е. друг под другом.

Провешивание уровнем с правилом. Уровнем с правилом стены провешивают в той же последовательности, как и отвесом. Для работы уровень укрепляют проволокой или шпагатом на правиле, длина которого должна быть на 50-100 мм меньше высоты помещения. При провешивании с помощью уровня сверху стены вбивают гвоздь 1 на толщину штукатурки. Второй гвоздь у низа стены вбивают произвольно. К вбитым гвоздям прикладывают правило 2 с уровнем 3. Если визир уровня стоит неправильно, то воздушный пузырек его окажется сдвинутым в сторону от центральной риски. В этом случае нижний гвоздь надо забить или вытащить на такую величину, чтобы воздушный пузырек визира установился точно между рисками деления. Затем между этими гвоздями вбивают третий, шляпка которого должна находиться в одной плоскости с ранее вбитыми гвоздями, т. е. правило должно лежать точно на трех гвоздях. В следующем углу стены по уровню набивают второй ряд гвоздей 1. По ним натягивают шнур, проверяют поверхности и забивают промежуточные гвозди.

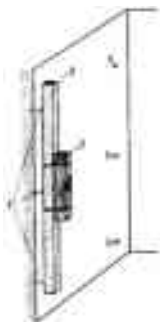

Порядок проведения провешивания (зарисовать схему провешивания)

Ход работ

Отчёт

3.3.3.4. Практическая работа №4. Составление инструкционно — технологической карты для выполнения простой штукатурки

Цель работы: Научиться составлять технологическую последовательность выполнения простой обычной штукатурки

Указания к работе:

1. Проанализируйте задание и пройденный материал.
2. Обобщив полученные знания по пройденному материалу составьте простейшую ИТК «Выполнение простой штукатурки» в виде таблицы (смотрите бланк отчета):
 - в строгой технологической последовательности заполните первую графу, записав перечень операций необходимых для выполнения работ;
 - подберите необходимые инструменты, приспособления, инвентарь для выполнения каждой операции (заполните вторую графу);
 - обобщив полученные знания по пройденному материалу, разработайте технологические указания для выполнения операций. (Заполните третью графу).
3. Ответьте на контрольные вопросы.

ХОД РАБОТЫ

Инструкционно- технологическая карта

Последовательность операции	Инструменты, приспособления, инвентарь	Технологические указания
1	2	3
Оштукатуривание стен подвала		

Контрольные вопросы

1. Классификация штукатурок по назначению.
2. Укажите толщину простой штукатурки.
3. Из каких слоев состоит простая штукатурка
4. Какая должна быть густота раствора наносимого ручным способом для обрызга.
5. Максимальная толщина одного слоя грунта при использовании известкового раствора.

3.3.3.5 Практическая работа №5. Разработка инструкционной карты для выполнения работ по высококачественному оштукатуриванию поверхностей

Цель работы: Научиться составлять технологическую последовательность выполнения высококачественной штукатурки.

Указания к работе:

1. Проанализируйте задание и пройденный материал.

2. В строгой технологической последовательности заполните первую графу, записав перечень операций необходимых для выполнения работ.
3. Подберите необходимые инструменты, приспособления, инвентарь для выполнения каждой операции (заполните вторую графу).
4. Обобщив полученные знания по пройденному материалу, разработайте технологические указания для выполнения операций. (Заполните третью графу).
5. Ответьте на контрольные вопросы.

ХОД РАБОТЫ

Инструкционно — технологическая карта

Последовательность	Инструменты приспособления, инвентарь	Технологические указания операций
1	2	3
Выполнение высококачественной штукатурки		

Контрольные вопросы

1. Выполните классификацию обычной штукатурки по качеству.
2. Укажите толщину высококачественной штукатурки.
3. Из каких слоев состоит высококачественная штукатурка и в чем их назначение?
4. Какой густоты применяют раствор при нанесении грунта и накрывки?
5. Какое расстояние может быть между маяками при выполнении высококачественной штукатурки?
6. Какие маяки при выполнении высококачественной штукатурки допускаются вырубанию полностью и наполовину?

3.3.3.6 Практическая работа №6. Расчёт потребности в материалах для оштукатуривания поверхностей сухими строительными смесями

Цель работы: Научиться рассчитывать объемы штукатурных работ, потребность в материалах, стоимость материалов и выполненных работ.

Указания к работе:

1. Проанализируйте задание и пройденный материал. 2. Расчеты выполнить, заполнив таблицы.
3. Подготовка и предоставление отчета по практической работе

ХОД РАБОТЫ

1. Рассчитать площадь отделяемой поверхности S
2. Определить количество строительных материалов при выполнении задания

№ п/п	Наименование строительных материалов	Расход на единицу	Площадь поверхности	Необходимое количество материалов

3. Определить стоимость строительных материалов

№ п/п	Наименование строительных материалов	Стоимость 1 упаковки	Количество	Общая стоимость упаковок
-------	--------------------------------------	----------------------	------------	--------------------------

4. Определить стоимость штукатурных работ

Виды работ	Стоимость 1 м ²	Площадь м ²	Стоимость работ
------------	----------------------------	------------------------	-----------------

5. Определить общее количество затрат на штукатурные работы

Стоимость материалов	Стоимость работ	Общая стоимость
----------------------	-----------------	-----------------

Варианты заданий

1. Необходимо произвести оштукатуривание кирпичной стены офиса высота 2,7м; длина 6м известковой штукатуркой .
2. Необходимо выполнить оштукатуривание штукатуркой КНАУФ-Ротбанд стены жилой комнаты высота 3м, длина 5м.
3. Необходимо выполнить оштукатуривание штукатуркой КНАУФ- ПМ 75 стены кухни высота 2,5м, длина 3м.
4. Необходимо выполнить оштукатуривание штукатуркой «БОЛАРС» стены вестибюля высота 3м, длина 8м.
5. Необходимо выполнить оштукатуривание штукатуркой КНАУФ-Гольдбанд стены вестибюля высота 3м, длина 8м.

3.3.3.7. Практическая работа №7. Составление технологической карты оштукатуривания оконных и дверных откосов

Цель работы: Научиться составлять технологическую последовательность выполнения данного вида работ.

Указания к работе:

1. Проанализируйте задание.
2. Обобщив полученные знания по пройденному материалу, в строгой технологической последовательности составьте простейшую инструкционно - технологическую карту в виде таблицы.
3. Ответьте на контрольные вопросы.

ХОД РАБОТЫ

ИТК «Оштукатуривание бокового оконного откоса»

Последовательность операций	Инструменты, приспособления, инвентарь	Технологические указания
1	2	

Контрольные вопросы:

1. Что такое усенок?

2. Укажите рациональный инструмент для разравнивания раствора на откосах. 3. Технологическая последовательность оштукатуривания откосов.
4. Что называется углом расцвета?
5. В чем преимущество рамки по сравнению с отдельно навешенными правилами?

3.3.3.8. Практическая работа №8 .Составление инструкционно — технологической карты «Вытягивание прямолинейных тяг»

Цель работы: Научиться составлять технологическую последовательность выполнения вытягивания тяг

Указания к работе:

1. Проанализируйте задание и пройденный материал.
2. Заполните таблицу инструкционно — технологической карты:
 - в строгой технологической последовательности заполните первую графу, записав перечень операций необходимых для выполнения работ;
 - подберите необходимые инструменты, приспособления, инвентарь для выполнения каждой операции (заполните вторую графу);
 - обобщив полученные знания по пройденному материалу, разработайте технологические указания для выполнения операций. (Заполните третью графу).
3. Ответьте на контрольные вопросы.

ХОД РАБОТЫ

Последовательность	Инструменты, приспособления, инвентарь	Технологические указания операций
1	2	3
Вытягивание прямолинейных тяг		

Контрольные вопросы

1. Дайте определение:
Тяги это -
2. Перечислите известные вам растворные смеси, из которых выполняются тяги.
3. Из чего состоят тяги?
4. Из каких деталей состоят шаблоны для выполнения тяг?
5. Второй этап вытягивания тяг «на лоск», что это означает?

3.3.3.9. Практическая работа №9 .Составление инструкционно — технологической карты «Вытягивание криволинейных тяг»

Цель работы: Научиться составлять технологическую последовательность выполнения вытягивания тяг

Указания к работе:

1. Проанализируйте задание и пройденный материал.
2. Заполните таблицу инструкционно — технологической карты:

- в строгой технологической последовательности заполните первую графу, записав перечень операций необходимых для выполнения работ;
 - подберите необходимые инструменты, приспособления, инвентарь для выполнения каждой операции (заполните вторую графу);
 - обобщив полученные знания по пройденному материалу, разработайте технологические указания для выполнения операций. (Заполните третью графу).
3. Ответьте на контрольные вопросы.

ХОД РАБОТЫ

Последовательность	Инструменты, приспособления, инвентарь	Технологические указания операций
1	2	3
Вытягивание криволинейных тяг		

Контрольные вопросы

1. Дайте определение:
Тяги это -
2. Перечислите известные вам растворные смеси, из которых выполняются тяги.
3. Из чего состоят тяги?
4. Из каких деталей состоят шаблоны для выполнения тяг?
5. Второй этап вытягивания тяг «на лоск», что это означает?

3.3.3.10. Практическая работа №10. Составление инструкционно - технологических карт «Оштукатуривание фасадов обычными растворами»

Цель работы: Научиться составлять технологическую последовательность выполнения оштукатуривания фасадов обычными штукатурками.

Задание:

По своему усмотрению подберите тип обычной штукатурки для отделки фасада здания и составьте инструкционно — технологические карты для выполнения этой штукатурки.

Указания к работе:

1. Проанализируйте задание.
2. Обобщив полученные знания, в строгой технологической последовательности составьте простейшие инструкционно - технологические карты на оштукатуривание фасадов обычной штукатуркой.
3. Ответьте на контрольные вопросы.

ХОД РАБОТЫ

Инструкционно — технологическая карта «Оштукатуривание фасадов обычными штукатурками»

Последовательность операций	Инструменты, приспособления, инвентарь	Технология выполнения

Контрольные вопросы

1. Какие растворы применяют для оштукатуривания фасадов обычной штукатуркой?
2. Для какой цели поверхность стен делят при оштукатуривании на захватки?
3. Какой раствор применяют для оштукатуривания цоколя?
4. Где делают границы захваток на гладких фасадах зданий?
5. Какие следует соблюдать требования охраны труда при оштукатуривании фасадов?

3.3.3.11. Практическая работа №11. Разработка инструкционной карты для устройства СФТК

Цель: формирование умения по составлению технологической документации для штукатурных работ.

Инструменты и приспособления: рабочая тетрадь, карандаш, линейка.

Продолжительность занятия: 2 часа.

Задание: Составить инструкционную карту на устройство СФТК.

Инструкционная карта на устройство СФТК

Эскиз, рисунок, схема производства работ	Выполняемая операция	Инвентарь, приспособления	Материал	Инструменты	Указания по выполнению работ
--	----------------------	---------------------------	----------	-------------	------------------------------

3.3.3.12. Практическая работа №12. Разработка инструкционной карты для облицовки поверхностей гипсовыми строительными плитами

Цель работы: Научиться составлять технологическую последовательность облицовки стен гипсокартонными листами.

Указания к работе:

1. Проанализируйте задание.
2. Обобщив полученные знания по пройденному материалу, в строгой технологической последовательности составьте простейшую инструкционно - технологическую карту в виде таблицы «Облицовка стен каркасным способом» или «Облицовка стен бескаркасным способом» (выберите один из вариантов)).
3. Ответьте на контрольные вопросы.

ХОД РАБОТЫ

«Облицовка стен каркасным способом» или «Облицовка стен бескаркасным способом»

Последовательность операций	Инструменты, приспособления, инвентарь	Технология выполнения
-----------------------------	--	-----------------------

Контрольные вопросы

1. При какой максимальной влажности в помещении можно начинать облицовку стен?
2. С помощью какого инструмента контролируется вертикальность стоечных профилей при установке их в направляющие профили?
3. Укажите маркировку стоечных профилей.
4. Шаг саморезов при креплении гипсокартонных листов к стоечным профилям.
5. Минимальный зазор между гипсокартонными листами и полом при облицовке стен?

Профессиональные и общие компетенции: ПК Х.2, ОК 01, ОК 02, ОК 03, ОК 09

Результаты освоения: 32 и У2

3.3.3.13. Практическая работа №13. Разработка инструкционно-технологических карт на устройство наливных стяжек пола

Цель: формирование умения по составлению технологической документации для штукатурных работ.

Инструменты и приспособления: рабочая тетрадь, карандаш, линейка.

Продолжительность занятия: 2 часа.

Задание: Составить инструкционную карту на устройство наливной стяжки пола из цементно-песчаного раствора.

Инструкционная карта на устройство наливной стяжки пола

Эскиз, рисунок, схема производства работ	Выполняемая операция	Инвентарь, приспособления	Материал	Инструменты		Указания по выполнению работ
				рабочие	контрольно-измерительные	

Профессиональные и общие компетенции: ПК Х.3, ОК 01, ОК 02, ОК 03, ОК 09

Результаты освоения: 33 и У3

3.3.3.14. Практическая работа №14. Разработка инструкционно-технологической карты на устройство декоративной штукатурки Короед

Цель: формирование и закрепление знаний технологии выполнения декоративных штукатурок.

Ход работы

1. Ознакомить обучающихся с видом поверхности.
2. Актуализация опорных знаний:
 - 2.1. Выбрать приспособления для работы
 - 2.2. Выбрать инструменты для заданной работы
 - 2.3. Определить использование конкретных материалов при заданной работе
 - 2.4. Составить поэтапность операций
3. Заполнить таблицу

Наименование операций	Инструменты	Материалы	Приспособления
Приемка работ			

Профессиональные и общие компетенции: ПК Х.4, ОК 01, ОК 02, ОК 03, ОК 09

Результаты освоения: 34 и У4

3.3.3.15. Практическая работа №15. Разработка инструкционно-технологической карты выполнения штукатурного ремонта

Тема занятия: Составление технологических карт по ремонту штукатурок. Решение ситуационных задач.

Цель: закрепление знаний выполнения ремонта оштукатуренных поверхностей.

Ход работы

1. Ознакомить обучающихся с видом поверхности.
2. Актуализация опорных знаний:
 - 2.1. Выбрать приспособления для работы
 - 2.2. Выбрать инструменты для заданной работы
 - 2.3. Определить использование конкретных материалов при заданной работе
 - 2.4. Составить поэтапность операций
3. Заполнить таблицу

Эскиз, рисунок, схема производства работ	Выполняемая операция	Инвентарь, приспособления	Материал	Инструменты			Указания по выполнению работ
				рабочие	контрольно-измерительные		

4. Закрепление материала (работа с фотографиями объектов изучения)

Критерии оценивания практических работ

Отметка "5"

Практическая работа выполнена в полном объеме с соблюдением необходимой последовательности. Обучающиеся работали полностью самостоятельно: подобрали необходимые для выполнения предлагаемых работ источники знаний, показали необходимые для проведения практических и самостоятельных работ теоретические знания, практические умения и навыки.

Работа оформлена аккуратно, в оптимальной для фиксации результатов форме.

Отметка "4"

Практическая или самостоятельная работа выполнена студентами в полном объеме и самостоятельно. Допускается отклонение от необходимой последовательности выполнения, не влияющее на правильность конечного результата (перестановка пунктов типового плана, последовательность выполняемых заданий, ответы на вопросы). Используются указанные источники знаний. Работа показала знание основного теоретического материала и овладение умениями, необходимыми для самостоятельного выполнения работы.

Допускаются неточности и небрежность в оформлении результатов работы.

Отметка "3"

Практическая работа выполнена и оформлена с помощью преподавателя. На выполнение работы затрачено много времени (дана возможность доделать работу дома). Студент показал знания теоретического материала, но испытывали затруднения при самостоятельной работе со статистическими материалами.

Отметка "2"

Выставляется в том случае, когда студент оказался не подготовленным к выполнению этой работы. Полученные результаты не позволяют сделать правильных выводов и полностью расходятся с поставленной целью. Обнаружено плохое знание теоретического материала и отсутствие необходимых умений.

3.4 Вопросы к дифференцированному зачету по МДК

Вариант №1.

1. Расположите в правильном порядке выполнение отделочных строительных работ

- А. Малярные работы
- Б. Облицовочные работы
- В. Штукатурные работы

Эталон: В.Б.А.

2. Укажите при подготовке, каких поверхностей используют драночные щиты?

- А. Кирпичных.
- Б. Бетонных.
- В. Деревянных.

Эталон: В

3. Выберите рисунок с контрольно-измерительным инструментом



А



Б



В



Г

А Б В Г

Эталон: В

4. Дополните предложение

Нижняя часть наружной стены до уровня пола первого этажа называется

Эталон: Цоколь

5. Укажите, сколько слоев в простой штукатурке

- А) Три
- Б) Два
- В) Четыре

Эталон: Б

6. Дополните предложение

Дозированный и тщательно перемешанный состав из вяжущего и заполнителя называется

.

Эталон: Раствор

7. Укажите, какие приемы использует штукатур при набрасывании раствора на горизонтальную поверхность?

- 1. От себя
- 2. Над собой
- 3. Через плечо

4. Слева направо

Эталон: 1, 2, 3

8. Закончите предложение

Основной слой штукатурки, образующий необходимую толщину, называется

Эталон: грунт

9. Установите соответствие между буквами и цифрами при последовательном выполнении технологических операций

А. Улучшенное оштукатуривание 1. Провешивание поверхностей

Б. Высококачественное оштукатуривание 2. Нанесение обрызга

3. Установка маяков

Эталон: А-1, 2; Б – 1, 3, 2

10. Укажите, к какому виду относится цементный раствор

А. Простой раствор

Б. Сложный раствор

В. Не является раствором

Эталон: А.

11. Выберите приемы нанесения раствора на потолок, изображенные на рисунке



А. «От себя», «Над собой», «Через голову»

Б. « Слева направо», « Справа налево», «Снизу вверх»

В. «Снизу вверх», « Над собой», «Через плечо»

Эталон: А

12. Вставьте пропущенные слова, выбрав их из предложенного списка

Разравнивание грунта производят ..., плотно прижимая ее одним концом к рейке, а другим к оконной коробке, движениями снизу вверх выравнивают нанесенный слой.

А. теркой

Б. малкой

В. гладилкой

Эталон: Б

13. Установите соответствие между характеристиками настилов и их параметрами

А. Щели между досками в настилах	1. Не более 1,8м
Б. Нахлест настилов в местах опирания	2. Не более 10мм

В. Ширина настилов для штукатурных работ	3. 1,5м
Г. Расстояние по высоте между настилами	4. 20см

Эталон: А-2, Б-4, В-3, Г-1

14. Укажите название грунтовки, применяемой для слабо впитывающих влагу поверхностей

- А. «Боларс»
- Б. «Хафтамульсион»
- В. «Тифенгрунд»
- Г. «Бетоноконттакт»

Эталон: Г

15. Установите соответствие между свойствами растворной смеси и их определениями

А. Подвижность	1. Определяется глубиной погружения в смесь металлического конуса
Б. Удобоукладываемость	2. Зависит от активности вяжущего вещества и водоцементного отношения; характеризуется маркой
В. Прочность затвердевшего раствора	3. Способность раствора не расслаиваться при транспортировании и сохранять достаточную влажность в тонком слое на пористом основании
Г. Водоудерживающая способность	4. Способность легко, с минимальной затратой энергии распределяться по основанию тонким равномерным слоем, прочно сцепляющимся с поверхностью основания

Эталон: А-1, Б-4, В-2, Г-3

16. Укажите последовательность оштукатуривания откосов

- А. Сначала оштукатуривают один боковой откос, затем верхний откос и, наконец, другой боковой откос
- Б. Сначала оштукатуривают верхний откос, затем боковые откосы
- В. Сначала оштукатуривают боковые откосы, затем верхний откос

Эталон: В

17. Укажите, из какого материала выполняют марки

- А. Цемента
- Б. Керамзита
- В. Гипса

Эталон: В

18. Вставьте пропущенное слово, выбрав его из предложенного списка

Окрашивающим материалом для цветных растворов является

- А. Пигмент
- Б. Наполнитель
- В. Заполнитель

Эталон: А

19. Расположите в правильной последовательности технологические операции по оштукатуриванию поверхностей

- А. Подготовка поверхности
- Б. Устройство маяков
- В. Нанесение раствора
- Г. Провешивание
- Д. Разравнивание раствора
- Е. Затирка

Эталон: А, Г, Б, В, Д, Е

20. Укажите, какой прием затирки изображен на рисунке



- А. Вкруговую
- Б. Снизу вверх
- В. От себя
- Г. перед собой

Эталон: А

21. Установите соответствие между показателями качества простой штукатурки и их допустимыми отклонениями.

А. Неровности поверхности (накладывание правила или шаблона длиной 2м)	1. Не более трех неровностей глубиной или высотой до 5мм
Б. Отклонение лузг, усенков, оконных и дверных откосов, пилястр, столбов от вертикали и горизонтали	2. 15мм на всю длину помещения
В. Отклонение поверхности от вертикали	3. 10мм на весь элемент
Г. Отклонение поверхности от горизонтали	4. 15мм на всю высоту помещения

Эталон: А-1, Б-3, В-4, Г-2

22. Установите соответствие между видами декоративного слоя и способами их нанесения

А. Набрызг с «веника»	1. Раствор наносят со щетки, получая мелкозернистую фактуру
Б. Набрызг со щетки	2. Раствор наносят с помощью березового веника; крупность фактуры зависит от толщины прутьев веника
В. Нанесение накрывочного слоя набрызгом	3. Раствор наносят через сетку ячейками 3-10мм, получая крупнозернистую
Г. Структура «под волну» и «под травертин»	4. Раствор обрабатывают металлическим веником, придавая волнистую поверхность

Эталон: А-2, Б-1, В-3, Г-4

23. Укажите внутренние поверхности элементов стен, которые подвержены быстрому охлаждению

- А. Стены
- Б. Оконные откосы
- В. Ниши
- Г. Перегородки

Эталон: Б

24. Составьте схему инвентарного соединения шлангов одинакового диаметра. Для этого соедините цифры с названиями элементов и буквы с соответствующими фрагментами рисунка

Г

- Д
- А
- Б
- В

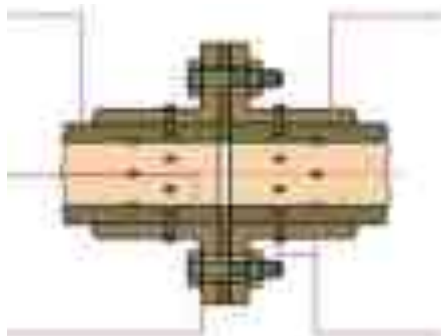

1. Болты 2. Резиновая прокладка 3. Заклепки 4. Фланцы с патрубками 5. Шланги одинакового сечения

Эталон: А-5, Б-1, В-2, Г-4, Д-3

25. Установите соответствие между видами механизмов и стояков растворопровода и местами их применения

А. Инвентарные металлические стояки	1. На строительной площадке
Б. Стояки из резиноканевых шлангов	2. В зданиях средней и повышенной этажности
В. Передвижные растворосмесители	3. На заводах и растворных узлах
Г. Стационарные растворосмесители	4. В малоэтажных зданиях

Эталон: А-2, Б-4, В-1, Г-3

26. Укажите виды бесшовных наливных полов при классификации по консистенции

- А. Сухие полы
- Б. Плиточные полы
- В. Растворные полы
- Г. Мастичные полы
- Д. Эпоксидные полы

Эталон: Г, Д

27. Распределите в правильной технологической последовательности операции при устройстве наливных полов.

- А. Нанесение растворной смеси в виде лужи или дорожки
- Б. Прокатывание поверхности игольчатым валиком
- В. Разравнивание поверхности раклей или шпателем
- Г. Нанесение грунтовки на основание

Эталон: Г, А, В, Б

28. Составьте схему отделки фасада. Для этого соедините цифры с названиями элементов и буквы с соответствующими фрагментами рисунка

□ □ □ □ □ □ □ А

- Г
- Ж
- Д
- В
- Е
- Б



- 1. Стена здания
- 2. Клеевой слой
- 3. Сетка из стекловолокна
- 4. Анкер
- 5. Теплоизоляционная плита
- 6. Декоративное покрытие
- 7. Защитное штукатурное покрытие

Эталон: А-1, Б-2, В-5, Г-4, Д-3, Е-7, Ж-6

29. Укажите технологическую последовательность монтажа теплоизоляционного слоя

- А. Приклеивание (установка) теплоизоляционных плит к основанию.
- Б. Механическая фиксация теплоизоляционных плит анкерами
- В. Установка цокольного (стартового) профиля

Эталон: В. А. Б.

30. Установите соответствие между дефектами штукатурки и причинами их возникновения

А. Грубая поверхность штукатурки	1. Применение в растворах грубого, непросеянного заполнителя
Б. Отлупы, вспучивания и отслаивания	2. Оштукатуривание велось по сырым, не просушенным поверхностям
В. Трещины	3. Применение жирных растворов, быстрое высыхание

	штукатурки на сквозняках, применение толстых слоев раствора
Г. Дутики (штукатурная оспа)	4. Применение в растворах невыдержанной извести, в которой не погасились отдельные мелкие частицы

Эталон: А-1, Б-2, В-3, Г-4

Вариант №2

1. Установите соответствие между отделочными работами и технологическими операциями

- I. Штукатурные работы А. Оклеивка стен обоями.
 II. Малярные работы Б. Подготовка поверхностей к облицовке
 III. Облицовочные работы В. Подготовка поверхностей к оштукатуриванию

Эталон: I-В II- А III-Б

2. Расположите в правильном порядке последовательность операций при подготовке кирпичных поверхностей к оштукатуриванию

- А) Выборка швов кирпичной кладки, предназначенной для оштукатуривания.
 Б) Смачивание водой поверхности.
 В) Проверка подготовленных поверхностей.

Эталон: А.Б.В.

3. Выберите рисунок с инструментом для нанесения раствора на поверхность



А.



Б.



В.

Эталон: А

4. Укажите правильное назначение фундаментов

- А. Часть здания, передающая все нагрузки от здания на основание.
 Б. Конструкции, ограждающие помещения от внешней среды.
 В. Конструкции, разделяющие внутреннее пространство здания

Эталон: А

5. Закончите предложение

Толщина улучшенной штукатурки составляет мм.

Эталон: 15

6. Закончите предложение

Раствор, нанесенный на поверхность, и затвердевший на ней называется.....

Эталон: штукатурка

7. Распределите в правильной последовательности трудовые операции при набрасывании раствора:

- А) Выполнение броска на поверхность.
 Б) Забор раствора из ящика на сокол.
 В) Правильная поза и хватка инструмента.

Эталон: В; Б: А

8. Закончите предложение

Слой, обеспечивающий сцепление основания с последующими штукатурными слоями, называется

Эталон: обрызг

9. Распределите в правильной последовательности технологические операции при оштукатуривании поверхностей

- А) разравнивание грунта.
- Б) подготовка поверхности.
- В) провешивание поверхности.
- Г) нанесение грунта.
- Д) нанесение обрызга.
- Е) установка марок и маяков.

Эталон: Б, В, Е, Д, Г, А

10. Укажите, на каком песке приготавливают раствор для накрывки

Раствор для накрывки приготавливают на:

- А. Мелком песке
- Б. Песке с добавками
- В. Глине

Эталон: А.

11. Установите соответствие между средствами подмащивания и условиями их применения

А. Столик складной двухвысотный	1. Работа в малогабаритных помещениях с перепадами горизонтальной площади опоры высотой 2.7м
Б. Люлька	2. Работа на фасадах высотой до 30м
В. Подмости универсальные	3. Работа в помещениях высотой 2,5м-2.7м

Эталон: А-3, Б-2, В-1

12. Укажите выполненные работы до оштукатуривания откосов

- А. Не оштукатурены стены
- Б. Оштукатурены стены
- В. Оштукатурены стены, не прилегающие к откосам

Эталон: В.

13. Укажите, какие штукатурки изображены на рисунке

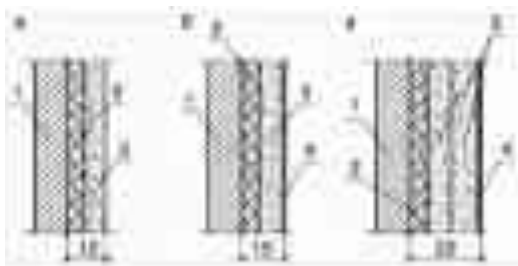

А. Б. В.

Эталон: А.Простая Б.Улучшенная В. Высококачественная

14. Укажите, как выполняется зазор между оконной коробкой и стеной

- А. Не оконпачивается
- Б. Оконпачивается до самого края коробки
- В.Оконпачивается, оставляя паз глубиной 20-30мм

Эталон: В

15. Установите соответствие между слоями штукатурки и подвижностью раствора

- А.Накрывка с гипсом 1. 11-12см
- Б.Грунт 2. 7-9см
- В.Обрызг 3. 9-10см
- Г.Накрывка без гипса 4. 13-14см

Эталон: А-4, Б-2, В-3, Г-1

16. Укажите, каким способом железнят пол

- А. Мокрым
- Б. Сухим
- В. Любым

Эталон: В

17. Установите соответствие между сухими гипсовыми смесями КНАУФ и их назначением

А. «Гольдбанд»	1. Для оштукатуривания вручную внутренних помещений
Б. «МП 75»	2. Для оштукатуривания вручную внутренних помещений (со специальными добавками)
В. «ХП Старт»	3. Для оштукатуривания вручную внутренних помещений под окраску
Г. «Ротбанд»	4. Для оштукатуривания внутренних помещений машинным способом

Эталон: А-2, Б-4, В-3, Г-1

18. Вставьте пропущенное слово, выбрав его из предложенного списка

При приготовлении растворов для декоративной штукатурки используют

- А. Белый цемент
- Б. Серый цемент

В. Оба вида цемента

Эталон: В

19. Укажите порядок выполнения оштукатуривания бетонной поверхности

А.Выполнение насечек

Б. Огрунтовка

В. Оштукатуривание

Г. Приготовление раствора

Эталон: А, Б, Г, В

20. Укажите, какой процесс разравнивания раствора изображен на рисунке



А. Разравнивание вразгонку

Б. Разравнивание вкруговую

В. Разравнивание по вертикали

Г. Разравнивание по горизонтали

Эталон: В

21. Установите соответствие между показателями качества улучшенной штукатурки и их допустимыми отклонениями.

А. Неровности поверхности (накладывание правила или шаблона длиной 2м)	1. Не более двух неровностей глубиной или высотой не более 3мм
Б. Отклонение лузг, усенков, оконных и дверных откосов, пилястр, столбов от вертикали и горизонтали	2. 2мм на 1м длины, но не более 10мм на всю длину помещения или его часть, ограниченную прогонами
В. Отклонение поверхности от вертикали	3. 2мм на 1м высоты или длины, но не более 5мм на весь элемент
Г. Отклонение поверхности от горизонтали	4. 2мм на 1м высоты, но не более 10мм на всю высоту помещения

Эталон: А-1, Б-3, В-4, Г-2

22. Распределите в правильной последовательности действия при выполнении штукатурки «сграффито»

А. Процарапать специальными стальными инструментами верхние слои цветных накрывочных слоев по контуру нанесенного рисунка

Б. Места проколов трафарета опудрить мелом из марлевого мешочка

В. Нанести все слои штукатурки на поверхность

Г. Прислонить трафарет с рисунком к плоскости штукатурки

Эталон: В, Г, Б, А

23. Выберите верное утверждение

А. При приготовлении растворов на рабочем месте все материалы (цемент, песок и др.) заносят в теплое помещение за сутки до начала работ.

Б. При приготовлении растворов на рабочем месте все материалы (цемент, песок и др.) заносят в теплое помещение за 2 часа до начала работ.

В. При приготовлении растворов на рабочем месте все материалы (цемент, песок и др.) заносят в теплое помещение за неделю до начала работ.

Эталон: А

24. Составьте схему инвентарного соединения шлангов разного диаметра. Для этого соедините цифры с названиями элементов и буквы с соответствующими фрагментами рисунка

Г

А

Д

В

Б

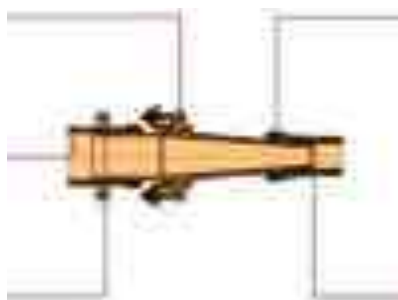

1-Фланец с замком 2. Хомут 3. Шланг большего сечения 4. Шланг меньшего сечения 5. Кольцо

Эталон: А-1, Б-3, В-2, Г-5, Д-4

25. Установите соответствие между видами механизмов и стояков растворопровода и местами их применения

А. Инвентарные металлические стояки	1. Для транспортирования растворов смесей к месту работ
Б. Стояки из резиноканевых шлангов	2. В зданиях средней и повышенной этажности
В. Растворонасосы	3. При небольших объемах штукатурных работ
Г. Штукатурный агрегат	4. В малоэтажных зданиях

Эталон: А-2, Б-4, В-1, Г-3

26. Установите соответствие между видами покрытий и их толщиной

А. Высоконаполненные покрытия	1. 0,5мм
Б. Наливные покрытия	2. До 8мм
В. Окрасочные покрытия	3. 4-5мм

Эталон: А-2, Б-3, В-1

27. Составьте схему слоев наливного пола. Для этого соедините цифры с названиями элементов и буквы с соответствующими фрагментами рисунка

А

Б

Г

В

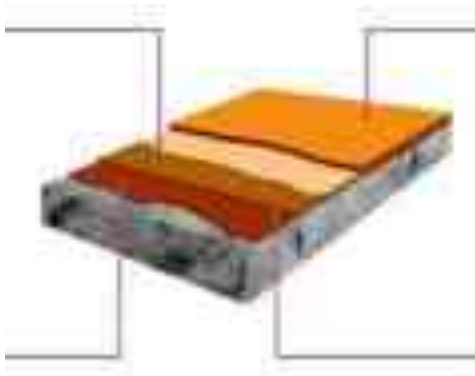

1.Грунтовка . 2.Выравнивающий слой 3.Финишный слой 4.Декоративный слой

Эталон: А-4, Б-1, В-3, Г-2

28. Укажите технологическую последовательность монтажа теплоизоляционного слоя

А. Приклеивание (установка) теплоизоляционных плит к основанию.

Б. Грунтование основания

В. Установка цокольного (стартового) профиля

Эталон: В. Б. А.

29. Составьте схему устройства СФТК. Для этого соедините цифры с названиями элементов и буквы с соответствующими фрагментами рисунка

Ж

Е

Д

А

Б

В

Г

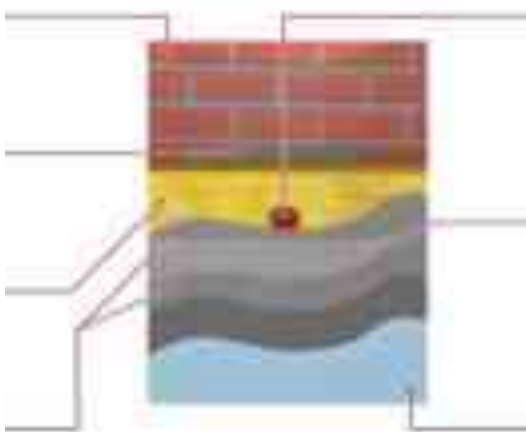

1.Несущее основание 2.Клеевой слой 3.Армированная стеклосетка 4.Полимерный тарельчатый анкер 5.Теплоизоляционный слой 6.Финишный декоративный слой 7.Базовый слой

Эталон: А-1, Б-2, В-5, Г-7, Д-4, Е-3, Ж-6

30. Установите соответствие между дефектами штукатурки и причинами их возникновения

А. Усадочные трещины	1. Применение жирных или отможенных известково-гипсовых растворов при быстрой сушке на сквозняке
Б. Отлупы, вспучивания и отслаивания	2. Оштукатуривание велось по сырым, не просушенным поверхностям
В. Трещины	3. Применение жирных растворов, быстрое высыхание штукатурки на сквозняках, применение толстых слоев раствора
Г. Дутики (штукатурная оспа)	4. Применение в растворах невыдержанной извести, в которой не погасились отдельные мелкие частицы

Эталон: А-1, Б-2, В-3, Г-4

4 ОЦЕНКА ПО УЧЕБНОЙ И ПРОИЗВОДСТВЕННОЙ ПРАКТИКЕ 4.1 Формы и методы оценивания

Предметом оценки по учебной и (или) производственной практике обязательно являются дидактические единицы «иметь практический опыт», «уметь», а также возможно ПК и ОК.

Дифференцированный зачет по учебной и (или) производственной практике выставляется на основании аттестационного листа (характеристики профессиональной деятельности обучающегося на практике) с указанием видов работ, выполненных обучающимся во время практики, их объема, качества выполнения в соответствии с технологией и (или) требованиями организации, в которой проходила практика.

4.2 Перечень видов работ для проверки результатов освоения программы профессионального модуля на практике

4.2.1 Учебная практика

Таблица 4 Перечень видов работ учебной практики

Виды работ	Коды проверяемых результатов		
	ПК	ОК	ПО, У
1. Изучение инструкции для штукатурки. Ознакомление с рабочим местом 2. Подготовка кирпичных поверхностей под штукатурку вручную и механизированным способом 3. Провешивание поверхности стены 4. Устройство марок и маяков 5. Выполнение простой штукатурки поверхности стен 6. Простое оштукатуривание лузга 7. Простое оштукатуривание усёнка 8. Устройство растворных маяков на поверхности стены 9. Выполнение улучшенной штукатурки поверхности стен 10. Улучшенное оштукатуривание лузга 11. Устройство металлических маяков на поверхности стены 12. Выполнение высококачественной штукатурки поверхности стен 13. Устройство металлических маяков на поверхности лузга 14. Выполнение высококачественной штукатурки поверхности лузга	ПК Х.1.	ОК01, ОК 02, ОК03, ОК 04, ОК 09	ПО Х.1, У1

15. Устройство металлических маяков на поверхности усѐнка 16. Выполнение высококачественной штукатурки поверхности усѐнка 17. Оштукатуривание оконного откоса 18. Оштукатуривание дверного откоса 19. Оштукатуривание прямоугольной колонны 20. Устройство ГКЛ на поверхности стены бескаркасным способом. 21. Устройство ГКЛ на поверхности лужга бескаркасным способом. 22. Устройство СФТК на поверхности фасада			
1. Нивелирование поверхности пола и установка маяков 2. Устройство оснований под полы 3. Устройство наливных стяжек пола	ПК Х.2.	ОК01, ОК 02, ОК03, ОК 04, ОК 09	ПО Х.2, У2
1. Выполнение декоративной штукатурки <i>Короед</i> 2. Изготовление шаблона для декоративной штукатурки <i>Страффито</i> 3. Выполнение декоративной штукатурки <i>Страффито</i> 4. Обработка по пластичному раствору 5. Нанесение синтетических покрытий	ПК Х.3.	ОК01, ОК 02, ОК03, ОК 04, ОК 09	ПО Х.3, У3
1. Выполнение ремонта штукатурки внутри помещения 2. Выполнение ремонта на поверхности наливного пола 3. Выполнение ремонта на поверхности фасада 4. Дифференцированный зачѐт по учебной практике -6 час.	ПК Х.4.	ОК01, ОК 02, ОК03, ОК 04, ОК 09	ПО Х.4, У4

4.2.2 Производственная практика

Таблица 5 Перечень видов работ производственной практики

Виды работ	Коды проверяемых результатов		
	ПК	ОК	ПО, У
1. Подготовка кирпичных поверхностей под штукатурку вручную и механизированным способом 2. Подготовка деревянных поверхностей под штукатурку 3. Провешивание поверхности стены 4. Провешивание поверхности потолка 5. Устройство марок и маяков. 6. Выполнение простой штукатурки поверхности стен. 7. Простое оштукатуривание лужга 8. Простое оштукатуривание усѐнка	ПК Х.1.	ОК01, ОК 02, ОК03, ОК 04, ОК 09	ПО Х.1, У1

<p>9. Устройство растворных маяков на поверхности стены</p> <p>10. Выполнение улучшенной штукатурки поверхности стен</p> <p>11. Улучшенное оштукатуривание лужа</p> <p>12. Устройство металлических маяков на поверхности стены</p> <p>13. Выполнение высококачественной штукатурки поверхности стен</p> <p>14. Устройство металлических маяков на поверхности лужа</p> <p>15. Выполнение высококачественной штукатурки поверхности лужа</p> <p>16. Устройство металлических маяков на поверхности усёнка</p> <p>17. Выполнение высококачественной штукатурки поверхности усёнка</p> <p>18. Оштукатуривание оконного откоса</p> <p>19. Оштукатуривание дверного откоса</p> <p>20. Железнение поверхности</p> <p>21. Разделка швов между плитами сборных железобетонных перекрытий</p> <p>22. Оштукатуривание прямоугольной колонны</p> <p>23. Вытягивание прямолинейной тяги</p> <p>24. Вытягивание циркульной тяги</p> <p>25. Устройство ГКЛ на поверхности стены бескаркасным способом.</p> <p>26. Устройство ГКЛ на поверхности лужа бескаркасным способом.</p> <p>27. Устройство ГКЛ на поверхности усёнка бескаркасным способом.</p> <p>28. Устройство ГКЛ на поверхности стены на каркас из ГКЛ</p> <p>29. Устройство ГКЛ на поверхности лужа и усёнка на каркас из ГКЛ</p> <p>30. Устройство СФТК на поверхности фасада</p> <p>31. Выполнение выравнивания поверхности стен сухими штукатурными смесями</p> <p>32. Выполнение выравнивания поверхности потолка сухими штукатурными смесями</p>			
<p>33. Нивелирование поверхности пола и установка маяков.</p> <p>34. Устройство оснований под полы</p> <p>35. Устройство наливных стяжек пола</p>	ПК Х.2.	ОК01, ОК 02, ОК03, ОК 04, ОК 09	ПО Х.2, У2
<p>36. Выполнение декоративной штукатурки Короед</p> <p>37. Изготовление шаблона для декоративной штукатурки Короед</p> <p>38. Выполнение декоративной штукатурки Сграффито</p>	ПК Х.3.	ОК01, ОК 02, ОК03, ОК 04, ОК 09	ПО Х.3, У3

39.Обработка по пластичному раствору 40. Нанесение синтетических покрытий			
41. Выполнение ремонта штукатурки внутри помещения 42. Выполнение ремонта на поверхности наливного пола 43. Выполнение ремонта на поверхности фасада	ПК X.4.	ОК01,ОК 02, ОК03,ОК 04, ОК 09	ПО X.4, У4
44.Дифференцированный зачёт по производственной практике	ПК X.1- ПК X.4	ОК01,ОК 02, ОК03,ОК 04, ОК 09	ПО X.1- ПО X.4, У1- У4

I ПАСПОРТ

Назначение:

Контрольно-оценочные материалы предназначены для контроля и оценки результатов освоения профессионального модуля **«ПМ.01 «Выполнение штукатурных и декоративных работ»**

по специальности СПО Мастер отделочных строительных и декоративных работ

код специальности 08.01.28

Оцениваемые компетенции:

ПК 1.1. Выполнять штукатурные работы по отделке внутренних и наружных поверхностей зданий и сооружений

ПК 1.2. Выполнять работы по устройству наливных полов и оснований под полы

ПК. 1.3 Выполнение декоративных штукатурок

ПК. 1.4. Ремонт штукатурки, наливного пола, фасадных теплоизоляционных композиционных систем

ОК 1. Выбирать способы решения задач профессиональной деятельности применительно к различным контекстам

ОК 2. Использовать современные средства поиска, анализа и интерпретации информации, и информационные технологии для выполнения задач профессиональной деятельности

ОК 03 Планировать и реализовывать собственное профессиональное и личностное развитие, предпринимательскую деятельность в профессиональной сфере, использовать знания по финансовой грамотности в различных жизненных ситуациях

ОК 04. Эффективно взаимодействовать и работать в коллективе и команде

ОК 9. Пользоваться профессиональной документацией на государственном и иностранных языках

II ЗАДАНИЕ ДЛЯ ЭКЗАМЕНУЮЩЕГОСЯ

Текст задания:

1.Выполните тестовые задания.

2.Прочитайте и выполните практическое задание.

3.Обоснуйте выбор инструментов и материалов для работы

Инструкция:

1.Внимательно прочитайте тесты. В каждом задании выберите один правильный вариант ответа. Время выполнения задания –1 час.

2.Внимательно прочитайте практическое задание.

3. Выполните практическое задание в присутствии членов экзаменационной комиссии, соблюдая технологию работ и технику безопасности.

4.Прокомментируйте выполнение практического задания по ходу выполнения работ.

5.Проверьте качество выполненной работы.

6.Максимальное время выполнения задания – 6 час.

Вы можете воспользоваться инструкционной картой

III ПАКЕТ ЭКЗАМЕНАТОРА

Условия выполнения заданий

Количество вариантов (пакетов) заданий для экзаменуемых: 10

Время выполнения каждого задания и максимальное время на экзамен (квалификационный):

Требования охраны труда (наличие инструктора):

Требования безопасности перед началом работы

1.Подготовить средства индивидуальной защиты, соответствующие характеру выполняемой работы, проверить их исправность.

2. Надеть спецодежду, спецобувь, головной убор.

3. Получить на рабочем месте точные и конкретные указания от мастера по выполнению задания, безопасным приемам и методам производства работы.

4. Осмотреть рабочее место и подходы к нему, убрать ненужные предметы и материалы, освободить проходы.

5. Подобрать необходимые инструменты, приспособления и проверить их на соответствие требованиям безопасности.

Требования безопасности во время работы

1. Во время нанесения раствора на поверхность вручную методом набрасывания необходимо находиться сбоку от места набрызга.

2.Для защиты глаз следует пользоваться очками.

3. При приготовлении сложных растворов перемешивание их в штукатурных ящиках производить специальным инструментом (миксером, соблюдая правила электробезопасности.

4.Сухие компоненты растворов (гипс, цемент и др.) добавлять мелкими порциями, не допуская запыленности рабочего места.

Требования безопасности в аварийных ситуациях

1. В случае обнаружения во время работы неисправностей средств подмащивания, средств защиты работающих, применяемого оборудования, инструмента, при которых согласно требованиям инструкций заводов-изготовителей запрещается их эксплуатация, штукатуры обязаны прекратить работу и доложить об этом мастеру.

2. О выявленных нарушениях требований охраны труда и случаях травматизма немедленно сообщить мастеру.

3. О каждом несчастном случае, очевидцем которого он был, штукатур должен немедленно сообщить мастеру, а пострадавшему оказать первую доврачебную помощь, вызвать врача или помочь доставить пострадавшего в медсанчасть учреждения. Если несчастный случай произошел с самим штукатуром, он должен сообщить о случившемся мастеру производственного обучения.

Требования безопасности по окончании работы

1. Отключить от электросети применяемый механизированный инструмент очистить от загрязнений.
2. Привести в порядок рабочее место, удалить мусор и посторонние предметы с проходов.
3. Очистить от раствора, промыть инструмент, оборудование и убрать в отведенное для них место.
4. Снять спецодежду и убрать ее в предназначенное для нее место. Своевременно сдавать спецодежду и другие средства индивидуальной защиты в стирку и ремонт;
5. О всех замеченных неполадках и возможных нарушениях требований безопасности труда доложить мастеру.

Оборудование: миксер электрический

Литература для экзаменующихся: инструкционные карты

Дополнительная литература для экзаменатора

1. Основы технологии отделочных строительных работ : учебник для студ. учреждений сред. проф. образования / И.В. Петрова. -4-е изд., стер.-М.: Издательский центр «Академия», 2020.-112 с., [16] с. цв. ил.
2. Основы материаловедения. Отделочные работы: Учебник для студентов сред. проф. образования/ [И.В. Баландина, Б.А.Ефимов. Н.А. Сканави и др.] .- 8 изд., стер.-М.: Издательский центр «Академия», 2019.-304 с.
3. Материаловедение (сухое строительство): учебник для студентов учреждений сред. проф. образования/ Е.В. Парикова, Г.Н. Фомичёва .М.: Издательский центр «Академия», 2019.-144 с.
4. Выполнение штукатурных и декоративных работ: учебник для студентов учреждений сред. проф. образования/ Г.Г. Черноус- 3 изд., стер.- М.: Издательский центр «Академия», 2018.-240 с.
5. Приказ Минпросвещения России от 18.05.2022 N 340
"Об утверждении федерального государственного образовательного стандарта среднего профессионального образования по профессии 08.01.28 Мастер отделочных строительных и декоративных работ" (Зарегистрировано в Минюсте России 10.06.2022 N 68841)
6. Приказ Министерства труда и социальной защиты РФ от 15 июня 2020 г. N 336н «Об утверждении профессионального стандарта «Штукатур» (Зарегистрировано в Минюсте РФ 17 июля 2020 г. Регистрационный номер № 59005);
7. Инструкционные карты выполнения штукатурных работ
8. Тестовые задания.

Инструкция:

1. Ознакомьтесь с заданиями для экзаменующихся.
2. Ознакомьтесь с оборудованием для каждого задания
3. Дополнительная литература, необходимая для оценивания:
 - СНиП и СП на Штукатурные работы — актуальная редакция 3.04.01-87 (с Изменением N 1);
 - Свод правил СП 71.13330.2017 «Изоляционные и отделочные покрытия»;

3. Единые нормы выработки и времени. Сборник Е8. Отделочные покрытия строительных конструкций. Выпуск 1.Отделочные работы. Вводная часть.

Критерии оценки

Таблица 8

Освоенные ПК и ОК	Показатели оценки результата	Форма контроля, № задания	Оценка
<p>ПК 1.1 Выполнять штукатурные работы по отделке внутренних и наружных поверхностей зданий и сооружений,</p> <p>ОК1. Выбирать способы решения задач профессиональной деятельности применительно к различным контекстам</p> <p>ОК.2 . Использовать современные средства поиска, анализа и интерпретации информации, и информационные технологии для выполнения задач профессиональной деятельности</p> <p>ОК.03. Планировать и реализовывать собственное профессиональное и личностное развитие, предпринимательскую деятельность в профессиональной сфере, использовать знания по финансовой грамотности в различных жизненных ситуациях</p> <p>-ОК.04. Эффективно взаимодействовать и работать в коллективе и команде,</p> <p>ОК.09. Пользоваться профессиональной документацией на государственном и иностранных языках</p>	<p>- Рабочее место организовано в соответствии с требованиями системы С -5</p> <p>- Строго соблюдается технология выполнения подготовительных работ.</p> <p>-Точно рассчитал объем работ.</p> <p>- Материал соответствует объему работ</p> <p>- Работа ведется с соблюдением охраны труда и техники безопасности.</p> <p>-Рационально выбран инструмент, студент демонстрирует высокий уровень владения им</p> <p>- Имеется полное и углубленное понимание о виде работ.</p> <p>- Работа выполнена в полном объеме. Соответствует чертежу</p>	<p>Экзамен, задания №1,2,3,4,5,6</p>	<p>5</p>

<p>ПК 1.2 Выполнять работы по устройству наливных полов и оснований под полы,</p> <p>ОК1-ОК4, ОК 9</p>	<ul style="list-style-type: none"> - Рабочее место организовано в соответствии с требованиями системы С -5 - Строго соблюдается технология выполнения подготовительных работ. -Точно рассчитал объем работ. - Материал соответствует объему работ - Работа ведется с соблюдением охраны труда и техники безопасности. -Рационально выбран инструмент, студент демонстрирует высокий уровень владения им - Имеется полное и углубленное понимание о виде работ. - Работа выполнена в полном объеме. Соответствует чертежу 	<p>Экзамен, задания №7</p>	<p>5</p>
<p>ПК 1.3 Выполнение декоративных штукатурок,</p> <p>ОК1-ОК4, ОК 9</p>	<ul style="list-style-type: none"> - Рабочее место организовано в соответствии с требованиями системы С -5 - Строго соблюдается технология выполнения подготовительных работ. -Точно рассчитал объем работ. - Материал соответствует объему работ - Работа ведется с соблюдением охраны труда и техники безопасности. -Рационально выбран инструмент, студент демонстрирует высокий уровень владения им - Имеется полное и углубленное понимание о виде работ. - Работа выполнена в полном объеме. Соответствует чертежу 	<p>Экзамен, задания №8,9</p>	<p>5</p>
<p>ПК 1.4 Ремонт штукатурки, наливного пола, фасадных теплоизоляционных компо-зиционных систем</p> <p>ОК1-ОК4,</p>	<ul style="list-style-type: none"> - Рабочее место организовано в соответствии с требованиями системы С -5 - Строго соблюдается технология выполнения подготовительных работ. 	<p>Экзамен, задания №10</p>	<p>5</p>

ОК 9	<ul style="list-style-type: none"> -Точно рассчитал объем работ. - Материал соответствует объему работ - Работа ведется с соблюдением охраны труда и техники безопасности. -Рационально выбран инструмент, студент демонстрирует высокий уровень владения им - Имеется полное и углубленное понимание о виде работ. - Работа выполнена в полном объеме. Соответствует чертежу 		
<p>ПК 1.1 Выполнять штукатурные работы по отделке внутренних и наружных поверхностей зданий и сооружений,</p> <p>ОК1-ОК4, ОК 9</p>	<ul style="list-style-type: none"> - Рабочее место организовано в соответствии с требованиями системы С -5 - Работа выполнена в полном объеме. - Имеются незначительные отклонения по чертежу. - Технология работ ведется с минимальными нарушениями. - Имеется незначительный перерасход материала - Работа ведется с соблюдением охраны труда и техники безопасности. - Имеется понимание о виде работ. - Рациональный выбор инструмента и хороший уровень владения им 	Экзамен, задания №1,2,3,4,5,6	4
<p>ПК 1.2 Выполнять работы по устройству наливных полов и оснований под полы,</p> <p>ОК1-ОК4, ОК 9</p>	<ul style="list-style-type: none"> - Рабочее место организовано в соответствии с требованиями системы С -5 - Работа выполнена в полном объеме. - Имеются незначительные отклонения по чертежу. - Технология работ ведется с минимальными нарушениями. - Имеется незначительный перерасход материала - Работа ведется с соблюдением охраны труда и техники безопасности. - Имеется понимание о виде работ. - Рациональный выбор инструмента и 	Экзамен, задания №7	4

	хороший уровень владения им		
ПК 1.3 Выполнение декоративных штукатурок, ОК1-ОК4, ОК 9	<ul style="list-style-type: none"> - Рабочее место организовано в соответствии с требованиями системы С -5 - Работа выполнена в полном объеме. - Имеются незначительные отклонения по чертежу. - Технология работ ведется с минимальными нарушениями. - Имеется незначительный перерасход материала - Работа ведется с соблюдением охраны труда и техники безопасности. - Имеется понимание о виде работ. - Рациональный выбор инструмента и хороший уровень владения им 	Экзамен, задания №8,9	4
ПК 1.4 Ремонт штукатурки, наливного пола, фасадных теплоизоляционных композиционных систем , ОК1-ОК4, ОК 9	<ul style="list-style-type: none"> - Рабочее место организовано в соответствии с требованиями системы С -5 - Работа выполнена в полном объеме. - Имеются незначительные отклонения по чертежу. - Технология работ ведется с минимальными нарушениями. - Имеется незначительный перерасход материала - Работа ведется с соблюдением охраны труда и техники безопасности. - Имеется понимание о виде работ. - Рациональный выбор инструмента и хороший уровень владения им 	Экзамен, задания №10	4
ПК 1.1 Выполнять штукатурные работы по отделке внутренних и наружных поверхностей зданий и сооружений, ОК1-ОК4,	<ul style="list-style-type: none"> - Рабочее место организовано в соответствии с требованиями системы С -5 -Работа выполнена частично. - Не соответствие чертежу. 	Экзамен, задания №1,2,3,4,5,6	3

<p>ОК 9</p>	<ul style="list-style-type: none"> - Технология работ ведется с нарушением. - Имеется значительный перерасход материала - Работа ведется с незначительными нарушениями охраны труда и техники безопасности. - Имеется поверхностное понимание о виде работ. - Нерациональный выбор инструмента и удовлетворительный уровень владения им 		
<p>ПК 1.2 Выполнять работы по устройству наливных полов и оснований под полы, ОК1-ОК4, ОК 9</p>	<ul style="list-style-type: none"> - Рабочее место организовано в соответствии с требованиями системы С -5 -Работа выполнена частично. - Не соответствие чертежу. - Технология работ ведется с нарушением. - Имеется значительный перерасход материала - Работа ведется с незначительными нарушениями охраны труда и техники безопасности. - Имеется поверхностное понимание о виде работ. - Нерациональный выбор инструмента и удовлетворительный уровень владения им 	<p>Экзамен, задания №7</p>	<p>3</p>
<p>ПК 1.3 Выполнение декоративных штукатурок, ОК1-ОК4, ОК 9</p>	<ul style="list-style-type: none"> - Рабочее место организовано в соответствии с требованиями системы С -5 -Работа выполнена частично. - Не соответствие чертежу. - Технология работ ведется с нарушением. - Имеется значительный перерасход материала - Работа ведется с незначительными нарушениями охраны труда и техники безопасности. - Имеется поверхностное понимание о виде работ. - Нерациональный выбор инструмента 	<p>Экзамен, задания № 8,9</p>	<p>3</p>

	и удовлетворительный уровень владения им		
ПК 1.4 Ремонт штукатурки, наливного пола, фасадных теплоизоляционных композиционных систем , ОК1-ОК4, ОК 9	<ul style="list-style-type: none"> - Рабочее место организовано в соответствии с требованиями системы С -5 -Работа выполнена частично. - Не соответствие чертежу. - Технология работ ведется с нарушением. - Имеется значительный перерасход материала - Работа ведется с незначительными нарушениями охраны труда и техники безопасности. - Имеется поверхностное понимание о виде работ. - Нерациональный выбор инструмента и удовлетворительный уровень владения им 	Экзамен, задания №10	3
ПК 1.1 Выполнять штукатурные работы по отделке внутренних и наружных поверхностей зданий и сооружений, ОК1-ОК4, ОК 9	<ul style="list-style-type: none"> - Беспорядок на рабочем месте -Работа не выполнена. -Не соответствие чертежу. - Технология работ ведется с грубым нарушением. - Имеется критический перерасход материала. - Работа ведется с нарушениями охраны труда и техники безопасности. - Не имеется понимание о виде работ. - Грубые ошибки при выборе инструмента, слабые навыки применения инструмента. 	Экзамен, задания №1,2,3,4,5,6	2
ПК 1.2 Выполнять работы по устройству наливных полов и оснований под полы, ОК1-ОК4, ОК 9	<ul style="list-style-type: none"> - Беспорядок на рабочем месте -Работа не выполнена. -Не соответствие чертежу. - Технология работ ведется с грубым нарушением. - Имеется критический перерасход 	Экзамен, задания №7	2

	<p>материала.</p> <ul style="list-style-type: none"> - Работа ведется с нарушениями охраны труда и техники безопасности. - Не имеется понимание о виде работ. - Грубые ошибки при выборе инструмента, слабые навыки применения инструмента. 		
<p>ПК 1.3 Выполнение декоративных штукатурок, ОК1-ОК4, ОК 9</p>	<ul style="list-style-type: none"> - Беспорядок на рабочем месте -Работа не выполнена. -Не соответствие чертежу. - Технология работ ведется с грубым нарушением. - Имеется критический перерасход материала. - Работа ведется с нарушениями охраны труда и техники безопасности. - Не имеется понимание о виде работ. - Грубые ошибки при выборе инструмента, слабые навыки применения инструмента. 	<p>Экзамен, задания № 8,9</p>	<p>2</p>
<p>ПК 1.4 Ремонт штукатурки, наливного пола, фасадных теплоизоляционных композиционных систем , ОК1-ОК4, ОК 9</p>	<ul style="list-style-type: none"> - Беспорядок на рабочем месте -Работа не выполнена. -Не соответствие чертежу. - Технология работ ведется с грубым нарушением. - Имеется критический перерасход материала. - Работа ведется с нарушениями охраны труда и техники безопасности. - Не имеется понимание о виде работ. - Грубые ошибки при выборе инструмента, слабые навыки применения инструмента. 	<p>Экзамен, задания №10</p>	<p>2</p>

Комплект контрольно-оценочных средств.

**ПО ДИСЦИПЛИНЕ: ПМ.02. ВЫПОЛНЕНИЕ МАЛЯРНЫХ И ХУДОЖЕСТВЕННО
ДЕКОРАТИВНЫХ РАБОТ.**

по профессии среднего профессионального образования

08.01.28 Мастер отделочных строительных и декоративных работ

Квалификация: штукатур маляр строительный

Форма обучения очная

I. Паспорт комплекта контрольно-оценочных средств.

1.1. Результаты освоения программы профессионального модуля, подлежащего проверке

1.1.1. Вид профессиональной деятельности

Результатом освоения профессионального модуля является готовность обучающегося к выполнению вида профессиональной деятельности: **Выполнение малярных и декоративно-художественных работ** и формирование соответствующих профессиональных и общих компетенций:

Профессиональные компетенции	Показатели оценки результата
ПК 2.1.Выполнять подготовительные работы при производстве малярных и декоративных работ в соответствии с заданием и требованиями охраны труда, техники безопасности, пожарной безопасности и охраны окружающей среды.	Рациональность процесса выполнения подготовительных работ; подготовка рабочих мест, оборудования, материалов и инструментов для выполнения малярных и декоративно-художественных работ в соответствии с инструкциями и регламентами.
ПК 2.2.Приготавливать составы для малярных и декоративных работ по заданной рецептуре с соблюдением безопасных условий труда и охраны окружающей среды.	Соблюдение технологического процесса выполнения работ по приготовлению малярных растворов и смесей в соответствии с установленной рецептурой.
ПК 2.3.Выполнять грунтование и шпатлевание поверхностей вручную и механизированным способом с соблюдением технологической последовательности выполнения операций и безопасных условий труда.	Соблюдение технологического процесса малярных и декоративно-художественных работ различной степени сложности.
ПК 2.4.Окрашивать поверхности различными малярными составами, используя необходимые инструменты, приспособления и оборудование, с соблюдением безопасных условий труда.	Соблюдение технологического процесса при выполнении малярных работ на различных поверхностях и архитектурно-конструктивных элементах.
ПК 2.5.Оклеивать поверхности различными материалами с соблюдением требований технологического задания и безопасных условий труда.	Соблюдение технологического процесса при выполнении работ по оклеиванию поверхностей различными материалами.
ПК 2.6.Выполнять декоративно-художественную отделку стен, потолков и других архитектурно-конструктивных элементов различными способами с применением необходимых материалов, инструментов и оборудования с соблюдением безопасных условий труда.	Соблюдение технологического процесса декоративно-художественную отделку стен, потолков и других архитектурно-конструктивных элементов различными способами с применением необходимых материалов, инструментов и оборудования, выполнения операций и безопасных условий труда.
ПК 2.7.Выполнять ремонт и восстановление	Соблюдение технологического

<p>малярных и декоративно- художественных отделок в соответствии с технологическим заданием и соблюдением безопасных условий труда.</p>	<p>процесса ремонта и восстановления малярных и декоративно-художественных отделок в соответствии с технологическим заданием и соблюдением безопасных условий труда.</p>
---	--

Общие компетенции	Показатели оценки результата
<p>ОК 1. Выбирать способы решения задач профессиональной деятельности, применительно к различным контекстам.</p>	<p>Грамотно выбирать строительный материал с учетом различных контекстам.</p>
<p>ОК 2. Осуществлять поиск, анализ и интерпретацию информации, необходимой для выполнения задач профессиональной деятельности.</p>	<p>Результативный поиск необходимой информации. Эффективно использовать различные источники, включая электронные.</p>
<p>ОК 3. Планировать и реализовывать собственное профессиональное и личностное развитие.</p>	<p>Эффективно использовать самостоятельные занятия при изучении профессионального модуля.</p>
<p>ОК 4. Работать в коллективе и команде, эффективно взаимодействовать с коллегами, руководством, клиентами.</p>	<p>Успешно применять на практике коммуникационные качества в процессе общения с коллегами, руководством, клиентами.</p>
<p>ОК 5. Осуществлять устную и письменную коммуникацию на государственном языке с учетом особенностей социального и культурного контекста.</p>	<p>Грамотно составлять договора подряда и другую профессиональную документацию. Применять эффективную речевую коммуникативность.</p>
<p>ОК 6. Содействовать сохранению окружающей среды, ресурсосбережению, эффективно действовать в чрезвычайных ситуациях.</p>	<p>Эффективное соблюдение норм охраны труда и техники безопасности. Эффективное использование строительных материалов и инструмента.</p>
<p>ОК 7. Использовать средства физической культуры для сохранения и укрепления здоровья в процессе профессиональной деятельности и поддержания необходимого уровня физической подготовленности.</p>	<p>Эффективно владеть методами профилактики профессиональных болезней штукатура.</p>
<p>ОК 8. Использовать информационные технологии в профессиональной деятельности.</p>	<p>Эффективная работа в профессиональных информационных программах «AutoCAD» и онлайн калькуляторов сети интернет.</p>
<p>ОК 9. Пользоваться профессиональной документацией на государственном и иностранном языках.</p>	<p>Грамотное чтение чертежей и составление профессиональной документации.</p>

1.1.2 Дидактические единицы «иметь практический опыт», «уметь» и «знать»

В результате изучения профессионального модуля обучающийся должен:

иметь практический опыт в:

ПО 1. выполнении подготовительных работ, грунтовании, шпаклевании и окраске поверхностей грунтовочными, шпаклевочными и малярными составами и декоративно-художественной отделки поверхностей и их ремонт;

ПО 2. выполнении подготовительных работ, подготовке оснований и поверхностей под штукатурку, приготовлении штукатурных и декоративных растворов и смесей, выполнении оштукатуривания поверхностей различной степени сложности и их ремонте;

ПО 3. оклейке поверхности различными материалами;

уметь:

У 1. организовывать подготовку рабочих мест, оборудования, материалов и инструментов для выполнения малярных и декоративно-художественных работ в соответствии с инструкциями и регламентами;

У 2. пользоваться установленной технической документацией;

У 3. выполнять подготовительные работы, осуществлять производство работ по шпаклеванию, окрашиванию поверхностей различными составами, оклеиванию поверхности различными материалами, выполнению декоративно-художественной отделки стен, потолков и других архитектурно-конструктивных элементов, выполнять их ремонт и восстановление;

знать:

З 1. требования инструкций и регламентов по организации и подготовке рабочих мест, оборудования, материалов и инструментов для выполнения малярных и декоративно-художественных работ;

З 2. технологическую последовательность выполнения подготовки и нанесения на поверхность и ремонта малярных и декоративных покрытий, декоративно-художественной отделки стен, потолков и других архитектурно-конструктивных элементов.

1.2. Формы промежуточной аттестации по профессиональному модулю

Элемент профессионального модуля	Формы промежуточная аттестации
МДК 02.01. Технологии работ по окрашиванию и оклеиванию обоями поверхность	Дифференцированный зачет

II. Оценивание уровня освоения теоретического курса профессионального модуля

2.1. Формы и методы оценивания

Предметом оценивания освоения МДК являются умения и знания. Контроль и оценка этих дидактических единиц осуществляется с использованием следующих форм и методов: **дифференцированный зачет.**

2.2. Задания для оценивания уровня освоения междисциплинарных курсов

В приложении 1 изложены типовые задания теоретического курса МДК.02.01: **«Технологии работ по окрашиванию и оклеиванию обоями поверхность»**

ЗАДАНИЯ ДЛЯ ДИФФЕРЕНЦИРОВАННОГО ЗАЧЕТА
МДК.02.01 . Технологии работ по окрашиванию и оклеиванию обоями
поверхность

1. Виды окраски (по качеству).
2. Подготовка оштукатуренных поверхностей к окраске.
3. Инструменты и приспособления для малярных работ.
4. Водные окрасочные составы. Виды. Применение.
5. Подготовка проблемных мест к окраске.
6. Выбор цвета окраски помещений в зависимости от расположения к сторонам света.
7. Ручные малярные инструменты.
8. Технология шпатлевания поверхностей.
9. Охрана труда при выполнении малярных работ.
10. Неводные окрасочные составы.
11. Подготовка и обработка гипсокартонных листов к отделке.
12. Цвета: теплые, холодные; ахроматические, хроматические.
13. Инструменты для обойных работ.
14. Подготовка ранее окрашенных поверхностей к окраске.
15. Водные колера. Применение. Приготовление.
16. Ручной краскопульт. Устройство. Назначение.
17. Простая окраска поверхностей водными составами.
18. Организация рабочего места маляра.
19. Общие требования к подготовке оснований.
20. Технология наклейки обоев.
21. Требования СНиП к качеству окраски водными составами
22. Составы грунтовок для водных окрасок.
23. Улучшенная окраска поверхностей неводным составом.
24. Виды оклеиваемых материалов.
25. Технология окраски потолков.
26. Технология наклейки флизелиновых обоев.
27. Изготовление трафаретов.
28. Технология ремонта окрашенных поверхностей.
29. Вытягивание филенок.
30. Дефекты водных окрасок и способы их устранения.
31. Отделка по трафарету.
32. Дефекты неводных окрасок и способы их устранения.
33. Технология наклейки виниловых обоев.
34. Окраска панелей, фризов.
35. Окраска фасадов.
36. Способы снятия старой краски с поверхности.
37. Окраска металлических поверхностей.
38. Способы снятия старых обоев.
39. Технология окраски потолков кистью.
40. Подготовка поверхностей к наклейке обоев.

41. Технология наклейки простых обоев.
 42. Ремонт поверхностей окрашенных неводными составами.
 43. Дефекты при наклейке обоев. Причины появления и способы устранения.

**Критерии оценивания
 учебных достижений обучающихся при промежуточной аттестации**

Уровни учебных достижений	Балл	Критерии оценивания
Критичный уровень	1 балл (критично)	Во время ответов бессистемно воспроизводит учебный материал на уровне распознавания отдельных его элементов. Не справляется с предложенными заданиями.
Начальный уровень	2 балла (неудовлетворительно)	Учащийся без понимания воспроизводит теоретический материал на уровне распознавания отдельных этапов технологических процессов. Во время устного ответа допускает существенные ошибки, которые не может исправить самостоятельно.
Средний уровень	3 балла (удовлетворительно)	Учащийся в целом самостоятельно воспроизводит основной учебный материал. Владеет основными понятиями по темам, может дать характеристику, сравнить, сделать вывод. Во время устного ответа допускает ошибки, которые частично не может исправить самостоятельно. Допускает существенные ошибки при описании технологического процесса.
Достаточный уровень	4 балла (хорошо)	Учащийся самостоятельно с пониманием воспроизводит учебный материал. Дает определения основных понятий, владеет терминологией, анализирует, систематизирует информацию, делает выводы, устанавливает связь с практической подготовкой. Устный ответ в целом правильный, логичный. Допускает неточности, которые может самостоятельно исправить.
Высокий уровень	5 баллов (отлично)	Владеет глубокими системными знаниями учебного материала. Имеет навыки самостоятельно решать проблемные ситуации. Устный ответ полный, логичный, содержат анализ и аргументированные выводы. Устанавливает причинно-следственную связь, использует межпредметные связи. Проявляет интерес к выбранной профессии, новым технологиям.

ЗАДАНИЯ ТЕОРЕТИЧЕСКОГО КУРСА

Практическая работа

Тема: Организация малярных работ

Тема занятия: Расчет объемов работ. Чертеж схем рабочих мест.

Результаты освоения: ОК.01. -ОК.6. ПК 2.1. Выполнять подготовительные работы при производстве малярных и декоративных работ работ.

Уметь: просчитывать объемы работ и потребности в материалах;

Знать: методы организации труда на рабочем месте;

Цель: формирование знаний и навыков по расчету объемов работ.

Материально-техническое оснащение:линейка, карандаш,рулетка.

Задания:

1. Измерить ширину, длину и высоту помещения.
2. Сделать замеры дверей и окон.
3. Рассчитать общую площадь помещения.
4. Рассчитать объем работ для отделки.
5. Закрепить полученные знания на примере других замеров.
6. Начертить схему рабочего места под отделку.

Ход работы

Подсчет объемов работ

Площадь отделки стен надлежит исчислять за вычетом площади проемов.

Единицы измерения работ должны точно соответствовать единицам измерения, принятым в нормах ($m^2, 100m^2$, шт.).Запись подсчетов объемов работ следует вести по табличным формам.

Полученные результаты подсчетов объемов работ округляют до целых чисел и заносят в разделы таблицы.

Подсчет объемов работ по оштукатуриванию помещения

Участок	Ширина, м	Высота, м	Площадь, m^2	Количество, шт.	Общая m^2 площадь, м
Стена 1					
Стена 2					
Окно					
Дверь 1					
Дверь 2					
Дверь 3					
Итого (общая площадь)					

в нем расположение маляра с подсобным рабочим, нахождение инструментов и приспособлений.

Задания 1.

1. Стены жилого оштукатуренного помещения шириной 4м, длиной 5м, высотой 2,5м необходимо подготовить к неводной окраске.

- А.** Определите объём работ.
- Б.** Подберите инструменты и приспособления для работы.
- В.** Составьте последовательность технологических операций.
- Г.** Перечислите основные требования безопасных условий труда.

2. Сделайте сравнительный анализ технологии подготовки и обработки поверхностей под водные и неводные окраски.

3. На фасаде кирпичного дома видны высолы.

- А.** Назовите, что такое высолы.
- Б.** Подберите инструменты и приспособления для их удаления.
- В.** Обоснуйте выполнение данной операции.

4. Размер потолка в плане 4,5м x 3м. Необходимо подготовить и обработать потолок к окраске.

- А.** Определите объём работ.
- Б.** Составьте последовательность технологических операций.
- В.** Подберите инструмент для работы.
- Г.** Перечислите основные требования безопасных условий труда.

5. Необходимо подготовить ранее окрашенную поверхность длиной 6м и высотой 3м к окраске.

- А.** Определите объём работ.
- Б.** Составьте последовательность технологических операций.
- В.** Подберите инструмент для работы.
- Г.** Перечислите основные требования безопасных условий труда.

6. Дайте определение адгезии.

7. Зарисуйте приёмы нанесения шпаклёвки на поверхность шпателем.

Задания 2.

1. Зарисуйте приёмы нанесения шпаклёвки на поверхность шпателем.

2. Стены жилого оштукатуренного помещения шириной 3м, длиной 4м, высотой 2,5м необходимо подготовить к водной окраске.

- А.** Определите объём работ.
- Б.** Подберите инструменты и приспособления для работы.
- В.** Составьте последовательность технологических операций.

Г. Перечислите основные требования безопасных условий труда.

3. Сделайте сравнительный анализ технологии подготовки и обработки поверхностей под водные и неводные окраски.

4. На фасаде панельного дома видны жировые пятна.

А. Подберите инструменты и приспособления для их удаления.

Б. Перечислите используемые материалы.

В. Составьте последовательность выполнения данной операции.

5. Размер потолка в плане 4,5м x 3м. Необходимо подготовить и обработать потолок к окраске.

А. Определите объём работ.

Б. Составьте последовательность технологических операций.

В. Подберите инструмент для работы.

Г. Перечислите основные требования безопасных условий труда.

6. Необходимо подготовить ранее окрашенную поверхность длиной 6м и высотой 3м к окраске.

А. Определите объём работ.

Б. Составьте последовательность технологических операций.

В. Подберите инструмент для работы.

Г. Перечислите основные требования безопасных условий труда.

Практическая работа

Тема: «Восприятие цвета. Решение сочетания цветов».

Результаты освоения: ОК.01. -ОК.6. ПК 2.1. Выполнять подготовительные работы при производстве малярных и декоративных работ работ.

Цель работы:

уметь:

- составлять технологическую последовательность выполнения отделочных работ;
- определять пригодность применяемых материалов;
- создавать безопасные условия труда;
- очищать поверхности инструментами;
- подготавливать различные поверхности к окраске;
- приготавливать грунтовочные, окрасочные составы, эмульсии и пасты по заданному рецепту;
- приготавливать окрасочные составы необходимого тона.

знать:

- способы подготовки поверхностей под окрашивание и оклеивание поверхностей;
- назначение и правила применения ручного инструмента, приспособлений, машин и механизмов;
- способы подготовки поверхностей под окрашивание и оклеивание поверхностей;

- технологическую последовательность выполнения малярных работ;
- основные сведения по организации труда рабочих;
- способы приготовления окрасочных составов;
- способы подбора окрасочных составов;
- правила цвет образования и приемы смешивания пигментов с учетом их химического взаимодействия;
- требования, предъявляемые к качеству материалов.

Ход работы

Алгоритм практического задания: изучить теоретический материал; ознакомиться с заданиями; выполнить задания.

Теоретический материал

Понятие о свете и цвете

Возможность разложения света была впервые обнаружена Исааком Ньютоном. Узкий луч света, пропущенный им через стеклянную призму, преломился и образовал на стене разноцветную полоску — спектр. По цветовым признакам спектр можно разделить на две части. В одну часть входят красные, оранжевые, желтые и желто-зеленые цвета, а в другую — зеленые, голубые, синие и фиолетовые.

Цвет — свойство поверхности предметов вызывать у человека определенные зрительные ощущения.

Свет — лучистая энергия, излучаемая солнцем, электрической лампой, пламенем огня.

Цвет предмета (поверхности) зависит от его способности отражать, поглощать или пропускать лучи света.

Цвет и свет неразрывно связаны между собой, поэтому при искусственном и естественном освещении поверхности приобретают различные световые оттенки. Световые лучи, исходящие от разных источников света, имеют неодинаковый спектральный состав и поэтому значительно отличаются по цвету.

Цвет каждого предмета зависит от его физических свойств, т. е. способности отражать, поглощать или пропускать лучи света. Лучи света, падающие на поверхность, подразделяются на отраженные, поглощенные и пропущенные. Так, предмет кажется черным, если он поглощает в равной степени почти все лучи спектра, и белым, если он их полностью отражает.

Если смотреть на предметы через бесцветное стекло, то видно их настоящий цвет. Следовательно, бесцветное стекло почти полностью пропускает все цветовые лучи спектра, кроме незначительного количества отраженного и поглощенного света, также состоящего из всех цветовых лучей спектра. Если же заменить бесцветное стекло синим, то все предметы за стеклом будут казаться синими, так как синее стекло пропускает в основном синие лучи спектра, а лучи остальных цветов почти полностью поглощает.

Существующие в природе цвета по цветовым свойствам подразделяются на две группы: ахроматические, или бесцветные, и хроматические, или цветные.

К **ахроматическим цветовым тонам** относятся белый, черный и ряд промежуточных серых цветов.

Группа **хроматических цветовых тонов** состоит из красных, оранжевых, желтых, зеленых, синих, фиолетовых и бесчисленного множества промежуточных

цветов. Человеческий глаз различает около 300 оттенков ахроматических цветов. Хроматические цвета обладают тремя свойствами: цветовым тоном, светлотой и насыщенностью цвета.

Цветовой тон — свойство цвета, позволяющее глазу человека воспринимать и определять красный, желтый, синий и другие спектральные цвета.

Цветовых тонов значительно больше, чем названий для них. Основным, естественным, рядом цветовых тонов является солнечный спектр, в котором цветовые тона располагаются так, что постепенно и непрерывно переходят один в другой: красный через оранжевый переходит в желтый, далее, через светло-зеленый и темно-зеленый, — в голубой, затем — в синий и, наконец, в фиолетовый.

Светлота — способность цветной поверхности отражать большее или меньшее количество падающих лучей света; при большем отражении света цвет поверхности кажется светлее, при меньшем — темнее.

Это свойство — общее для всех цветов, как хроматических, так и ахроматических, поэтому по светлоте можно сравнивать любые цвета. К хроматическому цвету любой светлоты легко подобрать подобный ему по светлоте ахроматический цвет.

Насыщенностью хроматического цвета называется его способность сохранять свой цветовой тон при введении в его состав различных количеств серого ахроматического цвета, равного ему по светлоте. Насыщенность различных цветовых тонов неодинакова. Если какой-либо спектральный цвет, например желтый, смешать со светло-серым, равным ему по светлоте, то насыщенность цветового тона немного уменьшится, он станет бледнее, или менее насыщенным. При дальнейшем добавлении к желтому цвету светло-серого будут получаться все менее насыщенные тона, причем при большом количестве серого цвета желтый оттенок станет едва заметным.

Чистотой цветового тона называется изменение яркости цвета под влиянием большего или меньшего количества ахроматического света (от черного до белого). Чистота цветового тона имеет большое значение при выборе цвета для отделки поверхностей.

3.3 Психологические особенности восприятия цвета

Психология восприятия цвета — способность человека воспринимать, идентифицировать и называть цвета.

Психологи, художники и архитекторы подразделяют цвета на *хроматические* (цветные): красный, оранжевый, желтый, зеленый, голубой, синий, фиолетовый, пурпурный, коричневый, и *ахроматические* (бесцветные): черный, серый, белый.

Понятие цвета



Цвет — это свойство материи вызывать у человека определенные зрительные ощущения.

Характеристика цвета

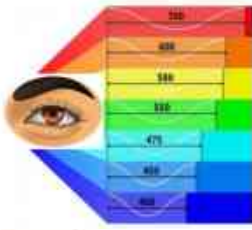

Цветовой тон — свойство цвета, позволяющее глазу человека определять красный, желтый, синий и другие спектральные цвета.

Цветовой спектр



Бесцветный луч света представляет собой множество цветных лучей. В этом впервые убедился Исаак Ньютон, который пропустил солнечный луч через трехгранную стеклянную призму.

Характеристика цвета



Светлота — способность цветной поверхности отражать большее или меньшее количество света. При большем отражении света цвет поверхности кажется светлее, при меньшем — темнее.
Яркость — степень присутствия в цвете черного или белого.
Насыщенность — степень чистоты и густоты цвета.

Цветовой спектр



В спектре обычно выделяют **семь главных цветов**:

- красный;
- оранжевый;
- желтый;
- зеленый;
- голубой;
- синий;
- фиолетовый.

Основные и смешанные цвета

Основные и смешанные цвета



Главные цвета спектра подразделяются на основные и смешанные. К основным цветам относятся красный, желтый и синий. Их нельзя разложить на другие цвета и нельзя получить смешением двух или нескольких цветов.



Оранжевый, зеленый и фиолетовый являются смешанными (составными) цветами, так как их получают смешением трех основных цветов.

Смешивание красного и желтого цветов дает оранжевый, желтого и синего — зеленый, синего и красного — фиолетовый.

Задание 1. Ответьте на вопросы.

1. Назовите ахроматические цвета.
2. Перечислите хроматические цвета.
3. Назовите теплые и холодные цвета.

Практическая работа

Тема: «Цветовая отделка помещений».

Результаты освоения: ОК.01. -ОК.6. ПК 2.1. Выполнять подготовительные работы при производстве малярных и декоративных работ.

Цель работы:

уметь:

- составлять технологическую последовательность выполнения отделочных работ;
- определять пригодность применяемых материалов;
- создавать безопасные условия труда;
- очищать поверхности инструментами;
- подготавливать различные поверхности к окраске;
- приготавливать грунтовочные, окрасочные составы, эмульсии и пасты по заданному рецепту;
- приготавливать окрасочные составы необходимого тона.

знать:

- способы подготовки поверхностей под окрашивание и оклеивание поверхностей;
- назначение и правила применения ручного инструмента, приспособлений, машин и механизмов;
- способы подготовки поверхностей под окрашивание и оклеивание поверхностей;
- технологическую последовательность выполнения малярных работ;
- основные сведения по организации труда рабочих;
- способы приготовления окрасочных составов;
- способы подбора окрасочных составов;
- правила цвет образования и приемы смешивания пигментов с учетом их химического взаимодействия;
- требования, предъявляемые к качеству материалов.

Ход работы

Алгоритм практического задания: изучить теоретический материал; ознакомиться с заданиями; выполнить задания.

Теоретический материал

3 Психологические особенности восприятия цвета

Психология восприятия цвета — способность человека воспринимать, идентифицировать и называть цвета.

Психологи, художники и архитекторы подразделяют цвета на *хроматические* (цветные): красный, оранжевый, желтый, зеленый, голубой, синий, фиолетовый, пурпурный, коричневый, и *ахроматические* (бесцветные): черный, серый, белый.



Хроматические и ахроматические цвета

Человеческое сознание подразделяет цвета хроматической гаммы на теплые и холодные.

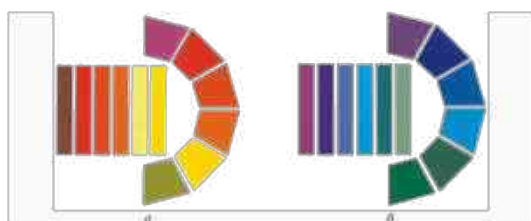

Подразделение цветов на теплые (а) и холодные (б)

Теплые цвета (красный, желтый, оранжевый) действуют на человека возбуждающе, вызывая бодрое настроение, а холодные цвета (голубой, синий, фиолетовый) — успокаивающе. Зеленый цвет в зависимости от преобладания в нем желтого или синего оттенка относят к теплым или холодным тонам соответственно.

Каждый цвет способен оказывать особое психологическое воздействие на человека, его нервную систему и работоспособность:

красный — активный, возбуждающий. При кратковременном воздействии способствует повышению работоспособности, при более длительном — возникает утомление;

оранжевый — активный, создает бодрое, жизнерадостное настроение, вызывает ощущение тепла; при условии непостоянного воздействия — работоспособность;

желтый — активный, ассоциируется с солнечным светом, способствуя хорошему настроению и повышению работоспособности;

зеленый — нейтральный, мягкий, успокаивающий. Его длительное воздействие не утомляет. Вызывает не сильный, но устойчивый подъем работоспособности;

голубой — пассивный, способствует ослаблению и замедлению жизненных процессов, понижению активности и эмоционального напряжения. Вызывает ощущения прохлады, снижает работоспособность, вызывая чувство спокойствия и даже печали;

синий — пассивный, уменьшает активность жизненных процессов, способствует склонности к созерцательности и размышлению;

фиолетовый — наиболее пассивный. Его воздействие приводит к ослаблению и замедлению активности, появлению ощущения угнетенности с оттенком некоторого беспокойства. Даже кратковременное действие фиолетового цвета приводит к снижению работоспособности;

коричневый — успокаивает и создает ощущение тепла, способствует спокойному мягкому настроению, но в большом количестве действует угнетающе;

черный — мрачный, тяжелый, таинственный, резко ухудшает настроение;

серый — вызывает скуку и апатию;

белый — холодный, создает впечатление пустоты и ощущение покоя.

Степень воздействия цвета зависит от площади окрашенной поверхности: чем больше площадь цвета, тем сильнее его воздействие.

По восприятию цвета подразделяют на тяжелые (теплые и темные) и легкие (светлые и холодные).

К тяжелым относят темные цвета: черный, синий, фиолетовый и все смешанные тона, затемненные черной краской. К легким относят белый, красный, желтый и все смешанные цвета, разбеленные белой краской.

При комбинировании двух цветов нижнюю часть стен обычно оклеивают обоями темного цвета, а верхнюю — более светлого.

Отдельные цветовые тона создают впечатление удаления или приближения поверхностей. Теплые цвета (тона) кажутся *выступающими* (более близкими), а холодные — *отступающими* (удаленными). Наибольшей способностью приближать обладают оранжевый и желтый цвета, а удалять — синий и бирюзовый.

Обычно все тяжелые цвета являются отступающими, т. е. поверхности, окрашенные в тяжелые цвета, кажутся нам более удаленными, и наоборот, поверхности, окрашенные в легкие цвета, кажутся выступающими, приближающимися к нам.

Находясь в непосредственном соседстве, цвета как бы влияют друг на друга. Один и тот же цвет выглядит по-разному в зависимости от того, какими цветами он окружен. Например, серый цвет на черном фоне кажется светлее, чем на белом фоне. Если же поместить серый цвет на желтом фоне, он покажется синеватым, а на синем, наоборот, — желтоватым.

В первом случае имеет место явление **светлотного контраста**: на светлом фоне всякий более темный цвет кажется нам темнее, чем он есть в действительности, и наоборот, на темном фоне цвет, более светлый, чем фон, еще больше светлеет. Во втором случае сказывается явление **цветового контраста**, проявляющегося в том, что цвет, окруженный хроматическим фоном, изменяется в сторону цвета, дополнительного к фону. Таким образом, когда цвет находится на красном фоне, к нему как бы примешивается зеленый цвет (дополнительный к красному). Поэтому желтый цвет на красном фоне кажется зеленовато-желтым, голубой приобретает оттенок зеленого, синий изменяется в сторону голубого, зеленый цвет на красном фоне становится насыщеннее. Этим явлением пользуются при необходимости увеличить насыщенность цвета, помещая его на фоне дополнительного цвета.

Пользуясь действием светлотного и цветового контрастов и зная дополнительные цвета, можно предвидеть, как будет изменяться любой цвет на том или другом фоне.

Описанные свойства цветов необходимо иметь в виду при выборе цветового оформления помещений или фасадов.

Цвет поверхности помогает добиться иллюзорности уменьшения или увеличения объема помещения. Холодные цвета (особенно голубые и синие) создают ощущение увеличенного пространства, а теплые и темные (особенно коричневые) зрительно его уменьшают.

Небольшие помещения со стенами светлых голубовато-серых тонов кажутся более просторными. Однако восприятие цвета сугубо индивидуально: есть люди (например, дальтоники), воспринимающие цвета искаженно.

3.4 Цвет и фактура поверхности

При оклеивании помещений обоями разных цветов необходимо соблюдать **гармонию**, т. е. согласованность в сочетании цветов.

Различают гармонию родственных цветов:

одноцветную — из цветов, находящихся в одном секторе цветового круга (например, синий малой насыщенности и синий средней насыщенности);

преобладающую — в виде сочетания нескольких оттенков одного цвета (например, синего и голубого, фиолетового и лилового);

аналогичную — составлена из смежных цветов круга (например, оранжевый и желто-оранжевый);

контрастную — сочетание цветов, расположенных на цветовом круге под углом более 90° (например, красный и зеленый или зелено-желтый с красно-фиолетовым).

Возможна гармония трех контрастных цветов: желтого, красного и синего или оранжевого, фиолетового и зеленого. Кроме того, хорошо гармонируют белый и черный цвета или белый, синий и красный.

Ориентация помещения относительно сторон света. **Помещения, обращенные окнами на север**, оклеивают обоями теплых тонов (красный, оранжевый, желтый), что позволяет снизить впечатление холодности и пасмурности.

В **помещениях, обращенных окнами на юг**, наоборот, должны преобладать холодные тона (голубой, синий, фиолетовый).

Хорошо освещенные помещения, обращенные окнами на юго-запад и юго-восток, отделывают более темными теплыми, а также холодными цветами.

Пропорции помещения. Пропорции помещения воспринимаются в зависимости от цвета стен. Тяжелый плотный цвет создает впечатление меньшего объема, а легкий светлый цвет — впечатление простора и свободы.

Освещенность и назначение помещения. **Затемненные помещения** оклеивают обоями светло-желтых и светло-розовых тонов. Это увеличивает отражение света и, следовательно, освещенность помещения.

Недостаточно освещенные помещения не следует отделывать в белый цвет, так как они будут выглядеть тусклыми и серыми.

Цветовая отделка помещений учитывает их назначение и плоскости, ограничивающие интерьер (стены, пол и потолок). Цвет стен является доминирующим в отделке. *Передняя в квартире* — это небольшое и недостаточно освещенное помещение, поэтому для стен выбирают желтый, оранжевый или кремовый (слоновая кость) цвет.

Отделка жилой комнаты должна способствовать спокойной комфортной обстановке. Этому требованию соответствуют светлые тона: зеленоватые, розовые, желтые, светло-оранжевые и голубые теплых оттенков.

Спальни, как места общего отдыха, отделывают в цвета спокойных и чистых тонов (например, зелено-голубой светлый, охристо-желтый, красно-коричневый).

Цветовое решение *детской комнаты* должно быть многоцветным и ярким. Для этой цели подходят светлые тона желтого, оранжевого, зеленого, голубого, а также многочисленные оттенки этих цветов и их сочетания.

Для *кухни* следует применять белый, голубой, голубовато-зеленоватый и кремовый цвета, так как они придают помещению гигиеничный и опрятный вид.

Задание 1. Разработайте и обоснуйте цветовую отделку своей будущей квартиры.



Практическая работа

Тема: «Технология подготовки поверхностей под малярную отделку».

Результаты освоения: ОК.01. -ОК.6. ПК 2.1. Выполнять подготовительные работы при производстве малярных и декоративных работ.

Цель работы:

уметь:

- составлять технологическую последовательность выполнения отделочных работ;
- определять пригодность применяемых материалов;
- создавать безопасные условия труда;
- очищать поверхности инструментами;
- подготавливать различные поверхности к окраске.

знать:

- способы подготовки поверхностей под окрашивание и оклеивание поверхностей;
- назначение и правила применения ручного инструмента, приспособлений, машин и механизмов;
- способы подготовки поверхностей под окрашивание и оклеивание поверхностей;
- технологическую последовательность выполнения малярных работ;
- основные сведения по организации труда рабочих.

Ход работы

Алгоритм практического задания: ознакомиться с заданиями; выполнить задания.

Задание 1

1. Стены жилого оштукатуренного помещения шириной 4м, длиной 5м, высотой 2,5м необходимо подготовить к неводной окраске.

- А.** Определите объём работ.
- Б.** Подберите инструменты и приспособления для работы.
- В.** Составьте последовательность технологических операций.
- Г.** Перечислите основные требования безопасных условий труда.

2. Сделайте сравнительный анализ технологии подготовки и обработки поверхностей под водные и неводные окраски.

3. На фасаде кирпичного дома видны высолы.

- А.** Назовите, что такое высолы.
- Б.** Подберите инструменты и приспособления для их удаления.
- В.** Обоснуйте выполнение данной операции.

4. Размер потолка в плане 4,5м x 3м. Необходимо подготовить и обработать потолок к окраске.

- А.** Определите объём работ.
- Б.** Составьте последовательность технологических операций.
- В.** Подберите инструмент для работы.
- Г.** Перечислите основные требования безопасных условий труда.

5. Необходимо подготовить ранее окрашенную поверхность длиной 6м и высотой 3м к окраске.

- А.** Определите объём работ.
- Б.** Составьте последовательность технологических операций.
- В.** Подберите инструмент для работы.
- Г.** Перечислите основные требования безопасных условий труда.

6. Дайте определение адгезии.

7. Зарисуйте приёмы нанесения шпаклёвки на поверхность шпателем.

Задание 2

1. Зарисуйте приёмы нанесения шпаклёвки на поверхность шпателем.

2. Стены жилого оштукатуренного помещения шириной 3м, длиной 4м, высотой 2,5м необходимо подготовить к водной окраске.

А. Определите объём работ.

Б. Подберите инструменты и приспособления для работы.

В. Составьте последовательность технологических операций.

Г. Перечислите основные требования безопасных условий труда.

2. Сделайте сравнительный анализ технологии подготовки и обработки поверхностей под водные и неводные окраски.

3. Дайте определение адгезии.

4. На фасаде кирпичного дома видны высолы.

А. Назовите, что такое высолы.

Б. Подберите инструменты и приспособления для их удаления.

В. Обоснуйте выполнение данной операции.

5. Размер потолка в плане 4,5м x 3м. Необходимо подготовить и обработать потолок к окраске.

А. Определите объём работ.

Б. Составьте последовательность технологических операций.

В. Подберите инструмент для работы.

Г. Перечислите основные требования безопасных условий труда.

6. Необходимо подготовить ранее окрашенную поверхность длиной 6м и высотой 3м к окраске.

А. Определите объём работ.

Б. Составьте последовательность технологических операций.

В. Подберите инструмент для работы.

Г. Перечислите основные требования безопасных условий труда

Практическая работа

Тема: «Составление технологических карт по подготовке и обработке поверхностей».

Результаты освоения: ОК01-ОК11, ПК 2.1.-.ПК2.2

Цель работы:

уметь:

- составлять технологическую последовательность выполнения отделочных работ;
- определять пригодность применяемых материалов;
- создавать безопасные условия труда;
- очищать поверхности инструментами и машинами;

- сглаживать поверхности;
- подмазывать отдельные места;
- подготавливать различные поверхности к окраске;

знать:

- способы подготовки поверхностей под окрашивание и оклеивание поверхностей;
- назначение и правила применения ручного инструмента, приспособлений, машин и механизмов;
- технологическую последовательность выполнения малярных работ;
- основные сведения по организации труда рабочих;
- способы приготовления окрасочных составов;
- правила цвет образования и приемы смешивания пигментов с учетом их химического взаимодействия;
- требования, предъявляемые к качеству материалов.

Ход работы

Алгоритм практического задания:

- 1.Изучить теоретический материал;
- 2.Ознакомиться с заданиями: выбрать приспособления для работы; выбрать инструменты для заданной работы; определить использование конкретных материалов при заданной работе; составить поэтапность операций.
3. Заполнить таблицу.

Таблица 1

Технологическая карта простого оштукатуривания

Наименование операций	Инструменты	Материалы	Приспособления
Приемка работ			

Теоретический материал

В помещениях должны быть выполнены **все скрытые** санитарно-технические, электромонтажные и слаботочные **проводки**, кроме установки розеток и крышек выключателей. В помещениях нужно круглосуточно поддерживать **температуру воздуха** не ниже 10 °С и относительную влажность не выше 70 %.

В процессе подготовки поверхностей **освещенность** помещений не должна быть ниже 100 лк.

Поверхности должны быть **очищены** от всех видов загрязнений, восстановлены и огрунтованы в зависимости от материала основания. В подготовку также входят расшивка и заделка трещин, очистка от пыли, грязи, масляных и других пятен, удаление старых обоев, грунтование поверхностей.

На подготовленных поверхностях всех видов не должно быть: загрязнений в виде пыли, брызг раствора, жировых и битумных пятен, выступивших солей;

трещин в местах сопряжения и усадочных трещин с раскрытием более 3 мм; раковин, наплывов, впадин на любом участке поверхности площадью 200×200 мм более 5 шт.;

неровностей более 3 шт. глубиной или высотой до 5 мм включительно.

Очистку поверхности от пыли и брызг строительного раствора выполняют стальным шпателем, стальным скребком на длинной ручке, стальными щетками, маховыми кистями, пылесосом. Если бетонные поверхности имеют масляные пятна, то их закрашивают нитролаком или нитроэмалью, чтобы пятна не проступали.

При **очистке потолка** полотно скребка располагают под углом 45° к поверхности и выполняют быстрые скользящие движения вперед, легко нажимая на ручку. Работу ведут захватками, перемещаясь слева направо.

При **очистке стен** полотно скребка располагают под углом 30° к поверхности. Скребком двигают радиальными движениями снизу вверх в верхней части стены; от себя — в средней части стены; сверху вниз — в нижней части стены.



Очистка скребком потолка (а) и стен (б)

Чтобы **расчистить и прорезать трещины**, используют острый конец шпателя или нож для отделочных работ. Полотно инструмента наклоняют вправо, а при повторном движении — влево под углом 45° . Трещины на потолке расшивают со столика-подмостей, который устанавливают по направлению трещины.

После расчистки и прорезки трещин кистью или щеткой **сметают с поверхности пыль**. Работают от верха стены к низу, последовательно очищая участки шириной 1,5–2 м. Очищенная поверхность штукатурки должна быть ровной, без следов затирки и потеков.

Расчищенные трещины **грунтуют и заделывают** подмазочной пастой или шпатлевкой.

Для **шлифования** оштукатуренной поверхности используют резиновую колодку, на которую закрепляют шлифовальное полотно или шлифовальную бумагу, либо шарнирную терку в виде планки с длинной ручкой. На планке фиксируют 3–4 слоя наждачной бумаги. Движения при обработке потолков шарнирной теркой — возвратно-поступательные с небольшим нажимом на рукоятку. Шлифование ведут радиальными участками, двигаясь по периметру помещения. Рукоятку терки держат под углом 40° .

Поверхность стены в верхней части шлифуют, двигая терку вперед-назад, в нижней части — чередуя круговые движения с поступательными.

При больших объемах работ для очистки и выравнивания стен и потолка применяют шлифовальные машины с абразивной сеткой зернистостью № 60–80. Работу выполняют вращающимися движениями, следя за тем, чтобы шлифовальный диск

плотно и равномерно прилегал к стене или потолку. Потолок обрабатывают с подмостей или, если устройство оснащено телескопической ручкой, с пола. Запрещается работать при снятом защитном кожухе, производить шлифование вблизи легковоспламеняющихся предметов, жидкостей и паров. Техника безопасности также предполагает обязательное использование СИЗ.



Шлифование стен (а) и потолка (б) шлифовальной машиной

Шпатлевание проводят в два этапа.

На первом этапе закрывают все мелкие царапины и шероховатости. Шпатлевку наносят в горизонтальном направлении, начиная от угла. Не ранее, чем через 5 ч, когда шпатлевка высохнет, ее шлифуют, обеспыливают и переходят ко второму этапу шпатлевания. Теперь шпатлевку наносят в вертикальном направлении. При шпатлевании используют широкий плотный шпатель и прожектор, свет которого направляют вдоль рабочего участка.



Первое сплошное шпатлевание стен

Особого подхода требует подготовка бетонных стен с оголившейся арматурой. Выравнивая их, арматурные прутья покрывают толстым слоем шпатлевки, иначе на поверхности нового покрытия со временем могут проступить следы ржавчины. Для **сушки** стен и потолка применяют передвижной обогреватель с лампами направленного излучения. Завершающей операцией при подготовке поверхности является **огрунтовка**.

Практическая работа

Тема: «Карты трудовых процессов. Схемы рабочих мест».

Результаты освоения: ОК01-ОК11, ПК 2.1.-.ПК2.2

Цель работы:

уметь:

- составлять технологическую последовательность выполнения отделочных работ;
- определять пригодность применяемых материалов;
- создавать безопасные условия труда;

- очищать поверхности инструментами и машинами;
- сглаживать поверхности;
- подмазывать отдельные места;
- подготавливать различные поверхности к окраске;

знать:

- способы подготовки поверхностей под окрашивание и оклеивание поверхностей;
- назначение и правила применения ручного инструмента, приспособлений, машин и механизмов;
- технологическую последовательность выполнения малярных работ;
- основные сведения по организации труда рабочих;
- способы приготовления окрасочных составов;
- правила цвет образования и приемы смешивания пигментов с учетом их химического взаимодействия;
- требования, предъявляемые к качеству материалов.

Ход работы

Алгоритм практического задания: ознакомиться с разделами карт трудовых процессов (КТП); разработать схемы рабочих мест; выполнить задания.

Теоретический материал

Карта трудовых процессов (КТП) — основной нормативный и инструктивный документ для организации и выполнения отдельных трудовых операций. В КТП содержатся рекомендации по высокопроизводительным приемам и методам труда, формированию звеньев рабочих и рациональной организации рабочих мест.

Карты трудовых процессов включают в себя **четыре раздела:**

- 1) область и эффективность применений карты;
- 2) подготовка и условия выполнения процесса;
- 3) исполнители, предметы и орудия труда;
- 4) технология процесса и организация труда.

В разделе «Область и эффективность применения карты» приводятся:

характеристика конструктивных элементов или их частей, а также частей здания (сооружения);

характеристика рабочих процессов и операций, на выполнение которых составлена карта;

указания о привязке карты к местным условиям;

показатели производительности труда, предусмотренные в карте, приводимые в виде выработки в натуральных (физических) измерителях продукции процесса на один человеко-день и затрат труда на единицу продукции (в человеко-днях).

Раздел «Подготовка и условия выполнения процесса» содержит:

требования к готовности и качеству выполнения предшествующих работ с указаниями в необходимых случаях о способах контроля (осмотр, обмер и др.);

требования к качеству применяемых материалов, конструкций и изделий и указания о способах его контроля;

указания по подготовке материалов и изделий к употреблению в работу (предварительное раскатывание и выдерживание листов обоев, очистка поверхностей от пыли и грязи и др.);

сведения о допустимых сроках хранения на рабочем месте материалов, качество которых быстро изменяется с течением времени (строительные растворы, шпаклевочные материалы и др.);

требования к подготовке и обслуживанию трудового процесса (установка и перестановка подмостей и других приспособлений, подача к рабочему месту материалов, изделий и конструкций, в том числе в контейнерах и пакетах);

указания по рациональному режиму труда и отдыха;

физиологические и санитарно-гигиенические требования к обеспечению необходимых условий труда (освещенность рабочих мест, обеспечение соответствующими видами спецодежды и защитных средств при работе в условиях запыленности и загазованности воздушной среды и др.);

указания по технике безопасности;

требования к качеству выполнения работ, предусмотренных технологическим процессом.

В разделе «Исполнители, предметы и орудия труда» приводятся:

профессиональный и количественно-квалификационный состав звена рабочих; перечень и количество инструментов, приспособлений и инвентаря с указанием государственных стандартов, технических условий и др.;

расход материалов и изделий на единицу продукции процесса по производственным нормам.

В разделе «Технология процесса и организация труда» указаны:

краткая характеристика технологического процесса, его продолжительность и взаимная увязка рабочих операций, входящих в процесс;

график трудового процесса, отражающий последовательность и продолжительность рабочих операций, выполняемых каждым рабочим, их взаимодействие во времени, продолжительность технологических перерывов и общие затраты труда;

схема организации рабочего места, на которой отмечается расположение рабочих, места рационального размещения материалов, инструментов и оборудования, направление передвижения рабочих и технических средств при выполнении работ; описание рабочих приемов, с помощью которых выполняются рабочие операции.

Задание 1

Начертить схемы рабочих мест маляров при выполнении наружных и внутренних работ.

Задание 2

1. Какой документ является основным нормативным и инструктивным документом для организации и выполнения трудовых операций? Какие разделы он в себя включает?

3. Распределите показатели по соответствующим колонкам в зависимости от разделов карты трудовых процессов (КТП).

Задания 1

1. Напишите, как правильно ухаживать за кистями и валиками при окраске неводными составами _____

2. Укажите назначение грунтовок. _____

3. Перечислите материалы для водных грунтовок под известковое окрашивание

4. Дайте определение: адгезия – это _____

5. Перечислите операции по устранению трещин. _____

6. Перечислите способы снятия старого красочного состава _____

7. Перечислите известные вам водные составы. _____

8. Перечислите основные части ручного краскопульты СО-20А. _____

9. Дополните предложение.

При окраске потолков движение кисти должно быть1... потоку света; при повторном окрашивании -...2... потока света. _____

10. Среди перечисленных инструментов и приспособлений выделите используемые для нанесения неводных составов:

решетка, шлифовальная колодка, шпатель, резиновый валик, кисть-ручник, кисть-флейц, перчатки, лестница- стремянка, валик. _____

Задания 2

1. Напишите, как правильно ухаживать за кистями и валиками при окраске водными составами _____

2. Укажите назначение шпатлевки. _____

3. Перечислите материалы для водных грунтовок под неводное окрашивание

4. Дайте определение: адгезия –это _____

5. Перечислите приемы расшивки трещин и их заделки. _____

6. Перечислите приемы отделки швов гипсокартона. _____

7. Перечислите известные вам неводные составы. _____

8. Перечислите основные части ручного краскопульты СО-20А. _____

9. Дополните предложение.

Кистями краску на стены наносят перпендикулярно основанию, сначала ...1..., а затем ...2... стены .

10. Среди перечисленных инструментов и приспособлений выделите используемые для нанесения водных составов:

кисти специальные (Для окраски радиаторов отопления), шпатель, резиновый валик, кисть макловица, кисть маховая, лестница- стремянка, валик. _____

Задания

1. Перечислите известные вам виды поверхностей.

2. Дайте определение адгезии.

3. Запишите в требуемой последовательности основные операции, выполняемые при подготовке поверхностей под водную окраску.

4. Перечислите способы снятия старого красочного слоя.

5. Заполните таблицу

Операции	Инструменты	Материалы
Очистка		
Огрунтовка		
Шпатлевание		

Шлифование		
------------	--	--

6. Напишите, для чего необходимо шлифование поверхностей.
7. Укажите основные правила охраны труда при шлифовании зашпатлеванной поверхности.
8. Дайте определение следующим понятиям:
панель –
гобелен –
9. Перечислите инструменты, применяемые при окраске панели.
10. Перечислите известные вам виды трафаретов.
11. Запишите в строгой технологической последовательности операции по отделке поверхностей набрызгом.
А. Выполнение набрызга.
Б. Приготовление состава.
В. Подбор цветового сочетания.
Г. Проверка приготовления состава.

12. Установите соответствие. (Форма ответа «цифра- буква»)

Приготовленный состав для отделки набрызгом	Качественная оценка
1. Состав стекает с кисти стружкой	А. Не правильно
2. Состав стекает с кисти каплями	Б. Правильно

13. Перечислите красочные составы, применяемые при набивке рисунка по трафарету.
14. Перечислите все известные инструктажи по технике безопасности.

Задания 1

1. Определите правильную последовательность выполнения малярных работ.
А. Стены, пол, потолок.
Б. Пол, стена, потолок.
В. Потолок, стена, пол.
2. Дополните предложение.
Подготовка оштукатуренных и бетонных поверхностей для наклейки обоев начинается с1..... и выявления2.....
3. Определите вид бумажных обоев.
А. Велюровые.
Б. Пробковые.
В. Тисненные.
4. Дополните схему.

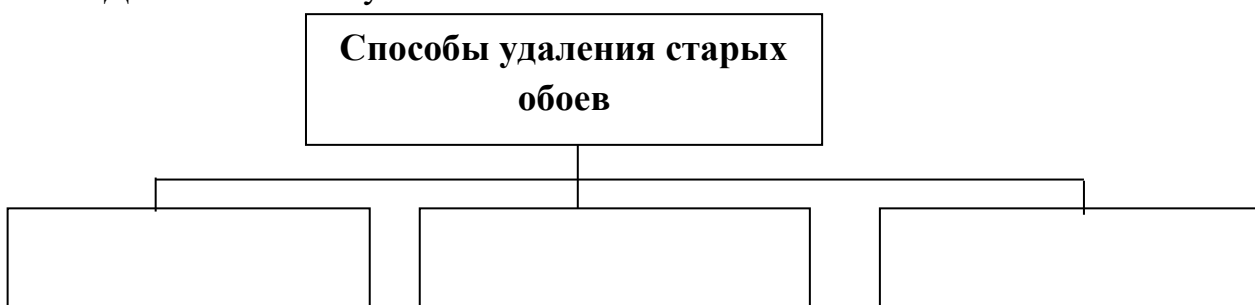

5. Выберите инструменты, применяемые для нахождения вертикальной линии.

- А. Линейка, рулетка.
 Б. Отвес, линейка.
 В. Рулетка, карандаш.
6. Закончите предложение.
 Вертикальную линию для приклеивания первого полотнища обоев можно разметить с помощью ...1... или ...2... .
7. Расставьте в правильной последовательности операции.
 А. Сплошное шпатлевание поверхности.
 Б. Очистка поверхности.
 В. Огрунтовка .
 Г. Шлифование.
 Д. Нахождение вертикальной линии.
 Е. Наклейка обоев.
8. Выберите правильный ответ.
 Рулоны нарезают на полотна с припуском 5-7см, учитывая
 А. Структуру обоев.
 Б. Высоту помещения.
 В. Плотность обоев.
9. Выберите правильный ответ.
 Излишки обоев у плинтусов отрезают
 А. После полного высыхания обоев.
 Б. Сразу после наклеивания каждого полотнища.
 В. После наклейки всех полотнищ.
10. Дополните предложение.
 Оклеивание поверхности стен начинают от1..... .
11. Перечислите причины указанных дефектов.

Дефект	Причины
Под обоями видны неровности	
Рисунок отдельных полотнищ не совпадает	
Обои у наличников и плинтусов отстают	

12. Решите задачу на подсчет количества рулонов обоев.
 Рассчитайте, сколько полотен и рулонов обоев потребуется для оклейки помещения длиной 5м, шириной 4м и высотой 3,5м, если в рулоне обоев 10,5м при ширине рулона 1м.

Задание 2

1. Определите правильную последовательность выполнения отделочных работ.
 А. Малярные, штукатурные, облицовочные.
 Б. Облицовочные, штукатурные, малярные.
 В. Штукатурные, облицовочные, малярные.
2. Дополните предложение.
 Поверхности из гипсокартонных листов для наклейки обоев начинают подготавливать с обработки1.... и2..... .
3. Выберите экологически чистые обои.

- А. Шелкография
 - Б. Виниловые на флизелиновой основе.
 - В. Простые.
4. Дополните схему:

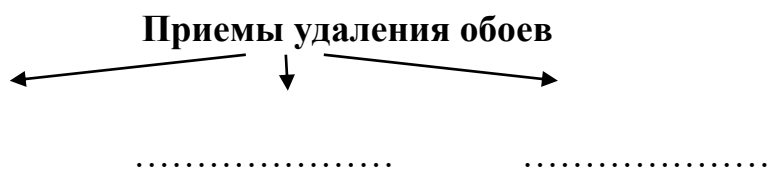

5. Выберите инструменты, применяемые для наклейки обоев.
- А. Валик поролоновый, кисть флейц, ножницы, уровень.
 - Б. Валик резиновый, кисть флейц, ножницы, отвес.
 - В. Валик меховой, кисть флейц, ножницы, рулетка.
6. Закончите предложение.
Вертикальную линию для приклеивания первого полотнища обоев можно разметить с помощью ...1... или ...2... .
7. Расставьте в правильной последовательности операции.
- А. Нахождение вертикальной линии.
 - Б. Удаление старых обоев.
 - В. Подмазывание неровностей.
 - Г. Приготовление клеевого состава.
 - Д. Наклейка обоев.
 - Е. Нарезка полотнищ.
8. Выберите правильный ответ.
Приклеиваемые полотна разглаживают движениями
- А. Слева направо и вниз.
 - Б. Сверху вниз и от середины в стороны.
 - В. Сверху вниз и снизу вверх.
9. Выберите правильный ответ.
Время набухания обоев, промазанных клеем, зависит от
- А. Длины полотна.
 - Б. Ширины полотна.
 - В. Плотности и толщины полотна.
10. Дополните предложение.
Оклеивание потолков обоями начинают от1..... .
11. Перечислите причины указанных дефектов.

Дефект	Причины
Пузыри и морщины	
Полотна расположены наклонно	
Обои разорваны в углах стен	

12. Решите задачу на подсчет количества рулонов обоев.
Рассчитайте, сколько полотен и рулонов обоев потребуется для оклейки помещения длиной 4м, шириной 3м и высотой 2,5м, если в рулоне обоев 10,5м при ширине рулона 1м.

Практическая работа

Тема: «Составление технологических карт по ремонту внутри помещений».

Результаты освоения: ОК01-ОК11, ПК 2.1.-ПК 2.4. Выполнять ремонт поверхностей с соблюдением технологической последовательности выполнения операций и безопасных условий труда.

Знать:

- способы подготовки поверхностей под окрашивание и оклеивание поверхностей;
- назначение и правила применения ручного инструмента, приспособлений, машин и механизмов;
- технологическую последовательность выполнения малярных работ;
- способы приготовления окрасочных составов;
- правила цветообразования
- виды, причины и технологию устранения дефектов;
- правила техники безопасности при выполнении ремонтных работ.

Цель работы: закрепление знаний выполнения ремонта поверхностей

Ход работы

1. Ознакомить обучающихся с видом поверхности.
2. Актуализация опорных знаний:
 - 2.1. Выбрать приспособления для работы
 - 2.2. Выбрать инструменты для заданной работы
 - 2.3. Определить использование конкретных материалов при заданной работе
 - 2.4. Составить поэтапность операций
3. Заполнить таблицу

Таблица 1

Технологическая карта

Наименование операций	Инструменты	Материалы	Приспособления

1. Ознакомление с помещениями, предназначенными для ремонта

Снимки «Поверхности для ремонта»



2. Актуализация опорных знаний

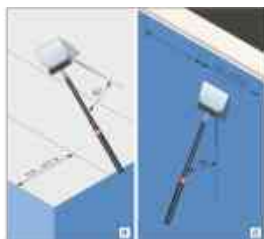

3. Заполнить таблицу

Таблица 1

Технологическая карта

Наименование операций	Инструменты	Материалы	Приспособления

Задания для дифференцированного зачета по учебной и производственной практикам

Условия выполнения

Количество вариантов каждого задания / пакетов заданий для учащихся: один. Время выполнения каждого задания: 6 часов для учебной практики и 6 часов для производственной практики.

Задание 1

Коды проверяемых профессиональных и общих компетенций:

ПК 1,
ОК 1, ОК 2, ОК 3, ОК 4, ОК 6, ОК 7,
ПО 1.

Инструкция: Внимательно прочитайте задание.

Вы можете воспользоваться: инструкционно - технологической картой, инвентарем, инструментами и приспособлениями учебной мастерской;

Материалы: шпатлевки на гипсовой основе, безусадочные шпатлёвки, финишные шпатлёвки, пропитка укрепляющая, обойные клеи, обои бумажные, виниловые, на флизелиновой основе. Краска на водной основе, масляные эмали, колер теплых и холодных тонов, растворители, олифа.

Время выполнения задания 6 часов

Текст задания: Выполнить подготовку и обработку оштукатуренной поверхности под улучшенную окраску водным составом площадью 3м2.

Задание 2

Коды проверяемых профессиональных и общих компетенций:

ПК 1,
ОК 1, ОК 2, ОК 3, ОК 4, ОК 6, ОК 7
ПО1.

Инструкция: Внимательно прочитайте задание.

Вы можете воспользоваться: инструкционно - технологической картой, инвентарем, инструментами и приспособлениями учебной мастерской;

Материалами - шпатлевки на гипсовой основе, безусадочные шпатлёвки, финишные шпатлёвки, пропитка укрепляющая, обойные клеи, обои бумажные, виниловые, на флизелиновой основе. Краска на водной основе, масляные эмали, грунтовки, колер теплых и холодных тонов, растворители, олифа.

Время выполнения задания 6 часов

Текст задания: **Выполнить подготовку и обработку деревянного дверного блока под окраску размером 200см в высоту и шириной 110 см .**

Задание 3

Коды проверяемых профессиональных и общих компетенций:

ПК 1,

ОК 1, ОК 2, ОК 3, ОК 4, ОК 6, ОК 7

ПО1.

Инструкция: Внимательно прочитайте задание.

Вы можете воспользоваться: инструкционно - технологической картой, инвентарем, инструментами и приспособлениями учебной мастерской;

Материалами - шпатлевки на гипсовой основе, безусадочные шпатлёвки, финишные шпатлёвки, пропитка укрепляющая, обойные клеи, обои бумажные, виниловые, на флизелиновой основе. Краска на водной основе, масляные эмали, грунтовки, колер теплых и холодных тонов, растворители, олифа.

Время выполнения задания 6 часов

Текст задания: **Выполнить подготовку и обработку металлической поверхности (изделия) с последующей грунтовкой.**

Задание 4

Коды проверяемых профессиональных и общих компетенций:

ПК 2,

ОК 1, ОК 2, ОК 3, ОК 4, ОК 6, ОК 7

ПО2.

Инструкция: Внимательно прочитайте задание.

Вы можете воспользоваться: инструкционной - технологической картой, инвентарем, инструментами и приспособлениями учебной мастерской;

Материалами - шпатлевки на гипсовой основе, безусадочные шпатлёвки, финишные шпатлёвки, пропитка укрепляющая, обойные клеи, обои бумажные, виниловые, на флизелиновой основе. Краска на водной основе, масляные эмали, грунтовки, колер теплых и холодных тонов, растворители, олифа.

Время выполнения задания 6 часов

Текст задания: **Выполнить улучшенную окраску оштукатуренной поверхности акриловым составом с подбором колера вручную, площадью 3м2.**

Задание 5

Коды проверяемых профессиональных и общих компетенций:

ПК 2,
ОК 1, ОК 2, ОК 3, ОК 4, ОК 6, ОК 7
ПО 2.

Инструкция: Внимательно прочитайте задание.

Вы можете воспользоваться: инструкционной -технологической картой, инвентарем, инструментами и приспособлениями учебного мастерской;

Материалами - шпатлевки на гипсовой основе, безусадочные шпатлёвки, финишные шпатлёвки, пропитка укрепляющая, обойные клеи, обои бумажные, виниловые, на флизелиновой основе. Краска на водной основе, масляные эмали, грунтовки, колер теплых и холодных тонов, растворители, олифа.

Время выполнения задания 6 часов

Текст задания: **Выполнить подготовку и обработку поверхности облицованную гипсокартонными листами под окраску вододисперсионной краской, площадью 6 м².**

Задание 6

Коды проверяемых профессиональных и общих компетенций:

ПК 2,
ОК 1, ОК 2, ОК 3, ОК 4, ОК 6, ОК 7
ПО2.

Инструкция: Внимательно прочитайте задание.

Вы можете воспользоваться: инструкционной -технологической картой, инвентарем, инструментами и приспособлениями учебного мастерской;

Материалами - шпатлевки на гипсовой основе, безусадочные шпатлёвки, финишные шпатлёвки, пропитка укрепляющая, обойные клеи, обои бумажные, виниловые, на флизелиновой основе. Краска на водной основе, масляные эмали, грунтовки, колер теплых и холодных тонов, растворители, олифа.

Время выполнения задания 6 часов

Текст задания: **Выполнить окраску гипсокартонной поверхности алкидным составом, ручным способом, площадью 7 м².**

Задание 7

Коды проверяемых профессиональных и общих компетенций:

ПК 2,
ОК 1, ОК 2, ОК 3, ОК 4, ОК 6, ОК 7
ПО2.

Инструкция: Внимательно прочитайте задание.

Вы можете воспользоваться: инструкционной-технологической картой, инвентарем, инструментами и приспособлениями учебного мастерской;

Материалами - шпатлевки на гипсовой основе, безусадочные шпатлёвки, финишные шпатлёвки, пропитка укрепляющая, обойные клеи, обои бумажные, виниловые, на флизелиновой основе. Краска на водной основе, масляные эмали, грунтовки, колер теплых и холодных тонов, растворители, олифа.

Время выполнения задания 6 часов

Текст задания: **Выполнить окраску гипсокартонной поверхности клеевым составом механизированным способом, площадью 10 м².**

Задание 8

Коды проверяемых профессиональных и общих компетенций:

ПК 2,
ОК 1, ОК 2, ОК 3, ОК 4, ОК 6, ОК 7
ПО 2.

Инструкция: Внимательно прочитайте задание.

Вы можете воспользоваться: инструкционной -технологической картой, инвентарем, инструментами и приспособлениями учебного мастерской;

Материалами - шпатлевки на гипсовой основе, безусадочные шпатлёвки, финишные шпатлёвки, пропитка укрепляющая, обойные клеи, обои бумажные, виниловые, на флизелиновой основе. Краска на водной основе, масляные эмали, грунтовки, колер теплых и холодных тонов, растворители, олифа.

Время выполнения задания 6 часов

Текст задания: **Выполнить подготовку и обработку поверхности под окраску лаками на битумной основе. Выполнить окраску поверхности лаками на битумной основе, площадью 4м².**

Задание 9

Коды проверяемых профессиональных и общих компетенций:

ПК 2,
ОК 1, ОК 2, ОК 3, ОК 4, ОК 6, ОК 7
ПО 2.

Инструкция: Внимательно прочитайте задание.

Вы можете воспользоваться: инструкционной -технологической картой, инвентарем, инструментами и приспособлениями учебного мастерской;

Материалами - шпатлевки на гипсовой основе, безусадочные шпатлёвки, финишные шпатлёвки, пропитка укрепляющая, обойные клеи, обои бумажные, виниловые, на флизелиновой основе. Краска на водной основе, масляные эмали, грунтовки, колер теплых и холодных тонов, растворители, олифа.

Время выполнения задания 6 часов

Текст задания: **Выполнить окраску пола площадью в рабочей кабине вручную.**

Задание 10

Коды проверяемых профессиональных и общих компетенций:

ПК 2,
ОК 1, ОК 2, ОК 3, ОК 4, ОК 6, ОК 7
ПО 2.

Инструкция: Внимательно прочитайте задание.

Вы можете воспользоваться: инструкционной -технологической картой, инвентарем, инструментами и приспособлениями учебного мастерской;

Материалами - шпатлевки на гипсовой основе, безусадочные шпатлёвки, финишные шпатлёвки, пропитка укрепляющая, обойные клеи, обои бумажные, виниловые, на флизелиновой основе. Краска на водной основе, масляные эмали, грунтовки, колер теплых и холодных тонов, растворители, олифа.

Время выполнения задания 6 часов

Текст задания: **Выполнить окраску панелей, вытянуть филенку вручную объемом, площадью 3м2.**

Задание 11

Коды проверяемых профессиональных и общих компетенций:

ПК 2,

ОК 1, ОК 2, ОК 3, ОК 4, ОК 6, ОК 7

ПО 2.

Инструкция: Внимательно прочитайте задание.

Вы можете воспользоваться: инструкционной -технологической картой, инвентарем, инструментами и приспособлениями учебного мастерской;

Материалами - шпатлевки на гипсовой основе, безусадочные шпатлёвки, финишные шпатлёвки, пропитка укрепляющая, обойные клеи, обои бумажные, виниловые, на флизелиновой основе. Краска на водной основе, масляные эмали, грунтовки, колер теплых и холодных тонов, растворители, олифа.

Время выполнения задания 6 часов

Текст задания: **Выполнить отделку поверхности по трафарету площадью 3м2.**

Задание 12

Коды проверяемых профессиональных и общих компетенций:

ПК 2,

ОК 1, ОК 2, ОК 3, ОК 4, ОК 6, ОК 7

ПО 2.

Инструкция: Внимательно прочитайте задание.

Вы можете воспользоваться: инструкционной-технологической картой, инвентарем, инструментами и приспособлениями учебного мастерской;

Материалами - шпатлевки на гипсовой основе, безусадочные шпатлёвки, финишные шпатлёвки, пропитка укрепляющая, обойные клеи, обои бумажные, виниловые, на флизелиновой основе. Краска на водной основе, масляные эмали, грунтовки, колер теплых и холодных тонов, растворители, олифа.

Время выполнения задания 6 часов

Текст задания: **Выполнить декоративное покрытие поверхности под дерево. Площадью 3м2.**

Задание 13

Коды проверяемых профессиональных и общих компетенций:

ПК 2-3,

ОК 1, ОК 2, ОК 3, ОК 4, ОК 6, ОК 7

ПО 2.

Инструкция: Внимательно прочитайте задание.

Вы можете воспользоваться: инструкционной-технологической картой, инвентарем, инструментами и приспособлениями учебного мастерской;

Материалами - шпатлевки на гипсовой основе, безусадочные шпатлёвки, финишные шпатлёвки, пропитка укрепляющая, обойные клеи, обои бумажные, виниловые, на флизелиновой основе. Краска на водной основе, масляные эмали, грунтовки, колер теплых и холодных тонов, растворители, олифа.

Время выполнения задания 6 часов

Текст задания: **Выполнить оклейку гипсокартонной поверхности потолка потолочными обоями(2 рулона).**

Задание 14

Коды проверяемых профессиональных и общих компетенций:

ПК 3,

ОК 1, ОК 2, ОК 3, ОК 4, ОК 6, ОК 7

ПО 3.

Инструкция: Внимательно прочитайте задание.

Вы можете воспользоваться: инструкционной-технологической картой, инвентарем, инструментами и приспособлениями учебного мастерской;

Материалами - шпатлевки на гипсовой основе, безусадочные шпатлёвки, финишные шпатлёвки, пропитка укрепляющая, обойные клеи, обои бумажные, виниловые, на флизелиновой основе. Краска на водной основе, масляные эмали, грунтовки, колер теплых и холодных тонов, растворители, олифа.

Время выполнения задания 6 часов

Текст задания: **Выполнить оклеивание поверхности стены обоями на флизелиновой основе, высотой помещения 2.5м(2рулона).**

Задание 15

Коды проверяемых профессиональных и общих компетенций:

ПК 3,

ОК 1, ОК 2, ОК 3, ОК 4, ОК 6, ОК 7

ПО 3.

Инструкция: Внимательно прочитайте задание.

Вы можете воспользоваться: инструкционной-технологической картой, инвентарем, инструментами и приспособлениями учебного мастерской;

Материалами - шпатлевки на гипсовой основе, безусадочные шпатлёвки, финишные шпатлёвки, пропитка укрепляющая, обойные клеи, обои бумажные, виниловые, на флизелиновой основе. Краска на водной основе, масляные эмали, грунтовки, колер теплых и холодных тонов, растворители, олифа.

Время выполнения задания 6 часов

Текст задания: **Выполнить оклеивание поверхности обоями под покраску, объемом 2.5 м в высоту (2 рулона).**

Задание 16

Коды проверяемых профессиональных и общих компетенций:

ПК 3,

ОК 1, ОК 2, ОК 3, ОК 4, ОК 6, ОК 7

ПО 3.

Инструкция: Внимательно прочитайте задание.

Вы можете воспользоваться: инструкционной-технологической картой, инвентарем, инструментами и приспособлениями учебного мастерской;

Материалами - шпатлевки на гипсовой основе, безусадочные шпатлёвки, финишные шпатлёвки, пропитка укрепляющая, обойные клеи, обои бумажные, виниловые, на флизелиновой основе. Краска на водной основе, масляные эмали, грунтовки, колер теплых и холодных тонов, растворители, олифа.

Время выполнения задания 6 часов

Текст задания: **Выполнить оклеивание поверхностей столешниц самоклеющейся пленкой, в количестве 3 шт.**

Задание 17

Коды проверяемых профессиональных и общих компетенций:

ПК 3,

ОК 1, ОК 2, ОК 3, ОК 4, ОК 6, ОК 7

ПО 3.

Инструкция: Внимательно прочитайте задание.

Вы можете воспользоваться: инструкционной-технологической картой, инвентарем, инструментами и приспособлениями учебного мастерской;

Материалами - шпатлевки на гипсовой основе, безусадочные шпатлёвки, финишные шпатлёвки, пропитка укрепляющая, обойные клеи, обои бумажные, виниловые, на флизелиновой основе. Краска на водной основе, масляные эмали, грунтовки, колер теплых и холодных тонов, растворители, олифа.

Время выполнения задания 6 часов

Текст задания: **Выполнить оклейку поверхности высотой 2.5м, обоями на бумажной основе.**

Задание 18

Коды проверяемых профессиональных и общих компетенций:

ПК 4,

ОК 1, ОК 2, ОК 3, ОК 4, ОК 6, ОК 7

ПО 3.

Инструкция: Внимательно прочитайте задание.

Вы можете воспользоваться: инструкционной-технологической картой, инвентарем, инструментами и приспособлениями учебного мастерской;

Материалами - шпатлевки на гипсовой основе, безусадочные шпатлёвки, финишные шпатлёвки, пропитка укрепляющая, обойные клеи, обои бумажные, виниловые, на флизелиновой основе. Краска на водной основе, масляные эмали, грунтовки, колер теплых и холодных тонов, растворители, олифа.

Время выполнения задания 6 часов

Текст задания: **Выполнить ремонт дефектных мест поверхностей оклеенных простыми обоями.**

Задание 19

Коды проверяемых профессиональных и общих компетенций:

ПК 4,
ОК 1, ОК 2, ОК 3, ОК 4, ОК 6, ОК 7
ПО 3.

Инструкция: Внимательно прочитайте задание.

Вы можете воспользоваться: инструкционной-технологической картой, инвентарем, инструментами и приспособлениями учебного мастерской;

Материалами - шпатлевки на гипсовой основе, безусадочные шпатлёвки, финишные шпатлёвки, пропитка укрепляющая, обойные клеи, обои бумажные, виниловые, на флизелиновой основе. Краска на водной основе, масляные эмали, грунтовки, колер теплых и холодных тонов, растворители, олифа.

Время выполнения задания 6 часов

Текст задания: **Выполнить ремонт дефектных мест поверхностей оклеенных виниловыми обоями.**

Задание 20

Коды проверяемых профессиональных и общих компетенций:

ПК 4,
ОК 1, ОК 2, ОК 3, ОК 4, ОК 6, ОК 7
ПО 3.

Инструкция: Внимательно прочитайте задание.

Вы можете воспользоваться: инструкционной -технологической картой, инвентарем, инструментами и приспособлениями учебного мастерской;

Материалами - шпатлевки на гипсовой основе, безусадочные шпатлёвки, финишные шпатлёвки, пропитка укрепляющая, обойные клеи, обои бумажные, виниловые, на флизелиновой основе. Краска на водной основе, масляные эмали, грунтовки, колер теплых и холодных тонов, растворители, олифа.

Время выполнения задания 6 часов

Текст задания: **Выполнить ремонт поверхностей окрашенных водными составами.**

Комплект контрольно-оценочных средств.

**ПО ДИСЦИПЛИНЕ: ПМ.03. ТЕХНОЛОГИЯ ОБЛИЦОВОЧНЫХ МОЗАИЧНЫХ И
ДЕКОРАТИВНЫХ РАБОТ.**

по профессии среднего профессионального образования

08.01.28 Мастер отделочных строительных и декоративных работ

Квалификация: штукатур маляр строительный

Форма обучения очная

Фонд оценочных средств по междисциплинарному курсу.

«Технология облицовочных, мозаичных и декоративных работ» разработан в соответствии с требованиями федерального государственного образовательного стандарта среднего профессионального образования по профессии 08.01.28 Мастер отделочных строительных и декоративных работ, утвержденного приказом Министерства образования и науки Российской Федерации от 18 мая 2022 г. №340, в соответствии с приказом Министерства образования и науки РФ от 14 июня 2013 г. №464 «Об утверждении Порядка организации и осуществления образовательной деятельности по образовательным программам среднего профессионального образования».

СОДЕРЖАНИЕ.

Назначение фонда оценочных средств.....	4
I. ПЕРЕЧЕНЬ КОМПЕТЕНЦИЙ, ФОРМИРУЕМЫХ В ПРОЦЕССЕ ОСВОЕНИЯ ОБРАЗОВАТЕЛЬНОЙ ПРОГРАММЫ.....	5
1.1. Перечень формируемых компетенций.....	5
1.2. Компонентный состав компетенций.....	5
II. ОПИСАНИЕ ПОКАЗАТЕЛЕЙ И КРИТЕРИЕВ ОЦЕНИВАНИЯ КОМПЕТЕНЦИЙ НА РАЗЛИЧНЫХ ЭТАПАХ ИХ ФОРМИРОВАНИЯ, ОПИСАНИЕ ШКАЛ ОЦЕНИВАНИЯ.....	12
2.1. Структура фонда оценочных средств для текущего контроля успеваемости и промежуточной аттестации.....	12
2.2. Критерии оценивания компетенций на различных этапах их формирования по видам оценочных средств.....	14
2.3. Критерии и шкала оценивания результатов обучения по междисциплинарному курсу при экзамене.....	23
III. ТИПОВЫЕ КОНТРОЛЬНЫЕ ЗАДАНИЯ ИЛИ ИНЫЕ МАТЕРИАЛЫ, НЕОБХОДИМЫЕ ДЛЯ ОЦЕНКИ ЗНАНИЙ, УМЕНИЙ, НАВЫКОВ, ХАРАКТЕРИЗУЮЩИХ ЭТАПЫ ФОРМИРОВАНИЯ КОМПЕТЕНЦИЙ В ПРОЦЕССЕ ОСВОЕНИЯ ОБРАЗОВАТЕЛЬНОЙ ПРОГРАММЫ.....	25
3.1. Типовые контрольные задания для текущего контроля успеваемости обучающихся.....	25
3.2. Типовые контрольные задания для промежуточной аттестации обучающихся.....	43
IV. МЕТОДИЧЕСКИЕ МАТЕРИАЛЫ, ОПРЕДЕЛЯЮЩИЕ ПРОЦЕДУРЫ ОЦЕНИВАНИЯ ЗНАНИЙ, УМЕНИЙ, НАВЫКОВ, ХАРАКТЕРИЗУЮЩИЕ ЭТАПЫ ФОРМИРОВАНИЯ КОМПЕТЕНЦИЙ.....	45
Лист актуализации фонда оценочных средств междисциплинарного курса «Технология облицовочных, мозаичных и декоративных работ».....	46

Назначение фонда оценочных средств

Фонд оценочных средств (далее ФОС) разрабатывается для текущего контроля успеваемости (оценивания хода освоения дисциплины), для проведения промежуточной аттестации (оценивания промежуточных и окончательных результатов обучения по дисциплине) обучающихся по междисциплинарному курсу «Технология облицовочных, мозаичных и декоративных работ» в целях определения соответствия их учебных достижений поэтапным требованиям образовательной программы среднего профессионального образования – программы подготовки квалифицированных рабочих, служащих (далее ППКРС) по профессии 08.01.28 Мастер отделочных строительных и декоративных работ.

ФОС по междисциплинарному курсу «Технология облицовочных, мозаичных и декоративных работ» включают в себя: перечень компетенций, формируемых в процессе освоения ППКРС; описание показателей и критериев оценивания компетенций на различных этапах их формирования, описание шкал оценивания; типовые контрольные задания или иные материалы, необходимые для оценки знаний, умений, практического опыта, характеризующих этапы формирования компетенций в процессе освоения ППКРС; методические материалы, определяющие процедуры оценивания знаний, умений, практического опыта, характеризующих этапы формирования компетенций.

ФОС сформирован на основе ключевых принципов оценивания:

- надежности: использование единообразных стандартов и критериев для оценивания достижений;
- объективности: разные обучающиеся должны иметь равные возможности добиться успеха.

Основными параметрами и свойствами фонда оценочных средств являются:

- предметная направленность (соответствие предмету изучения конкретной дисциплины);
- содержание (состав и взаимосвязь структурных единиц, образующих содержание теоретической и практической составляющих дисциплины);
- объем (количественный состав оценочных средств, входящих в ФОС);
- качество фонда оценочных средств в целом, обеспечивающего получение объективных и достоверных результатов при проведении контроля с различными целями.

I. ПЕРЕЧЕНЬ КОМПЕТЕНЦИЙ, ФОРМИРУЕМЫХ В ПРОЦЕССЕ ОСВОЕНИЯ ОБРАЗОВАТЕЛЬНОЙ ПРОГРАММЫ

1.1. Перечень формируемых компетенций

Код компетенции	Наименование компетенции
ОК	Общие компетенции
ОК 01	Выбирать способы решения задач профессиональной деятельности применительно к различным контекстам.
ОК 02	Осуществлять поиск, анализ и интерпретацию информации, необходимой для выполнения задач профессиональной деятельности.
ОК 03	Планировать и реализовывать собственное профессиональное и личностное развитие.
ОК 04	Работать в коллективе и команде, эффективно взаимодействовать с коллегами, руководством, клиентами.
ОК 05	Осуществлять устную и письменную коммуникацию на государственном языке Российской Федерации с учетом особенностей социального и культурного контекста.
ОК 06	Проявлять гражданско-патриотическую позицию, демонстрировать осознанное поведение на основе традиционных общечеловеческих ценностей.
ОК 07	Содействовать сохранению окружающей среды, ресурсосбережению, эффективно действовать в чрезвычайных ситуациях.
ОК 08	Использовать средства физической культуры для сохранения и укрепления здоровья в процессе профессиональной деятельности и поддержания необходимого уровня физической подготовленности.
ОК 09	Использовать информационные технологии в профессиональной деятельности.
ПК	Профессиональные компетенции
ПК 4.1	Выполнять подготовительные работы при производстве облицовочных, мозаичных и декоративных работ.
ПК 4.2	Выполнять облицовочные работы горизонтальных, вертикальных, внутренних наружных, наклонных поверхностей зданий и сооружений.
ПК 4.3	Устраивать декоративные и художественные мозаичные поверхности.
ПК 4.4	Выполнять ремонт облицованных поверхностей и мозаичных покрытий.

1.2. Компонентный состав компетенций

Код и формулировка компетенции	Компонентный состав компетенции	
	Уметь	Знать
ОК	Общие компетенции	

<p>ОК 01 Выбирать способы решения задач профессиональной деятельности применительно к различным контекстам.</p>	<p>У1-распознавать задачу и/или проблему в профессиональном и/или социальном контексте; анализировать задачу и/или проблему и выделять её составные части;</p> <p>У2-определять этапы решения задачи;</p> <p>У3-выявлять и эффективно искать информацию, необходимую для решения задачи и/или проблемы;</p> <p>У4-составить план действия; определить необходимые ресурсы.</p>	<p>31-актуальный профессиональный и социальный контекст, в котором приходится работать и жить;</p> <p>32-Основные источники информации и ресурсы для решения задач и проблем в профессиональном и/или социальном контексте;</p> <p>33-алгоритмы выполнения работ в профессиональной и смежных областях;</p> <p>34-Методы работы в профессиональной и смежных сферах;</p> <p>35-Структуру плана для решения задач;</p> <p>36-порядок оценки результатов решения задач профессиональной деятельности.</p>
<p>ОК 02 Осуществлять поиск, анализ и интерпретацию информации, необходимой для выполнения задач профессиональной деятельности.</p>	<p>У1-определять задачи для поиска информации; определять необходимые источники информации;</p> <p>У2-планировать процесс поиска;</p> <p>У3-структурировать получаемую информацию;</p> <p>У4-выделять наиболее значимое в перечне информации;</p> <p>У5-Оценивать практическую значимость результатов поиска; оформлять результаты</p>	<p>31-номенклатура информационных источников применяемых в профессиональной деятельности;</p> <p>32-приемы структурирования информации;</p> <p>33-формат оформления результатов поиска информации.</p>

	поиска.	
ОК 03 Планировать и реализовывать собственное профессиональное и личностное развитие.	<p>У1-Определять актуальность нормативно-правовой документации в профессиональной деятельности;</p> <p>У2-применять современную научную профессиональную терминологию;</p> <p>У3-определять и выстраивать траектории профессионального развития и самообразования.</p>	<p>31-Содержание актуальной нормативно-правовой документации;</p> <p>32-современная научная и профессиональная терминология;</p> <p>32-возможные траектории профессионального развития и самообразования.</p>
ОК 04 Работать в коллективе и команде, эффективно взаимодействовать с коллегами, руководством, клиентами.	<p>У1-Организовывать работу коллектива и команды;</p> <p>У2-взаимодействовать с коллегами, руководством, клиентами в ходе профессиональной деятельности.</p>	<p>31-Психологические основы деятельности коллектива, психологические особенности личности;</p> <p>32-основы проектной деятельности.</p>
ОК 05 Осуществлять устную и письменную коммуникацию на государственном языке Российской Федерации с учетом особенностей социального и культурного контекста.	У1-Грамотно излагать свои мысли и оформлять документы по профессиональной тематике на государственном языке, проявлять толерантность в рабочем коллективе.	<p>31-Особенности социального и культурного контекста;</p> <p>32-правила оформления документов и построения устных сообщений.</p>
ОК 06 Проявлять гражданско-патриотическую позицию, демонстрировать осознанное поведение на основе традиционных общечеловеческих ценностей.	<p>У1-Сущность гражданско-патриотической позиции, общечеловеческих ценностей;</p> <p>У2-значимость профессиональной деятельности по профессии.</p>	<p>31-Особенности социального и культурного контекста;</p> <p>32-правила оформления документов и построения устных сообщений.</p>
ОК 07 Содействовать сохранению окружающей среды,	У1-соблюдать нормы экологической безопасности;	31-Правила экологической безопасности при ведении профессиональной

ресурсосбережению, эффективно действовать в чрезвычайных ситуациях.	У2-определять направления ресурсосбережения в рамках профессиональной деятельности по профессии.	деятельности; 32-Основные ресурсы, задействованные в профессиональной деятельности; 33-пути обеспечения ресурсосбережения.
ОК 09 Использовать информационные технологии в профессиональной деятельности.	У1-Применять средства информационных технологий для решения профессиональных задач; У2-использовать современное программное обеспечение.	31-Современные средства и устройства информатизации; 32-порядок их применения и программное обеспечение в профессиональной деятельности.
ПК	Профессиональные компетенции	
ПК 4.1. Выполнять подготовительные работы при производстве облицовочных, мозаичных и декоративных работ.	У1-Организовать подготовку рабочих мест, оборудования, материалов и инструментов. У2-Пользоваться установленной технической документацией. У3-Пользоваться металлическими шпателями, скребками, щетками для очистки поверхностей. У4-Пользоваться пылесосом, воздушной струей от компрессора при очистке поверхностей. У5-Сортировать, подготавливать плитки к облицовке. У6-Подготавливать поверхности основания под облицовку плиткой. У7-Подготавливать поверхности основания под мозаичные и декоративные работы. У8-Устраивать	31-Требования инструкций и регламентов к организации и подготовке рабочих мест, оборудования, материалов и инструментов для выполнения подготовительных работ при производстве облицовочных, мозаичных и декоративных работ. 32-Виды основных материалов, применяемых при облицовочных, мозаичных и декоративных работ. 33-Способы разметки, провешивания, отбивки маячных линий горизонтальных и вертикальных поверхностей; 34-Способы установки и крепления фасонных плиток. 35-Устройство и правила эксплуатации машин для вибровтапливания плиток. 36-Способы разметки под облицовку плитками криволинейных поверхностей

	<p>выравнивающий слой. У9-Провешивать и отбивать маячные линии под облицовку прямолинейных поверхностей. У10-Приготавливать вручную по заданному составу растворы, сухие смеси и мастики. У11-Приготавливать растворы для промывки облицованных поверхностей. У12-Контролировать качество подготовки и обработки поверхности. У13-Соблюдать безопасные условия труда; У14-Соблюдать правила безопасности труда, гигиены труда, пожарную безопасность.</p>	<p>и под декоративную облицовку. 37-Правила приготовления растворов вручную. 38-Свойства соляной кислоты, раствора кальцинированной соды и допустимую крепость применяемых растворов. 39-Виды материалов и способы приготовления растворов для укладки зеркальной плитки. 315-Требования санитарных норм и правил при производстве облицовочных работ.</p>
<p>ПК 4.2. Выполнять облицовочные работы горизонтальных, вертикальных, внутренних наружных, наклонных поверхностей зданий и сооружений.</p>	<p>У1-Организовать подготовку рабочих мест, оборудования, материалов и инструментов. У2-Пользоваться установленной технической документацией. У3-Облицовывать вертикальные поверхности плитками на растворе, с применением шаблонов, диагональной облицовкой на мастике, стеклянными и полистирольными плитками колонн. У4-Облицовывать горизонтальные поверхности: полы прямыми рядами, полы диагональными рядами, полы из многогранных плиток, полы из ковровой мозаики, полы из бетонно-мозаичных плит</p>	<p>31-Требования инструкций и регламентов к организации и подготовке рабочих мест, оборудования, материалов и инструментов для выполнения облицовочных работ. 32-Виды материалов и способы приготовления растворов для укладки зеркальной плитки. 33-Требования санитарных норм и правил при производстве облицовочных работ. 34-Виды и назначение облицовок. 35-Виды основных материалов, применяемых при облицовке наружных и внутренних поверхностей плиткой. 36-Способы установки и крепления плиток при</p>

	<p>и изделий.</p> <p>У5-Осуществлять контроль качества облицовки различных поверхностей.</p> <p>У6-Соблюдать правила техники безопасности при облицовке поверхностей.</p>	<p>облицовке наружных и внутренних поверхностей.</p> <p>37-Правила применения приборов для проверки горизонтальности и вертикальности поверхностей при облицовке плиткой.</p> <p>38-Способы установки и крепления фасонных плиток.</p> <p>39-Способы облицовки мрамбитом.</p> <p>310-Способы декоративной облицовки.</p> <p>311-Требования, предъявляемые к качеству облицовки.</p> <p>312-Правила техники безопасности.</p>
<p>ПК 4.3. Устраивать декоративные и художественные мозаичные поверхности.</p>	<p>У1-Организовать подготовку рабочих мест, оборудования, материалов и инструментов.</p> <p>У2-Пользоваться установленной технической документацией.</p> <p>У3-Осуществлять производство работ по выполнению декоративно-художественной отделки стен, потолков и других архитектурно-конструктивных элементов.</p> <p>У4-Пользоваться инструментом и приспособлениями для выполнения декоративного покрытия поверхностей.</p> <p>У5-Составлять тональные гаммы сложных окрасочных составов по образцам.</p> <p>У6-Выполнять торцевание, флейцевание поверхностей и вытягивать филенки с подтушевкой.</p>	<p>31-Требования инструкций и регламентов к организации и подготовке рабочих мест, оборудования, материалов и инструментов для выполнения облицовочных работ.</p> <p>32-Способы и правила выполнения работ под декоративное покрытие.</p> <p>33-Технологическую последовательность выполнения декоративно-художественной отделки стен, потолков и других архитектурно-конструктивных элементов.</p> <p>34-Виды ручного и механизированного инструмента и оборудования.</p> <p>35-Способы подбора окрасочных составов.</p> <p>36-Способы и приемы копирования и вырезания трафаретов, инструмент для копирования и вырезания трафаретов.</p> <p>37-Способы подбора и</p>

	<p>У7-Выполнять копирование и вырезание трафаретов.</p> <p>У8-Накладывать трафареты на поверхность и выполнять фиксацию.</p> <p>У9-Производить отделку поверхности по трафарету.</p> <p>У10-Выполнять окрашивание поверхностей в два и более тона.</p> <p>У11-Выполнять декоративное покрытие поверхностей под ценные породы дерева, декоративные камни и другие имитационные работы.</p> <p>У12-Выполнять отделку поверхности декоративной крошкой.</p> <p>У13-Формировать на обрабатываемой поверхности рельеф и выполнять фактурное окрашивание с использованием специального инструмента.</p> <p>У14-Пользоваться аэрографическим инструментом и оборудованием и выполнять отделку поверхности с помощью аэрографа.</p> <p>У15-Выполнять декоративное лакирование поверхностей.</p> <p>У16-Выполнять декоративное покрытие поверхности под бронзу, золото и серебро.</p> <p>У17-Выполнять роспись поверхностей по рисункам и эскизам, от руки по припороху.</p> <p>У18-Пользоваться установленной технической</p>	<p>составления трафаретов.</p> <p>38-Технологическую последовательность отделки поверхности по трафарету.</p> <p>39-Способы покрытия поверхностей под ценные породы дерева, декоративные камни и другие имитационные работы.</p> <p>310-Способы и правила формирования рельефа и фактурного окрашивания способы и правила аэрографической отделки.</p> <p>311-Способы и правила бронзирования, золочения и серебрения поверхностей и декоративного лакирования.</p> <p>312-Сиды росписей и шрифтов.</p> <p>313-Способы и приемы росписи поверхностей.</p> <p>314-Требования, предъявляемые к качеству выполняемых работ.</p> <p>315-Правила безопасности при работе с лакокрасочными материалами.</p>
--	---	---

	документацией. У19-Соблюдать правила безопасности при работе с лакокрасочными материалами	
ПК 4.4. Выполнять ремонт облицованных поверхностей и мозаичных покрытий.	У1-Определять дефекты и повреждения поверхностей, подлежащих ремонту. У2-Соблюдать правильность технологии ремонта поверхностей. У3-Осуществлять производство работ по ремонту и восстановлению декоративно-художественных отделок в соответствии с технологическим заданием. У4-Пользоваться установленной технической документацией.	31-Методику определения дефектов и повреждений поверхностей, подлежащих ремонту. 32-Технологическую последовательность ремонта поверхностей, выполненных с использованием малярных работ и декоративно-художественных отделок. 33-Требования, предъявляемые к качеству отремонтированных поверхностей. 34-Правила техники безопасности при выполнении ремонтных и восстановительных работ.

II. ОПИСАНИЕ ПОКАЗАТЕЛЕЙ И КРИТЕРИЕВ ОЦЕНИВАНИЯ КОМПЕТЕНЦИЙ НА РАЗЛИЧНЫХ ЭТАПАХ ИХ ФОРМИРОВАНИЯ, ОПИСАНИЕ ШКАЛ ОЦЕНИВАНИЯ

2.1 Структура фонда оценочных средств для текущего контроля успеваемости и промежуточной аттестации

№ п/п	Контролируемые темы дисциплины	Код контролируемой компетенции	Планируемые результаты обучения, характеризующие этапы формирования компетенции	Наименование оценочного средства	
				Текущий контроль успеваемости	Промежуточная аттестация
Облицовка плиткой и плитами поверхностей зданий и сооружений					
1.	Тема 1.1. Подготовительные работы.	ОК 01 ОК 02 ОК 03 ОК 04 ОК 05 ОК 06	У1-У4; 31-36; У1-У4; 31-33; У1-У3; 31-33; У1-У2; 31-32; У1; 31-32; У1-У2; 31-32;	Вопросы для обсуждения. Практическая работа.	Экзаменационные вопросы.

		ОК 07 ОК 09 ПК 4.1 ПК 4.2 ПК 4.3 ПК 4.4	У1-У2; 31-33; У1-У2; 31-32; У1-У14; 31-315; У1-У6; 31-312; У1-У19; 31-315; У1-У4; 31-34;		
2.	Тема 1.2. Подготовка поверхностей оснований под облицовку.	ОК 01 ОК 02 ОК 03 ОК 04 ОК 05 ОК 06 ОК 07 ОК 09 ПК 4.1 ПК 4.2 ПК 4.3 ПК 4.4	У1-У4; 31-36; У1-У4; 31-33; У1-У3; 31-33; У1-У2; 31-32; У1; 31-32; У1-У2; 31-32; У1-У2; 31-33; У1-У2; 31-32; У1-У14; 31-315; У1-У6; 31-312; У1-У19; 31-315; У1-У4; 31-34;	Вопросы для обсуждения. Практическая работа.	Экзаменац ионные вопросы.
3.	Тема 1.3. Технологически е процессы облицовочных работ.	ОК 01 ОК 02 ОК 03 ОК 04 ОК 05 ОК 06 ОК 07 ОК 09 ПК 4.1 ПК 4.2 ПК 4.3 ПК 4.4	У1-У4; 31-36; У1-У4; 31-33; У1-У3; 31-33; У1-У2; 31-32; У1; 31-32; У1-У2; 31-32; У1-У2; 31-33; У1-У2; 31-32; У1-У14; 31-315; У1-У6; 31-312; У1-У19; 31-315; У1-У4; 31-34;	Вопросы для обсуждения. Практическая работа.	Экзаменац ионные вопросы.
Ремонт облицованных поверхностей плитками и плитами					
5.	Тема 2.1. Ремонт облицованных поверхностей.	ОК 01 ОК 02 ОК 03 ОК 04 ОК 05 ОК 06 ОК 07 ОК 09 ПК 4.1 ПК 4.2 ПК 4.3 ПК 4.4	У1-У4; 31-36; У1-У4; 31-33; У1-У3; 31-33; У1-У2; 31-32; У1; 31-32; У1-У2; 31-32; У1-У2; 31-33; У1-У2; 31-32; У1-У14; 31-315; У1-У6; 31-312; У1-У19; 31-315; У1-У4; 31-34;	Вопросы для обсуждения. Практическая работа.	Экзаменац ионные вопросы.
Декоративные и художественные мозаичные поверхности с применением облицовочной плитки.					
7.	Тема 3.1.	ОК 01	У1-У4; 31-36;	Вопросы для	Экзаменац

Технология устройства декоративных и художественных мозаичных поверхностей с использованием облицовочной плитки	ОК 02	У1-У4; 31-33;	обсуждения. Практическая работа.	онные вопросы.
	ОК 03	У1-У3; 31-33;		
	ОК 04	У1-У2; 31-32;		
	ОК 05	У1; 31-32;		
	ОК 06	У1-У2; 31-32;		
	ОК 07	У1-У2; 31-33;		
	ОК 09	У1-У2; 31-32;		
	ПК 4.1	У1-У14; 31-315;		
	ПК 4.2	У1-У6; 31-312;		
	ПК 4.3	У1-У19; 31-315;		
ПК 4.4	У1-У4; 31-34;			

2.2. Критерии оценивания компетенций на различных этапах их формирования по видам оценочных средств

Балльно-рейтинговая система является базовой системой оценивания сформированности компетенций обучающихся.

Итоговая оценка сформированности компетенций обучающихся в рамках балльно-рейтинговой системы осуществляется в ходе текущего контроля успеваемости, промежуточной аттестации и определяется как сумма баллов, полученных обучающимися в результате прохождения всех форм контроля.

Оценка сформированности компетенций по дисциплине складывается из двух составляющих:

-первая составляющая – оценка преподавателем сформированности компетенций в течение семестра в ходе текущего контроля успеваемости (максимум 100 баллов). Структура первой составляющей определяется технологической картой дисциплины, которая в начале семестра доводится до сведения обучающихся;

-вторая составляющая – оценка сформированности компетенций обучающихся на экзамене (максимум – 30 баллов).

4 – балльная шкала	«отлично»	«хорошо»	«удовлетворительно»	«неудовлетворительно»
100-балльная шкала	85и \geq	70– 84	51– 69	0–50
Бинарная шкала	Зачтено			Не зачтено

ПЕРЕЧЕНЬ ОЦЕНОЧНЫХ СРЕДСТВ

№ п/п	Наименование оценочного средства	Характеристика оценочного средства	Представление оценочного средства в ФОСе
УСТНЫЕ ОЦЕНОЧНЫЕ СРЕДСТВА			
1	Устный опрос	Средство контроля, организованное как специальная беседа преподавателя с обучающимся на темы, связанные с изучаемой дисциплиной, и	Вопросы для обсуждения по темам учебного предмета

		рассчитанное на выяснение объема знаний обучающегося по определенному разделу, теме, проблеме и т.п.	
2.	Коллоквиум	Средство контроля усвоения учебного материала темы, раздела или разделов учебного предмета, организованное как учебное занятие в виде собеседования преподавателя с обучающимися.	Вопросы по темам учебного предмета
ПИСЬМЕННЫЕ ОЦЕНОЧНЫЕ СРЕДСТВА			
3.	Тест	Система стандартизированных заданий, позволяющая автоматизировать процедуру измерения уровня знаний и умений обучающегося.	Фонд тестовых заданий
4.	Контрольная работа	Средство проверки умений применять полученные знания для решения задач определенного типа по теме или разделу	Комплект контрольных заданий по вариантам
5.	Практическая работа	Основные виды учебных занятий, направленные на формирование учебных и профессиональных практических умений.	Комплект практических работ
6.	Реферат	Продукт самостоятельной работы обучающегося, представляющий собой краткое изложение в письменном виде полученных результатов теоретического анализа определенной научной (учебно-исследовательской) темы, где автор раскрывает суть исследуемой проблемы, приводит различные точки зрения, а также собственные взгляды на нее.	Темы рефератов

А) КРИТЕРИИ И ШКАЛА ОЦЕНИВАНИЯ ОТВЕТОВ НА УСТНЫЕ ВОПРОСЫ

№ n/n	Критерии оценивания	Шкала оценок	
		Количество баллов	Оценка
1.	1) обучающийся полно и аргументированно отвечает по содержанию задания; 2) обучающийся обнаруживает	10	«Отлично» (высокий уровень сформированности компетенции)

	<p>понимание материала, может обосновать свои суждения, применить знания на практике, привести необходимые примеры не только по учебнику, но и самостоятельно составленные;</p> <p>3) излагает материал последовательно и правильно.</p>		
2.	<p>1) полно и аргументировано отвечает по содержанию задания;</p> <p>2) обнаруживает понимание материала, может обосновать свои суждения, применить знания на практике, привести необходимые примеры не только по учебнику, но и самостоятельно составленные;</p> <p>3) излагает материал последовательно и правильно, но допускает 1-2 ошибки, которые сам же исправляет.</p>	8	«Хорошо» (достаточный уровень сформированности компетенции)
3.	<p>обучающийся обнаруживает знание и понимание основных положений данного задания, но:</p> <p>1) излагает материал неполно и допускает неточности в определении понятий или формулировке правил;</p> <p>2) не умеет достаточно глубоко и доказательно обосновать свои суждения и привести свои примеры;</p> <p>3) излагает материал непоследовательно и допускает ошибки.</p>	5	«Удовлетворительно» (приемлемый уровень сформированности компетенции)
4.	<p>обучающийся обнаруживает незнание ответа на соответствующее задание, допускает ошибки в формулировке определений и правил, искажающие их смысл, беспорядочно и неуверенно излагает материал; отмечаются такие недостатки в подготовке обучающегося, которые являются серьезным препятствием к успешному овладению последующим материалом.</p>	0	«Неудовлетворительно» (недостаточный уровень сформированности компетенции)

Б) КРИТЕРИИ И ШКАЛА ОЦЕНИВАНИЯ РЕЗУЛЬТАТОВ.

№ п/п	Критерии оценивания	Шкала оценок	
		Количество баллов	Оценка
1.	Дан полный, развернутый ответ на поставленный вопрос (вопросы), показана совокупность осознанных 17 знаний об объекте, проявляющаяся в свободном оперировании понятиями, умении выделить существенные и несущественные его признаки, причинно-следственные связи. Обучающийся демонстрирует глубокие и прочные знания материала по заданным вопросам, исчерпывающе и последовательно, грамотно и логически стройно его излагает.	21-25	«Отлично» (высокий уровень сформированнос ти компетенции)
2.	Дан полный, развернутый ответ на поставленный вопрос (вопросы), показана совокупность осознанных знаний об объекте, доказательно раскрыты основные положения дисциплины; в ответе прослеживается четкая структура, логическая последовательность, отражающая сущность раскрываемых понятий, теорий, явлений. Обучающийся твердо знает материал по заданным вопросам, грамотно и последовательно его излагает, но допускает несущественные неточности в определениях.	15-20	«Хорошо» (достаточный уровень сформированнос ти компетенции)
3.	Дан полный, но недостаточно последовательный ответ на поставленный вопрос (вопросы), но при этом показано умение выделить существенные и несущественные признаки и причинно-следственные связи. Ответ логичен и изложен в терминах науки. Обучающийся владеет знаниями только по основному материалу, но не знает отдельных деталей и особенностей, допускает неточности и испытывает затруднения с формулировкой определений.	10-14	«Удовлетворите льно» (приемлемый уровень сформированнос ти компетенции)
4.	Дан недостаточно полный и недостаточно развернутый ответ. Логика и последовательность изложения имеют нарушения. Допущены ошибки в	6-9	«Удовлетворите льно» (приемлемый уровень

	раскрытии понятий, употреблении терминов. Обучающийся не способен самостоятельно выделить существенные и несущественные признаки и причинно-следственные связи. Обучающийся может конкретизировать обобщенные знания, доказав на примерах их основные положения только с помощью преподавателя. Обучающийся знает только отдельные моменты, относящиеся к заданным вопросам, слабо владеет понятийным аппаратом, нарушает последовательность в изложении материала.		сформированности компетенции)
5.	Дан неполный ответ, представляющий собой разрозненные знания по теме вопроса с существенными ошибками в определениях. Присутствуют фрагментарность, нелогичность изложения. Обучающийся не осознает связь данного понятия, теории, явления с другими объектами дисциплины. Отсутствуют выводы, конкретизация и доказательность изложения. Речь неграмотная. Дополнительные и уточняющие вопросы преподавателя не приводят к коррекции ответа обучающегося не только на поставленный вопрос, но и на другие вопросы темы.	2-5	«Неудовлетворительно» (недостаточный уровень сформированности компетенции)
6.	Не получены ответы по базовым вопросам дисциплины.	1	«Неудовлетворительно» (недостаточный уровень сформированности компетенции)
7.	На коллоквиум не явился.	0	-

В) КРИТЕРИИ И ШКАЛА ОЦЕНИВАНИЯ РЕЗУЛЬТАТОВ ТЕСТИРОВАНИЯ.

№ п/п	Критерии оценивания	Количество баллов	Шкала оценок
			Оценка
1.	90-100% правильных ответов	9-10	Отлично (высокий уровень сформированности компетенции)
2.	80-89% правильных ответов	7-8	Хорошо (достаточный уровень сформированности компетенции)

3.	70-79% правильных ответов	5-6	
4.	60-69% правильных ответов	3-4	Удовлетворительно (приемлемый уровень сформированности компетенции)
5.	50-59% правильных ответов	1-2	
6.	менее 50% правильных ответов	0	Неудовлетворительно (недостаточный уровень сформированности компетенции)

Г) КРИТЕРИИ И ШКАЛА ОЦЕНИВАНИЯ КОНТРОЛЬНЫХ РАБОТ.

№ п/п	Критерии оценивания	Шкала оценок	
		Количество баллов	Оценка
1.	Работа выполнена полностью. Нет ошибок в логических рассуждениях. Возможно наличие одной неточности или описки, не являющихся следствием незнания или непонимания учебного материала. Обучающийся показал полный объем знаний, умений в освоении пройденных тем и применение их на практике.	9-12	«Отлично» (высокий уровень сформированности компетенции)
5.	Работа выполнена полностью, но обоснования шагов решения недостаточны. Допущена одна ошибка или два-три недочета.	6-9	«Хорошо» (достаточный уровень сформированности компетенции)
7.	Допущены более одной ошибки или более двух-трех недочетов.	3-6	«Удовлетворительно» (приемлемый уровень сформированности компетенции)
9.	Работа выполнена не полностью. Допущены грубые ошибки.	1-3	«Неудовлетворительно» (недостаточный уровень сформированности компетенции)
11.	Работа не сдана	0	-

Е) КРИТЕРИИ И ШКАЛА ОЦЕНИВАНИЯ ПРИ ВЫПОЛНЕНИИ ПРАКТИЧЕСКОЙ РАБОТЫ.

<i>№ n/n</i>	<i>Критерии оценивания</i>	<i>Шкала оценок</i>	
		<i>Количество баллов</i>	<i>Оценка</i>
1.	Работа выполнена полностью. Нет ошибок в логических рассуждениях. Возможно наличие одной неточности или описки, не являющихся следствием незнания или непонимания учебного материала. Обучающийся показал полный объем знаний, умений в освоении пройденных тем и применение их на практике.	15-20	«Отлично» (высокий уровень сформированности компетенции)
2.	Работа выполнена полностью, но обоснования шагов решения недостаточны. Допущена одна ошибка или два-три недочета.	10-14	«Хорошо» (достаточный уровень сформированности компетенции)
3.	Допущены более одной ошибки или	5-9	«Удовлетворительно»

	более двух-трех недочетов.		(приемлемый уровень сформированности компетенции)
4.	Работа выполнена не полностью. Допущены грубые ошибки. Работа выполнена не самостоятельно.	1-2	«Неудовлетворительно» (недостаточный уровень сформированности компетенции)
5.	Работа не сдана	0	

Ж) КРИТЕРИИ И ШКАЛА ОЦЕНИВАНИЯ РЕФЕРАТОВ

№ n/n	Критерии оценивания	Шкала оценок	
		Количество баллов	Оценка
1.	Выполнены все требования к написанию и защите реферата: обозначена проблема и обоснована её актуальность, сделан краткий анализ различных точек зрения на рассматриваемую проблему и логично изложена собственная позиция, сформулированы выводы, тема раскрыта полностью, выдержан объём, соблюдены требования к внешнему оформлению, даны правильные ответы на дополнительные вопросы.	9-10	«Отлично» (высокий уровень сформированности компетенции)
2.	Основные требования к реферату и его защите выполнены, но при этом допущены недочеты. В частности, имеются неточности в изложении материала; отсутствует логическая последовательность в суждениях; не выдержан объём реферата; имеются упущения в оформлении; на дополнительные вопросы при защите даны неполные ответы.	7-8	«Хорошо» (достаточный уровень сформированности компетенции)
3.	Имеются существенные отступления от требований к реферированию. В частности: тема освещена лишь частично; допущены фактические ошибки в содержании реферата или при ответе на дополнительные вопросы.	4-6	«Удовлетворительно (приемлемый уровень сформированности компетенции)»
4.	Тема освоена лишь частично;	1-3	

	допущены грубые ошибки в содержании реферата или при ответе на дополнительные вопросы; во время защиты отсутствует вывод.		
5.	Тема реферата не раскрыта, обнаруживается существенное непонимание проблемы.	0	«Неудовлетворительно (недостаточный уровень сформированности компетенции)»

3) КРИТЕРИИ И ШКАЛА ОЦЕНИВАНИЯ НА ЭКЗАМЕНЕ

№ n/n	Критерии оценивания	Шкала оценок	
		Количество баллов	Оценка
1.	Дан полный, в логической последовательности развернутый ответ на поставленный вопрос, где обучающийся продемонстрировал знание дисциплины в полном объеме учебной программы, достаточно глубоко осмысливает дисциплину, самостоятельно и исчерпывающе отвечает на дополнительные вопросы, приводит собственные примеры по проблематике поставленного вопроса, решил предложенные практические задания без ошибок.	24-30	«Отлично» (высокий уровень сформированности компетенции)
2.	Дан развернутый ответ на поставленный вопрос, где обучающийся демонстрирует знания, приобретенные на занятиях, а также полученные посредством изучения обязательных учебных материалов по курсу, дает аргументированные ответы, приводит примеры, в ответе присутствует свободное владение монологической речью, логичность и последовательность ответа. Однако допускается неточность в ответе. Решил предложенные практические задания с небольшими неточностями.	17-23	«Хорошо» (достаточный уровень сформированности компетенции)
3.	Дан ответ, свидетельствующий в основном о знании процессов	10-16	«Удовлетворительно» (приемлемый уровень)

	изучаемой дисциплины, отличающийся недостаточной глубиной и полнотой раскрытия темы, знанием основных вопросов теории, слабо сформированными навыками анализа явлений, процессов, недостаточным умением давать аргументированные ответы и приводить примеры, недостаточно свободным владением монологической речью, логичностью и последовательностью ответа. Допускается несколько ошибок в содержании ответа и решении практических заданий.		сформированности компетенции)
4.	Дан ответ, который содержит ряд серьезных неточностей, обнаруживающий незнание процессов изучаемой предметной области, отличающийся неглубоким раскрытием темы, незнанием основных вопросов теории, несформированными навыками анализа явлений, процессов, неумением давать аргументированные ответы, слабым владением монологической речью, отсутствием логичности и последовательности. Выводы поверхностны. Решение практических заданий не выполнено, т.е. обучающийся не способен ответить на вопросы даже при дополнительных наводящих вопросах преподавателя.	0-9	Неудовлетворительно (недостаточный уровень сформированности компетенции)

2.3. Критерии и шкала оценивания результатов обучения по междисциплинарному курсу при экзамене

При экзамене:

№ п/п	Критерии оценивания	Шкала оценок	
		Сумма баллов дисциплины	Оценка
1.	Обучающийся глубоко и прочно	85 и выше	«Отлично»

	усвоил программный материал, исчерпывающе, последовательно, четко и логически стройно его излагает, умеет тесно увязывать теорию с практикой, свободно справляется с задачами, вопросами и другими видами применения знаний, причем не затрудняется с ответом при видоизменении заданий, использует в ответе материал различной литературы, правильно обосновывает принятое нестандартное решение, владеет разносторонними навыками и приемами выполнения практических задач по формированию компетенций.		(высокий уровень сформированности компетенции)
2.	Обучающийся твердо знает материал, грамотно и по существу излагает его, не допуская существенных неточностей в ответе на вопрос, правильно применяет теоретические положения при решении практических вопросов и задач, владеет необходимыми навыками и приемами их выполнения, а так же имеет достаточно полное представление о значимости знаний дисциплины.	75-84	«Хорошо» (достаточный уровень сформированности компетенции)
3.	Обучающийся имеет знания только основного материала, но не усвоил его деталей, допускает неточности, недостаточно правильно формулировки, нарушения логической последовательности в изложении программного материала, испытывает сложности при выполнении практических работ и затрудняется связать теорию вопроса с практикой.	51-74	«Удовлетворительно» (приемлемый уровень сформированности компетенции)
4.	Обучающийся не знает значительной части программного материала, неуверенно отвечает, допускает серьезные ошибки, не имеет представлений по методике выполнения практической работы, не может продолжить обучение без дополнительных занятий по данному междисциплинарному курсу.	менее 51	«Неудовлетворительно» (недостаточный уровень сформированности компетенции)

III. ТИПОВЫЕ КОНТРОЛЬНЫЕ ЗАДАНИЯ ИЛИ ИНЫЕ МАТЕРИАЛЫ, НЕОБХОДИМЫЕ ДЛЯ ОЦЕНКИ ЗНАНИЙ, УМЕНИЙ, НАВЫКОВ, ХАРАКТЕРИЗУЮЩИХ ЭТАПЫ ФОРМИРОВАНИЯ КОМПЕТЕНЦИЙ В ПРОЦЕССЕ ОСВОЕНИЯ ОБРАЗОВАТЕЛЬНОЙ ПРОГРАММЫ

1.1. Типовые контрольные задания для текущего контроля успеваемости обучающихся

Облицовка плиткой и плитами поверхностей зданий и сооружений.

Тема 1.1. Подготовительные работы

Задание 1. Вопросы для устного обсуждения

1. Организация рабочего места плиточника.
2. Расчеты объема работ.
3. Виды плиток и плит для облицовки и их назначение и физические, механические и технологические свойства.
4. Инструмент и средства малой механизации плиточника.
5. Виды клеевых растворов, на которые укладывается плитка, их свойства.
6. Транспортировка и хранение материалов.
7. Техника безопасности при выполнении облицовочных работ плиткой и плитами. Работа на высоте.

Задание 2. Практические задания

1. Практическое занятие «Расчет объемов работы в соответствии с заданием»
2. Практическое занятие «Составление таблицы применяемых инструментов, приспособлений, инвентаря для выполнения облицовочных работ»
3. Практическое занятие «Построение схемы организации рабочего места при выполнении облицовочных работ».

Тема 1.2. Подготовка поверхностей оснований под облицовку.

Задание 1. Вопросы для устного обсуждения

1. Виды и типы поверхностей оснований.
2. Требования к качеству поверхностей оснований и инструмент для проверки качества поверхностей.
3. Подготовка поверхностей оснований без дефектов под облицовку плиткой
4. Виды дефектов поверхностей, методы и способы их устранения.
5. Техника безопасности при подготовке поверхностей оснований под облицовку.

Задание 2. Практические задания

1. Составление таблицы «Технологические свойства оснований влияющих на качество облицовочных работ».
2. Составление таблицы «Виды строительных растворов для выравнивания поверхностей и технологическая последовательность их приготовления».
3. Практическое занятие Составление таблицы «Виды дефектов поверхности и способы их устранения».

4. Практическое занятие Составление дефектной ведомости на поверхность основания.

5. Практическое занятие «Разработка последовательности технологических операций по подготовки поверхности под облицовку».

Тема 1.3. Технологические процессы облицовочных работ

Задание 1. Вопросы для устного обсуждения

1. Технология нанесения клеевых растворов и укладка плитки на клей.
2. Технологические процессы облицовки вертикальных поверхностей.
3. Облицовка углов плиткой.
4. Технологические процессы облицовки полов.
5. Облицовка стыков между стеной и полом.
6. Технологические процессы облицовки фасадов цоколей и других наружных частей зданий и сооружений.
7. Выполнения простой, диагональной и иных видов облицовки.
8. Технологические процессы облицовки потолков.
9. Технологические процессы облицовки поверхностей сложной формы.
10. Технологическая последовательность проверки качества облицовочных работ
11. Наименование, назначение и правила применения инструмента, приспособления и инвентаря для облицовочных работ
12. Требования СНиП к качеству облицованной поверхности.
13. Организация труда на рабочем месте.
14. Техника безопасности при выполнении облицовочных работ.

Задание 2. Практические задания

1. Практическое занятие «Разработка последовательности технологических операций для выполнения работ по облицовки вертикальных поверхностей внутри помещений».

2. Практическое занятие «Разработка последовательности технологических операций для выполнения работ по облицовки горизонтальных поверхностей внутри помещений»

3. Практическое занятие «Разработка последовательности технологических операций для выполнения работ по облицовки наружных поверхностей зданий и сооружений»

4. Практическое занятие «Разработка последовательности технологических операций для выполнения работ по облицовки поверхностей сложных форм»*

5. Практическое занятие «Построение схемы организации рабочего места при облицовке поверхностей».

6. Практическое занятие «Составление таблицы применяемых инструментов, приспособлений, инвентаря для облицовки поверхностей».

4. Практическое занятие «Составление таблицы допустимых отклонений от требований к качеству облицованной поверхности плиткой».

5. Практическое занятие «Разработка инструкционно-технологических карт для выполнения работ по проверке качества облицовочных работ».

7. Практическое занятие «Расчёт потребности в материалах для облицовки поверхностей различной степени сложности».

8. Практическое занятие «Расчёт времени на выполнение работ по облицовки поверхностей различной степени сложности».

Раздел 2. Ремонт облицованных поверхностей плитками и плитами

Тема 2.1. Ремонт облицованных поверхностей.

Задание 1. Вопросы для устного обсуждения

1. Виды дефектов облицованных поверхностей
2. Технология ремонта и устранения дефектов без замены плитки
3. Технология ремонта и устранения дефектов с заменой плитки
4. Техника безопасности при выполнении ремонтных работ

Задание 2. Практические задания

1. Практическое занятие «Разработка инструкционно-технологических карт по выявлению дефектов».

2. Практическое занятие «Расчёт потребности в материалах и инструментах для выполнения ремонта облицованных поверхностей».

3. Практическое занятие «Построение схем организации рабочего места при ремонте облицованных поверхностей».

Раздел 3. Декоративные и художественные мозаичные поверхности с применением облицовочной плитки

Тема 3.1. Технология устройства декоративных и художественных мозаичных поверхностей с использованием облицовочной плитки

Задание 1. Вопросы для устного обсуждения

1. Виды декоративных и художественных мозаичных поверхностей с использованием облицовочной плитки
2. Технология устройства декоративных мозаичных поверхностей с использованием «битой» облицовочной плитки
3. Технология устройства художественных мозаичных поверхностей с использованием «сложнорезанной» облицовочной плитки.

Задание 2. Практические задания

1. Разработка инструкционно-технологических карт на устройство декоративных мозаичных поверхностей с использованием «битой» облицовочной плитки.

2. Разработка эскизов декоративных мозаичных поверхностей.

3. Разработка инструкционно-технологических карт на устройство художественных мозаичных поверхностей с использованием «сложнорезанной» облицовочной плитки.

4. Разработка эскизов и технических чертежей художественных мозаичных поверхностей.

5. Построение схем организации рабочего места при устройстве декоративных и художественных мозаичных поверхностей с использованием облицовочной плитки.

Описание порядка выполнения практических работ

Практическая работа №1 «Изучение основных элементов здания по чертежу».

Цель: Ознакомление с основными элементами здания по чертежу. Узнать об особенностях каждого из элементов.

Задание: На основании материала учебника (с.5-8) ответьте на вопросы:

1. Что такое здания?
2. Перечислите основные элементы зданий.
3. Дайте определение фундамента, расскажите о его назначении.
4. Дайте определение стен, расскажите о их назначении.
5. Дайте определение лестницы, расскажите о ее назначении.
6. Назовите основные виды крыш.
7. Что такое балконы, чем они отличаются от лоджий?

Опираясь на текст учебника расскажите об основных элементах зданий и их функциональной связи.

Практическая работа №2 «Изучение средств подмащивания»

Цель: Изучить средства подмащивания, их виды, характеристики, технику безопасности при работе на них.

Задание: На основании материала учебника (с.13-28) ответьте на вопросы:

1. Что такое настилы лесов и подмостей, перечислите их характеристики.?
2. Какие инвентарные подмости применяют при работе на высоте до 3м.?
3. Для чего предназначены строительные подъемники?
4. Что проверяют после установки лесов и когда прекращают работы на них?
5. Что не допускается при работе в люльках?

Опираясь на текст учебника опишите применяемые для отделочных работ средства подмащивания, назовите основные элементы техники безопасности.

Практическая работа №3 «Изучение ручных инструментов, оборудования, приспособлений и инвентаря»

Цель: Изучить ручные инструменты, применяемые при облицовке наружных и внутренних поверхностей.

Задание: На основании материала учебника (с. 57-61,с.269-271) ответьте на вопросы:

1. Какими инструментами разрезают плитки?
2. Расскажите о применении строительного и водяного уровней.
3. для чего применяют резиновый молоток?

Опираясь на текст учебника опишите основные ручные инструменты, применяемые при облицовке наружных и внутренних поверхностей.

Практическая работа №4 «Изучение основных материалов, применяемых при облицовке наружных и внутренних поверхностей»

Цель: Изучить основные материалы, применяемые при облицовке наружных и внутренних поверхностей.

Задание: На основании материала учебника (с.279-316) ответьте на вопросы:

1. Что такое глазурованные керамические плитки?
2. Расскажите о применении плит из природного камня.

3. Что из себя представляют стеклокристаллические плиты?

Опираясь на текст учебника опишите основные материалы, применяемые при облицовке наружных и внутренних поверхностей.

Практическая работа №5 «Расчет объема работ и расхода материала для облицовки помещений».

Цель: Научиться рассчитывать объем работ и расход материала для облицовки помещений.

Задание: На основании следующих примеров:

Пример расчета напольной плитки

Расчет керамической плитки в ванной от потолка к полу.

Чтобы определить количество плитки, необходимое для отделки пола, измерьте ширину и длину поверхности, а также размер самого кафеля. В этом примере будет рассмотрен расчет для помещения с полом 150x170 см, для отделки которого будет использоваться керамическая плитка размерами 33x33 см.

Сначала разделите ширину пола на сторону кафеля. Получается, что для укладки в 1 ряд по ширине понадобится 4,54 плитки. Полученное значение необходимо округлить до 5. Посчитайте, сколько таких рядов будет в вашем помещении. Для этого разделите длину комнаты на 33 см. В результате получится 5,15 рядов.

Округлите до 6. Теперь умножьте 5 керамических плиток в ряду на 6 рядов. Получится 30 штук, к которым нужно добавить хотя бы 2-3 плитки про запас. Таким образом, вам нужно будет купить 33 плитки.

Если бы вы выполняли не поштучный расчет, а по площади поверхности, была бы допущена довольно существенная ошибка. Площадь пола в рассматриваемом помещении составляет 2,55 м². Площадь одной используемой плитки равна 0,11 м². Если бы вы использовали эти данные, результат расчета свидетельствовал бы о необходимости использования 24 плиток (с округлением). То есть в итоге вам не хватило бы материала для работы. А все дело в том, что при выполнении штучного расчета учитывается по



Таблица расхода клеевой смеси для керамической плитки

Размер плитки (мм)	Шов (мм)	Расход (кг/м ²)
20x20x4	2	1,3
50x50x4	2	0,5
100x100x6	3	0,6
75x150x6	3	0,6
100x200x6	3	0,4
150x150x6	3	0,4
200x200x8	3	0,4
100x200x6	5	0,7
200x200x8	5	0,6
250x330x8	8	0,7
120x240x12	8	0,7
300x300x8	8	1,9
400x400x10	10	0,8
300x600x10	10	0,8
450x450x12	10	0,9
500x500x12	10	0,8

Расчет строительных работ по облицовке поверхности плитами и плитками должен исчисляться по площади поверхности облицовки.

1. Как определить количество плиток для облицовки поверхности?

2. Как определить объем работ, который необходимо выполнить плиточнику?

Опираясь на вышерасположенные таблицы опишите технологию определения количества плит для облицовки поверхности; опишите технологию определения объема работ по облицовке поверхности плитами и плитками.

Практическая работа №6 «Изучение подготовки плиточных материалов к облицовке».

Цель: Изучить как готовить плиточные материалы к облицовке.

Задание: На основании материала учебника (с.288, с. 293, с. 308) ответьте на вопросы:

1. Что такое сортировка плиток по размеру, цвету и рисунку?

2. Для чего перед укладкой керамические плитки замачивают в воде?.

3. Для чего плитки перед укладкой очищают с двух сторон от устойчивых пленок, от пыли и грязи?

Опираясь на текст учебника опишите основные моменты подготовки плиточных материалов к облицовке.

Практическая работа №7 «Составление технологической карты по подготовке оснований, плит и плиток».

Цель: Научиться составлять технологическую карту по подготовке оснований, плит и плиток.

Задание: На основании материала учебника (с.279-280,с. 287-288, с. 290, с.293) ответьте на вопросы:

1. Что такое сортировка плиток по размеру, цвету и рисунку?

2. Для чего перед укладкой керамические плитки замачивают в воде?

3. Для чего плитки перед укладкой очищают с двух сторон от устойчивых пленок, от пыли и грязи?

4. Для чего проводят провешивание стен перед облицовкой стен плитками?

5. Для каких целей проводят насаживание бетонных и кирпичных оснований?

6. Для каких целей производят увлажнение и грунтование поверхности под облицовку плитками?

Опираясь на текст учебника составьте технологическую карту по подготовке оснований, плит и плиток.

План технологической последовательности карты

1. Состав технологической операции

2. Механизмы, инструменты, приспособления и инвентарь

3. Материалы

4. Организация рабочего места

5. Последовательность выполнения

6. Контроль качества

7. Трудозатраты

8. Техника безопасности

Практическая работа №8 «Изучение дефектов облицовки, причины их появления и способы их устранения».

Цель: Изучить дефекты облицовки, причины их появления и способы их устранения

Задание: На основании материала учебника (с.299 таблица 14.3, с. 310 таблица 15.1) ответьте на вопросы:

1. Какие дефекты облицовки вы знаете?
2. Каковы причины появления дефектов?
3. Какие способы устранения дефектов вы знаете?

Опираясь на текст учебника назовите дефекты облицовки, причины их появления и способы их устранения.

4.Обобщив полученные знания по пройденному материалу, заполните таблицу «Дефекты облицовки». Внесите в таблицу название дефекта, причины появления и способы устранения.

Название дефекта	Причины появления	Способы устранения
1	2	3

Практическая работа №9 «Составление технологической карты по облицовке вертикальных поверхностей глазурованными плитками способом «шов в шов».

Цель: Научиться составлять технологическую карту по облицовке вертикальных поверхностей глазурованными плитками способом «шов в шов».

Задание: На основании материала учебника (с.280-283) ответьте на вопросы:

1. Расскажите об особенностях способа облицовки плитками «шов в шов»?
2. В чем особенности укладки первого горизонтального ряда при облицовке стен способом «шов в шов»?
3. Для чего применяется инвентарные скобы П.С. Скребцова?

Опираясь на текст учебника составьте технологическую карту по облицовке вертикальных поверхностей глазурованными плитками способом «шов в шов».

План технологической последовательности карты

- 1.Состав технологической операции
- 2.Механизмы, инструменты, приспособления и инвентарь
- 3.Материалы
- 4.Организация рабочего места
- 5.Последовательность выполнения
- 6.Контроль качества
- 7.Трудовые затраты
- 8.Техника безопасности

Практическая работа №10 «Составление технологической карты по облицовке вертикальных поверхностей глазурованными плитками способом «вразбежку».

Цель: Научиться составлять технологическую карту по облицовке вертикальных поверхностей глазурованными плитками способом «вразбежку».

Задание: На основании материала учебника (с.282-283) ответьте на вопросы:

1. Расскажите об особенностях способа облицовки плитками «вразбежку»?
 2. В чем особенности укладки первого горизонтального ряда при облицовке стен способом «вразбежку»?
 3. В чем особенности укладки второго горизонтального ряда и последующих горизонтальных рядов при облицовке стен способом «вразбежку»?
- Опираясь на текст учебника составьте технологическую карту по облицовке вертикальных поверхностей глазурованными плитками способом «вразбежку».

План технологической последовательности карты

1. Состав технологической операции
2. Механизмы, инструменты, приспособления и инвентарь
3. Материалы
4. Организация рабочего места
5. Последовательность выполнения
6. Контроль качества
7. Трудозатраты
8. Техника безопасности

Практическая работа №11 «Разработка рисунка облицовки вертикальных поверхностей»

Цель: Научиться разрабатывать рисунок облицовки вертикальных поверхностей.

Задание: На основании материала учебника (с.279-280) ответьте на вопросы:

1. Расскажите о зависимости рисунка облицовки от назначения помещения.
2. Расскажите о зависимости рисунка облицовки от размера помещения.
3. Как влияет на восприятие человека размер плиток облицовки с учетом размера помещения?

Опираясь на текст учебника разработайте рисунок облицовки вертикальных поверхностей для выбранного вами помещения.

План технологической последовательности карты

1. Состав технологической операции
2. Механизмы, инструменты, приспособления и инвентарь
3. Материалы
4. Организация рабочего места
5. Последовательность выполнения
6. Контроль качества
7. Трудозатраты
8. Техника безопасности

Практическая работа №12 «Изучение устройства и работы машин для вибровтапливания».

Цель: Изучить устройство и работу машин для вибровтапливания.

Принцип работы виброплиты.

Ударное действие, оказываемое на поверхность рабочими механизмами виброплиты, которые производят определенное количество движений, соприкасаясь с грунтом, - именно так можно описать принцип работы рассматриваемого нами

оборудования. В момент удара кинетическая энергия рабочих механизмов преобразуется в другие виды энергии. Происходит мгновенное увеличение давления на поверхность контакта и такой же быстрый его спад. То есть, помимо силового эффекта (как у катка) присутствует также эффект скорости и частоты удара.

Каково же устройство виброплиты?

Итак, основным механизмом в устройстве виброплиты является рабочая плита, на которую и устанавливаются прочие узлы: вибратор, моторная рама, двигатель, центробежная муфта. Главный механизм, конечно, вибровозбудитель, основными деталями которого являются дебалансный вал (валы) и корпус в виде цилиндра. Конструкция фиксируется хомутами и присоединяется к плите при помощи болтов. Если вал всего один, то плита может перемещаться только в одном направлении и называется она, соответственно, одновальная. Двухвальные виброплиты могут двигаться вперед-назад (так называемые реверсивные виброплиты). Дебалансный вал устанавливается в подшипниковых опорах.



Задание: На основании указанного выше материала ответьте на вопросы:

1. Расскажите об основных принципах работы виброплиты.
2. Расскажите об устройстве виброплиты.
3. Для каких целей используются виброплиты?

Опираясь на информацию (см. теоретическую часть) опишите принцип работы, устройство и сферу применения виброплит.

Практическая работа №13 «Изучение дефектов и способов их устранения».

Цель: Изучить дефекты облицовки и способы их устранения

Задание: На основании материала учебника (с.299 таблица 14.3, с. 310 таблица.

ответьте на вопросы:

1. Какие дефекты облицовки вы знаете?
2. Какие способы устранения дефектов вы знаете?

Опираясь на текст учебника назовите дефекты облицовки и способы их устранения.
3.Обобщив полученные знания по пройденному материалу, заполните таблицу «Дефекты облицовки». Внесите в таблицу название дефекта, причины появления и способы устранения.

Название дефекта	Причины появления	Способы устранения
1	2	3

Практическая работа №14 «Составление технологической карты при настилке пола керамическими плитками по диагонали».

Цель: Научиться составлять технологическую карту при настилке пола керамическими плитками по диагонали.

Задание: На основании материала учебника (с.306-309) ответьте на вопросы:

1. Расскажите об особенностях способа настилки пола керамическими плитками по диагонали
2. В чем особенности укладки первого ряда плиток?
3. Каким образом производится резка плиток?

Опираясь на текст учебника составьте технологическую карту при настилке пола керамическими плитками по диагонали.

План технологической последовательности карты

1. Состав технологической операции
2. Механизмы, инструменты, приспособления и инвентарь
3. Материалы
4. Организация рабочего места
5. Последовательность выполнения
6. Контроль качества
7. Трудовые затраты
8. Техника безопасности

Практическая работа №15 «Изучение последних тенденций в дизайне керамической плитки для пола».

Цель: Изучить последние тенденции в дизайне керамической плитки для пола

Теоретическая часть:

Последние тенденции в дизайне керамической плитки для пола.

Год от года дизайн керамической плитки становится все более оригинальным. Еще недавно неожиданной смотрелась под мрамор, но вот уже почти каждая фабрика в мире считает своим долгом иметь в своем каталоге несколько вариантов имитации любого камня.

Мозаика делалась из стекла – но теперь в нее добавляют серебро и золото, делают из плитки и натурального камня.

Тенденции меняются каждый год, существует даже своя мода на материалы – если вы приедете на крупную международную выставку в Испании или Италии, то легко заметите, что большинство новинок имеют очень много общего.

Давайте посмотрим, что же было модно за последние 2 года и что находится на пике дизайнерской мысли сейчас.

1. Имитация дерева.

2. Первые пионеры, производившие плитку под дерево появились очень давно, но массовая истерия охватила рынок год назад. Идея вновь свежа и по-прежнему практична. Вы кладете якобы дерево (паркет, паркетную доску и пр.) и радуетесь теплу в интерьере, при этом наслаждаясь всеми прелестями удобства ухода за керамической плиткой.

Такое керамическое дерево можно мыть водой, не бояться повредить, оно огнеупорно и может подогреваться до любой необходимой вам температуры с помощью водяного или электрического “теплого пола”.

На сегодняшний день коллекции, имитирующие дерево имеются у каждой уважающей себя компании – спрос еще не утих. В бой вступили даже производители элитной плитки, раньше обходившие эту область стороной – Cerdisa и FAR (Италия, 2005 год).

Вернулся Rex, для которого первую плитку под дерево когда-то давно разрабатывал еще сам Труссарди. Среди всего многообразие выбор зависит лишь от желаемого качества и цены материала. Если для вас не важна точность воспроизведения, можно обратить взор на испанские коллекции, если важно благородство и эстетика, выбирайте итальянские.

Общего правила нет и сказать, что испанская плитка заведомо хуже было бы некорректно, однако часто она попадает более ядовитых цветов, с меньшей степенью проработки материала. Каждая фабрика имеет несколько цветов дерева, а то и не одну коллекцию по несколько цветов (как у Peronda, Испания). Особенно популярны совсем темные (под венге) и белые (беленый дуб) тона.

Покупка такой плитки обойдется вам от 25 до 90 евро за кв.метр среднего размера (например 30x60 см). Если будете брать специальные декоративные элементы или менее популярные размеры (15x60, например), стоимость возрастет еще евро на 20 за метр.

Наиболее типичная цена по Москве составляет 40 евро, остальное зависит от вашего вкуса и кошелька. Ниже представлены некоторые деревянные коллекции от фабрик Ibero, Peronda, Azulindus&Martí и Tarina (Испания), а также Rex, Cerdisa и Far (Италия) (слайд 19)

1. Имитация металлов.

В отличие от воспроизведения деревянной фактуры, имитация металлов – явление довольно новое. В ход пущены пока наиболее распространенные представители своего класса – железо, серебро, бронза, медь. Однако недалек тот час, когда редкие природные ископаемые получат прописку в нашем доме.

Имитация металлов идет в трех направлениях: 1) правильное воспроизведение материала. Производители стараются изготовить плитку так, чтобы она выглядела как настоящее железо либо изготавливают ее непосредственно из нужного материала. Например, мозаика с 24 каратным золотом (Trend и Bisazza, Италия),

мозаика из металла (Sicis, Италия), керамогранит с верхним слоем из нержавеющей стали (Metalia, Италия) и т.д. 2) воспроизведение металла со специальным эффектом.

Например, ржавчина (Cerdisa, Италия), потертая медь (Aravisa, Испания), металл с рельефным рисунком (Real, Испания, Cress 2000) 3) металлизированный эффект на поверхности обычной плитки (пятнышки “серебра” на поверхности (Cerdisa, Италия, Ceramiche di Siena, Италия), металлизированный блеск (Iris, Tau Ceramica Италия), вставки-портреты на серебряном фоне (CeramicaBardelli, Италия) и т.д.

Прежде всего такие серии рассчитаны на дизайнеров – им нравится экспериментировать, оформлять поверхности разными материалами. Насколько будет комфортно проживать человеку в доме с металлическим полом и ржавой ванной – это еще вопрос. Тем не менее, производители стараются смягчить холодность и жесткость своих коллекций, поэтому всячески их романтизируют.

Например, Iris Ceramica называет металлические серии в честь Эйфелевой башни и Бруклинского моста. Цены на металлизированную плитку зависят от материалов, использовавшихся при производстве, так что за 24 каратное золото вы заплатите по цене не ниже рыночной цены на 24 каратное золото. Тем не менее, за 40 евро купить металлизированную плитку вполне реально.

Ниже приведены фотографии керамической плитки, керамогранита и мозаики компаний Sicis, Cerdisa, Iris, Metalia (Италия), Real и Aravisa (Испания). (Слайд 20)

3.Имитация тканей и полоска.

Раз уж производители плитки начали что-то имитировать, их не остановить. После дерева и металла самое время взяться за ткани. И тут выбор поражает: на стены вашей квартиры предлагается просто текстиль (Piemme, Iris, Sant Agostino, Италия), шифон (Dado Ceramica Италия), шелк (C.A.P.R.I, Италия), плед (Diago, Испания), меланжевая ткань (Viva Ceramica, Италия), джинса (Peronda, Испания, Elios, Италия) и даже не относящаяся к тканям кожа крокодила (Settecento, Италия).

Об эпидемии свидетельствует то, что даже российский завод Велор (входящий в группу Керама Marazzi) начал выпуск коллекций, имитирующих лен, холст и вышивку по итальянской технологии.

Производители утверждают, что в обтянутой тканью квартире вам будет уютней находиться, и пускают слух о том, что на последней выставке в Милане все стенды с плиткой, имитирующей ткань, были в отпечатках пальцев – дескать, удивленные посетители пытались проверить, настоящая ли ткань выложена на стенах и полах. Все те, кто не ударился в воспроизводство тканей, присоединились к безумию путем выпуска полосатых коллекций.

Это слегка подпортила дела компаниям, которые производили полосатую плитку и раньше. Если раньше фабрика Viva (Италия) почти единолично властвовала на российском рынке, то теперь полоски фактурные, полоски разноцветные, полоски а-ля деревянные и т.д. встречаются все чаще и чаще (Cerdisa, Dado, Cisa, Ragno, Италия, Grestec, Испания).

Основное правило, объединяющие эти коллекции – поверхность плитки должна быть полностью испещрена полосками и эти полоски должны быть тонкими. Ниже представлены фотографии плитки, имитирующей ткани и просто полосатой плитки фабрик Diago, Ibero (Испания), а также Piemme, Elios, Atlas Concorde, Venus, Viva, Cerdisa, Refin, Edil-Cuoghi и Cisa (Италия). (слайд 21)

2. Цветы

Самым модным направлением в дизайне керамической плитки в этом году являются цветочные вставки. Причем фабрики открыто заявляют, что коллекции разработаны специально для весны 2006 года. Конечно, использование цветочной темы в производстве плитки не ново, но в этом году особенно популярны 2 направления: Флористические узоры.

По плитке пускается тонкая сетка из переплетающихся цветов и цветочных орнаментов. Такие узоры могут быть либо контрастными (CISA, Италия), либо однотонными, в цвет плитки (Iris, CISA, Ragno, Naxos Италия).

Однотонные цветы выделяются за счет фактуры (матовые на глянце или наоборот, выступающие и т.д.). Как правило, их можно обнаружить либо на ощупь, либо в лучах света.

Цветочные вставки – панно. Яркие композиции из нескольких плиток, составляющих либо 1 большой цветок (C.A.P.R.I., Италия), либо цветочные заросли (FAR, Италия), набор стыкующихся между собой цветов (Edilcuoghi, Италия, Peronda, Испания), либо просто набор цветов, которые не стыкуются друг с другом, но все равно предлагаются как единое целое (Cerdisa, AVK Group, Ceramica Magika, Италия).

Цветочные бордюры. Если вы еще не готовы разместить у себя на кухне цветочные заросли, пустите цветочный бордюр вдоль стены и будьте счастливы от того, что вы идете в ногу со временем.

Узкие и широкие, цветочные бордюры предлагаются почти во всех цветочных коллекциях. Вот только удивительное дело – производители предпочитают выкладывать ими всю стену сверху донизу и неистово фотографировать для своих каталогов.

Когда вы увидите такие каталоги, то последняя мысль, которая придет вам в голову будет о том, что вы видите бордюры и ничего кроме бордюров. Цветы предлагают пускать вертикальными или горизонтальными полосками по всему помещению, выкладывать вдоль раковин, оформлять ими боковую сторону ванны или просто вставлять в соответствии со своим представлением о прекрасном.

Стоимость цветочного ремонта напрямую будет зависеть от количества и типа использованных материалов – бордюры и вставки оцениваются за штуку, а основной размер плитки, покрытый узорами может продаваться с ценой за метр.

Задание: На основании материала изложенного выше ответьте на вопросы:

1. Расскажите о дизайне некоторых видах современных керамических плиток.
2. В чем преимущества использования текстур плиток «под дерево» ?

Опираясь на текст учебника расскажите о последних тенденциях в дизайне керамической плитки для пола.

Практическая работа №16 «Составление технологической карты укладки тротуарной плитки, плит типа «брекчия» и декоративных бетонов».

Цель: Научиться составлять технологическую карту укладки тротуарной плитки, плит типа «брекчия» и выполненных из декоративных бетонов.

Задание: На основании материала учебника (с.314-316) ответьте на вопросы:

1. Расскажите об особенностях укладки тротуарной плитки.

2. В чем особенности укладки первого ряда плиток ?

3. Каким образом производится втапливание плиток виброплитами?

Опираясь на текст учебника составьте технологическую карту укладки тротуарной плитки, плит типа «брекчия» и декоративных бетонов.

План технологической последовательности карты

1. Состав технологической операции

2. Механизмы, инструменты, приспособления и инвентарь

3. Материалы

4. Организация рабочего места

5. Последовательность выполнения

6. Контроль качества

7. Трудозатраты

8. Техника безопасности

Практическая работа №17 «Изучение ухода за плиточными и декоративными покрытиями».

Уход. Завершающий этап настилки полов из керамической плитки - уход за покрытием. Свеженастланный пол закрывают слоем опилок и устанавливают ограждение. Через 1-2 дня, когда по покрытию можно ходить, начинают заполнение швов цементным раствором состава 1:1. Пластичную смесь наносят на поверхность пола и разравнивают деревянным гребком, заполняя швы между плитками. Затем пол протирают влажными опилками. После схватывания раствора в швах поверхность очищают ветошью, смоченной в 3 %-ном растворе соляной кислоты, и промывают водой.

Для предохранения готового пола от загрязнения при производстве последующих отделочных работ его покрывают влажными опилками слоем толщиной 1,5 - 2 см.

Цель: Научиться ухаживать за только что уложенными плиточными и декоративными покрытиями.

Задание: На основании вышерасположенного теоретического материала ответьте на вопросы:

1. Расскажите об особенностях ухода на свежем плиточном покрытием.

2. В какое время приступают к заделке швов плиточного покрытия?

3. Каким образом предохраняют пол от загрязнений при дальнейшей отделке?

Опираясь на вышеизложенный теоретический материал опишите мероприятия по уходу за плиточными и декоративными покрытиями.

Практическая работа №18 «Составление технологической карты работ при ремонте поверхностей».

Одной из причин появления дефектов является нарушение требований СНиП 3.03.01-87, СНиП 3.04.01-87 и технических условий при кладке. Необходимо проверять соблюдение заданных толщины, отметок, плоскостей и уклонов; качество материалов, изделий и смесей; уплотнение слоя и плотность прилегания к нижележащему слою; заполнение швов; правильность примыкания пола к другим конструкциям; правильность рисунка пола из штучных материалов.

Отслоение уложенных плиток от растворной прослойки обнаруживают простукиванием покрытия. Глухой звук свидетельствует о наличии дефектного участка в покрытии.

Плитки могут отслаиваться из-за следующих причин: хождения по только что уложенному полу; использования для растворной прослойки "жирных" цементных растворов, подверженных значительным усадочным деформациям; превышения толщины растворной прослойки (более 15 мм), также обладающей усадочной деформацией; укладки плиток на растворную прослойку, начавшую схватываться; укладки запыленных или загрязненных плиток или не увлажненных с тыльной стороны.

Появление сплошных протяженных трещин в покрытии плиточных полов объясняется отсутствием деформационных швов в покрытии полов больших помещений или неправильным примыканием конструкций пола к стенам здания.

Отделение уложенной плитки вместе с раствором от основания может быть вызвано деформацией грунтового основания и уложенной по нему бетонной подготовки и отсутствием или неправильным выполнением амортизационной прослойки в конструкции междуэтажных перекрытий, испытывающих динамические нагрузки или вибрацию. Вначале плиточное покрытие приобретает сводчатую форму на большой поверхности, а затем отслаивается отдельными участками от основания.

Разрушение плиток покрытия появляется по следующим причинам: увеличения толщины растворной прослойки; укладки растворной прослойки на неувлажненное основание, отсасывающее влагу из уложенной прослойки, которая не приобретает достаточной прочности и разрушается под нагрузкой при эксплуатации пола; пренебрежения технологической значимостью покрытия только что уложенной плитки слоем увлажненных опилок.

Для устранения дефектов требуется частичный, а иногда и сплошной ремонт. Поврежденные участки выявляют внешним осмотром и, как уже говорилось, простукиванием всей площади. Места, подлежащие ремонту, разбирают.

Сначала молотком разбивают и удаляют одну плитку, последующие снимают с помощью скrapеля и молотка. Для повторного использования разбираемых плиток удары острия скrapеля направляют по раствору ниже тыльной стороны плитки. Остатки затвердевшего раствора с тыльной стороны осторожно скалывают ударами зубила и молотка, стараясь не повредить кромок очищаемых плиток.

На разобранном участке покрытия с помощью механизированного или ручного инструмента удаляют растворную прослойку, после чего поверхность основания очищают от мусора и выравнивают стяжкой из бетона или раствора. Повторную укладку плиток и уход за покрытием выполняют в обычной технологической последовательности.

Цель: Научиться ухаживать за только что уложенными плиточными и декоративными покрытиями.

Задание: На основании вышерасположенного теоретического материала ответьте на вопросы:

1. Каким образом выявляются поврежденные участки плиточного покрытия?
2. Какие инструменты применяют для извлечения поврежденных плиток?
3. Для чего удаляют растворную прослойку под дефектной плиткой?

Опираясь на вышеизложенный теоретический материал составьте технологическую карту работ при ремонте поверхностей, облицованных плитками.

План технологической последовательности карты

1. Состав технологической операции
2. Механизмы, инструменты, приспособления и инвентарь
3. Материалы
4. Организация рабочего места
5. Последовательность выполнения
6. Контроль качества
7. Трудозатраты
8. Техника безопасности

ЗАДАНИЯ ДЛЯ САМОСТОЯТЕЛЬНОЙ РАБОТЫ

1. Выполнение подготовительных работ при производстве облицовочных работ. По данному разделу для самостоятельной работы предлагается:

Тема 1.1. Строительные материалы для плиточных работ.

1. Составить таблицу:

- Классификация строительных материалов по происхождению, технологическому признаку, по назначению.

Строительные материалы	Классификация		
	По происхождению	По технологическому признаку	По назначению

- Составы мастик для нижних слоёв пола (в частях по массе);

Наименование составляющих	Назначение мастик		
	<i>подмазочная паста</i>	<i>грунтовая</i>	<i>шпаклевка</i>

- Составы мастик для лицевых слоёв пола (в частях по массе).

Назначение помещения	Цвет и тон покрытия пола	Эмульсия ПВА	Портландцемент		Песок кварцевый молотый	Пигменты		
			<i>серый</i>	<i>белый</i>		<i>охра золотистая</i>	<i>сурик желтый</i>	<i>липопона сухой</i>

2. Поисковая исследовательская работа обучающихся с использованием дополнительной литературы: «Растворы, применяемые для облицовочных работ».

Тема 1.2. Облицовочные материалы и изделия.

1. Составить таблицу: «Виды основных материалов, применяемых при облицовке полов, стен» (Классифицируя их по технологическому признаку на штучный и рулонный материал).

Материалы, применяемые в облицовочных работах.	Поверхности		Штучный	Рулонный	Технологический признак
	полы	стены			

2. Поисковая исследовательская работа обучающихся с использованием Интернет – ресурсов, дополнительной литературы: «Профильно-погонажные полимерные материалы».

3. Составить технологическую схему подготовки плиток.

Тема 1.3. Инструменты и приспособления, применяемые в облицовочных работах.

1. В рабочей тетради нарисовать нивелирные рейки раздвижные и складные.

2. Написать реферат.

Тема реферата: «Какие инструменты для облицовочных работ обязательно должны быть под рукой».

3. Составить таблицу: «Рекомендации по работе с инструментами».

Инструменты	Рекомендации по работе

Тема 1.4. Подготовка поверхностей под облицовку.

1. Составить схему провешивания вертикальных и горизонтальных поверхностей.

2. Составление технологических карт:

○ Подготовки горизонтальных поверхностей под облицовку;

○ Подготовки вертикальных поверхностей под облицовку.

3. Составить таблицу допускаемых отклонений для поверхностей конструкций, мм.

Отклонения	Для конструкций из кирпича, бетона, керамических и других камней правильной формы.		Для деревянных конструкций
	стены	полы	

4. Индивидуальное задание для обучающихся: «Способы разметки под облицовку».

2. Выполнение облицовочных работ горизонтальных и вертикальных поверхностей.

По данному разделу для самостоятельной работы предлагается:

Тема 2.1 Технология облицовки вертикальных поверхностей.

1. Нарисовать в рабочей тетради виды облицовки (вразбежку, шов в шов, по диагонали).
2. На альбомном листе начертить схему:
 - Производства облицовочных работ;
 - Схему организации рабочего места при производстве облицовочных работ внутри помещения.
3. Написать реферат.
Тема для реферата: «Приём выполнения облицовочных работ».
4. Составить схему провешивания ряда колонн для облицовки их плитками.
5. Поисковая исследовательская работа обучающихся с использованием Интернет – ресурсов, дополнительной литературы: «Шаблоны, используемые при облицовке поверхностей».
6. Составить таблицу.
 - Допускаемых отклонений поверхностей, отделанных облицовочными материалами, мм;

Наименование показателей	Наружная облицовка			Внутренняя облицовка	
	Зеркальная лощённая	Шлифованная, точечная, бугристая, бороздчатая.	Керамические изделия	Зеркальная лощённая	Керамические изделия

- Дефектов облицовки вертикальных поверхностей. Указать причины возникновения и способы их устранения.

Дефекты	Причины появления	Способ устранения

7. Индивидуальное задание для обучающихся.

Тема 2.2 Устройство полов из керамической плитки.

1. На альбомном листе сделать разбивку покрытия пола в помещении с неодинаковыми сторонами и углами.
2. На альбомном листе начертить схему размещения маячных плиток при настилке пола.
3. В рабочей тетради нарисовать способ настилки пола шестигранными плитками.
4. Поисковая исследовательская работа обучающихся с использованием Интернет – ресурсов, дополнительной литературы.
Темы для исследовательской работы:
 - Шаблоны И.Н. Корнешова.
 - Поливинилхлоридные плитки и рулонные материалы для устройства покрытий полов.
5. Составить технологическую карту:
 - Настилка плиточного покрытия с уклоном;

- Настилка пола плитками диагональными рядами.
- 6. Составить таблицу: Дефекты в конструкции пола и покрытия, причины их появления способы их устранения.

Дефекты	Причины появления	Способ устранения

Тема 2.3. Декоративная облицовка.

1. Составить технологическую карту:

- Устройство полов из мраморных плит по готовому основанию;
- Операции при устройстве полов из плиточных (искусственных и природных каменных) материалов.

2. Написать реферат.

Тема для реферата: «Материал для декоративной облицовки поверхностей».

3. Индивидуальное занятие обучающихся.

3. Выполнение ремонта облицовочных поверхностей плитами и плитками.

По данному разделу для самостоятельной работы предлагается:

Тема 3.1. Технология ремонта облицованных поверхностей

1. Поисковая исследовательская работа обучающихся с использованием Интернет-ресурсов, дополнительной литературы:

- Причины возникновения дефектов;
- Причины возникновения дефектов.

2. Составить технологическую карту заделки трещин горячим и холодным способом.

3. Индивидуальная работа обучающихся.

3.2. Типовые контрольные задания для промежуточной аттестации обучающихся

Перечень экзаменационных вопросов

1. Назначение и виды облицовки из плиток и мозаичных покрытий
2. Технология подготовки поверхности под облицовку
3. Механизмы, инструменты и инвентарь
4. Технология укладки глазурованных плиток при облицовке стен
5. Технология провешивания стен
6. Технология устройства оснований под полы для облицовке
7. Технология устройства гидроизоляции под облицовку
8. Подготовка облицовочных плиток
9. Техника безопасности
10. Технология приготовления растворов для облицовочных работ
11. Технология приготовления мастик для облицовочных работ
12. Инструменты приспособления и инвентарь
13. Технология разбивки покрытия пола и настилка плитки прямыми рядами с устройством фриза
14. Размещение маяков и направление захвата

15. Разбивка пола на захватки в помещениях с окнами и в торцевом стене и в продольных стенах
16. Технология настилки пола из керамической плитки
17. Технология настилки полов из шести керамических плиток
18. Технология настилки полов из восьмигранных плиток
19. Технология настилки плиточных полов с применением шаблонов
20. Диагональная настилка керамической плитки
21. Уход за плиточными полами.
22. Устранение обнаруженных дефектов
23. Организация труда и техники безопасности
24. Полы из бетонно-мозаичных и шлакоситалловых плит
25. Технология устройства химически стойких полов
26. Технология устройства полов с заданным уклоном
27. Технология устройства полов из поливинилхлоридных плиток
28. Покрытия из линолеума
29. Технология облицовки вертикальных поверхностей глазурованной плиткой. Разметка покрытий
30. Технология устройства мозаичных полов
31. Технология приготовления мозаичных растворов и укладка из на основание
32. Технология отделки мозаичных покрытий
33. Технология устройства мастичных полов
34. Технология подготовки оснований под мастичные полы
35. Технология приготовления мастичных составов
36. Технология нанесения лицевого слоя мастичных покрытий
37. Какие дефекты плиточных покрытий наиболее часто приходится устранять в процессе эксплуатации зданий?
38. С чего начинают ремонт плиточного покрытия пола?
39. Как удаляют отслоившиеся плитки?
40. В какой последовательности выполняют ремонт плиточных покрытий в местах интенсивного движения?
41. Как выполняют ремонт плиточных покрытий на незначительных участках повреждений?
42. В какой последовательности заменяют отдельные поврежденные плитки?
43. Какие требования предъявляют к качеству отремонтированных покрытий?
44. Какие меры предосторожности соблюдают в процессе ремонта плиточных покрытий?
45. Какие дефекты наиболее часто встречаются при ремонте облицовки стен?
46. В какой последовательности производят замену отслоившихся плиток при сохранившейся растворной прослойке?
47. Как производят замену поврежденных плиток?
48. Как производят замену отслоившихся плиток с удалением растворной прослойки?
49. Какие требования предъявляют к качеству отремонтированной поверхности стен?
50. Какие правила техники безопасности соблюдают при ремонте облицовки?

IV. МЕТОДИЧЕСКИЕ МАТЕРИАЛЫ, ОПРЕДЕЛЯЮЩИЕ ПРОЦЕДУРЫ ОЦЕНИВАНИЯ ЗНАНИЙ, УМЕНИЙ, НАВЫКОВ, ХАРАКТЕРИЗУЮЩИЕ ЭТАПЫ ФОРМИРОВАНИЯ КОМПЕТЕНЦИЙ

Процедура оценивания – порядок действий при подготовке и проведении аттестационных испытаний и формировании оценки.

Процедура промежуточной аттестации проходит в соответствии с Положением о промежуточной (рубежной) аттестации знаний обучающихся ДГУНХ.

Аттестационные испытания проводятся преподавателем (или комиссией преподавателей – в случае модульной дисциплины), ведущим лекционные занятия по данной дисциплине, или преподавателями, ведущими практические и лабораторные занятия (кроме устного экзамена). Присутствие посторонних лиц в ходе проведения аттестационных испытаний без разрешения ректора или проректора не допускается (за исключением работников университета, выполняющих контролирующие функции в соответствии со своими должностными обязанностями). В случае отсутствия ведущего преподавателя аттестационные испытания проводятся преподавателем, назначенным письменным распоряжением по кафедре.

Инвалиды и лица с ограниченными возможностями здоровья, имеющие нарушения опорно-двигательного аппарата, допускаются на аттестационные испытания в сопровождении ассистентов-сопровождающих.

Во время аттестационных испытаний обучающиеся могут пользоваться программой учебной дисциплины, а также с разрешения преподавателя справочной и нормативной литературой, непрограммируемыми калькуляторами.

Время подготовки ответа при сдаче зачета/экзамена в устной форме должно составлять не менее 40 минут (по желанию обучающегося ответ может быть досрочным). Время ответа – не более 15 минут.

При подготовке к устному экзамену экзаменуемый, как правило, ведет записи в листе устного ответа, который затем (по окончании экзамена) сдается экзаменатору.

При проведении устного экзамена экзаменационный билет выбирает сам экзаменуемый в случайном порядке.

Экзаменатору предоставляется право задавать обучающимся дополнительные вопросы в рамках программы дисциплины текущего семестра, а также, помимо теоретических вопросов, давать задачи, которые изучались на практических занятиях.

Оценка результатов устного аттестационного испытания объявляется обучающимся в день его проведения. При проведении письменных аттестационных испытаний или компьютерного тестирования – в день их проведения или не позднее следующего рабочего дня после их проведения.

Результаты выполнения аттестационных испытаний, проводимых в письменной форме, форме итоговой контрольной работы или компьютерного тестирования, должны быть объявлены обучающимся и выставлены в зачетные книжки не позднее следующего рабочего дня после их проведения.

